



SPD : Žilina

Železničná spoločnosť Slovensko a.s.
Správa riadenia a realizácie prevádzky: Žilina

Platí od : 12.12. 2010

Oprava číslo :

Nahrádza : -

Poznámky :

Druhy vlakov : **Ex,Os,Sv**

Turnusová skupina : **130**

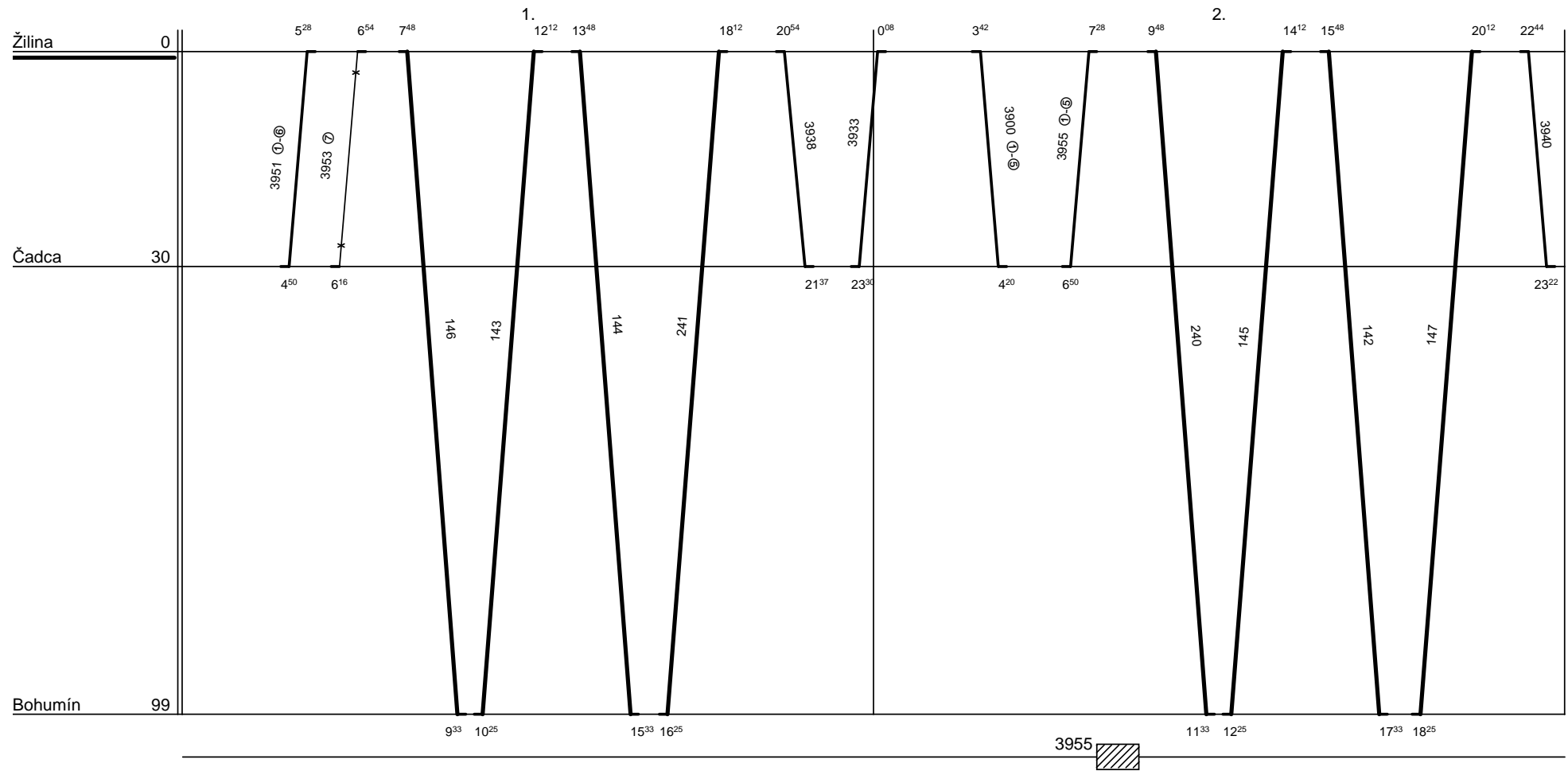

Dráhové vozidlo radu : **162**

počet : **2**

Priemerný denný beh vozidla : **477 / 0** km

Potreba rušnovodičov : -

Denný priemer prázdnych jász : - km

Vedúci oddelenia
plánovania prevádzky SeTTPP :

Mgr. Marcel Potočník, v.r.



SPD : Žilina

Železničná spoločnosť Slovensko a.s.
Správa riadenia a realizácie prevádzky: Žilina

Platí od : 12.12. 2010

Oprava číslo :

Nahrádza : -

Poznámky :

Druhy vlakov : **Ex,Os,Sv**

Turnusová skupina : **131**

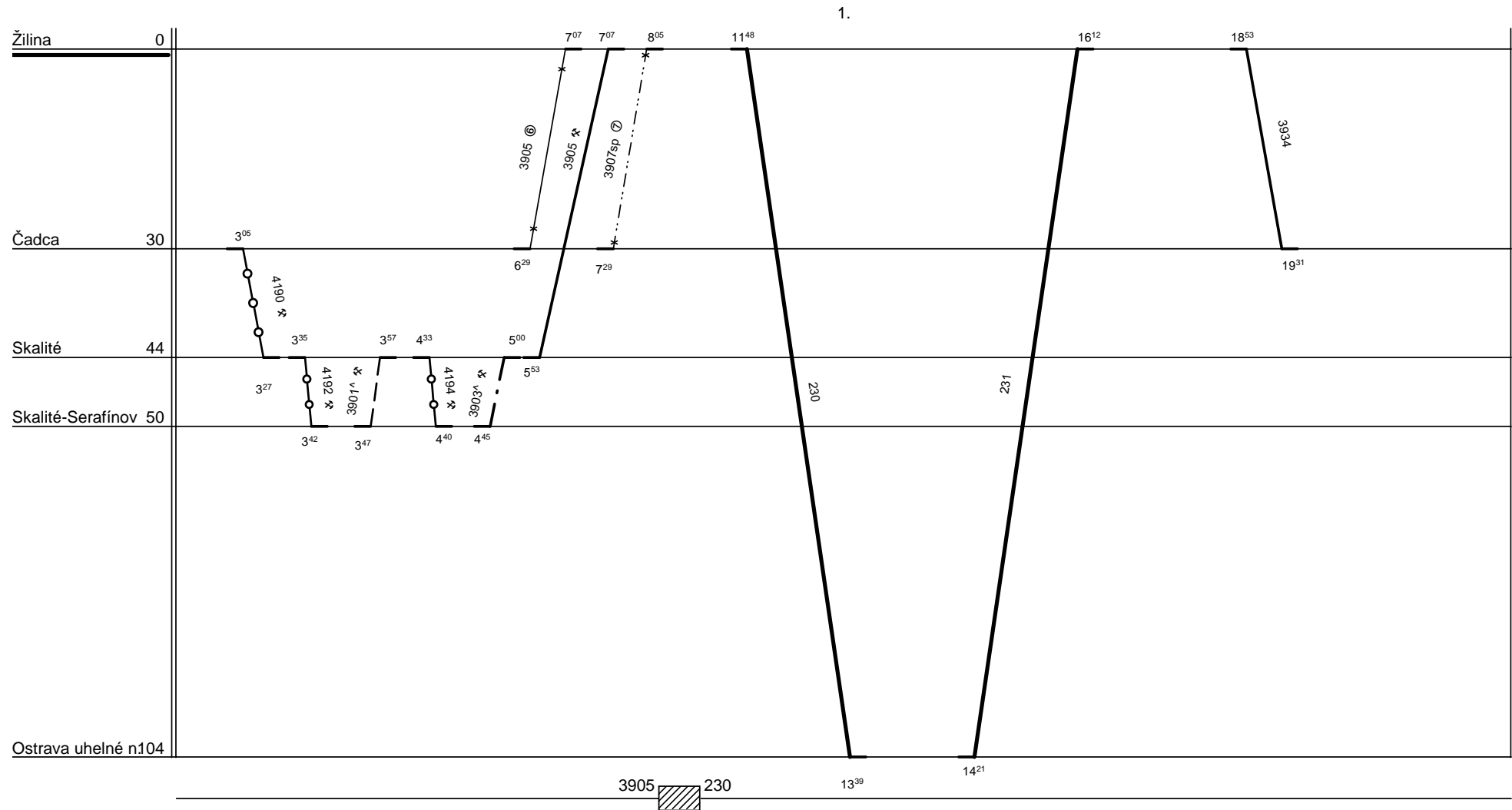

Dráhové vozidlo radu : **162**

počet : **1**

Priemerný denný beh vozidla : **310 / 0** km

Vedúci oddelenia
plánovania prevádzky SeTTPP :

Potreba rušnovodičov : -

Denný priemer prázdnych jász : - km

Mgr. Marcel Potočníak, v.r.



SPD : Žilina

Železničná spoločnosť Slovensko a.s.
Správa riadenia a realizácie prevádzky: Žilina

Platí od : 12.12. 2010

Oprava číslo :

Nahrádza : -

Poznámky : Pokračovanie na liste č.

Druhy vlakov : Os,Sv

Turnusová skupina : 132

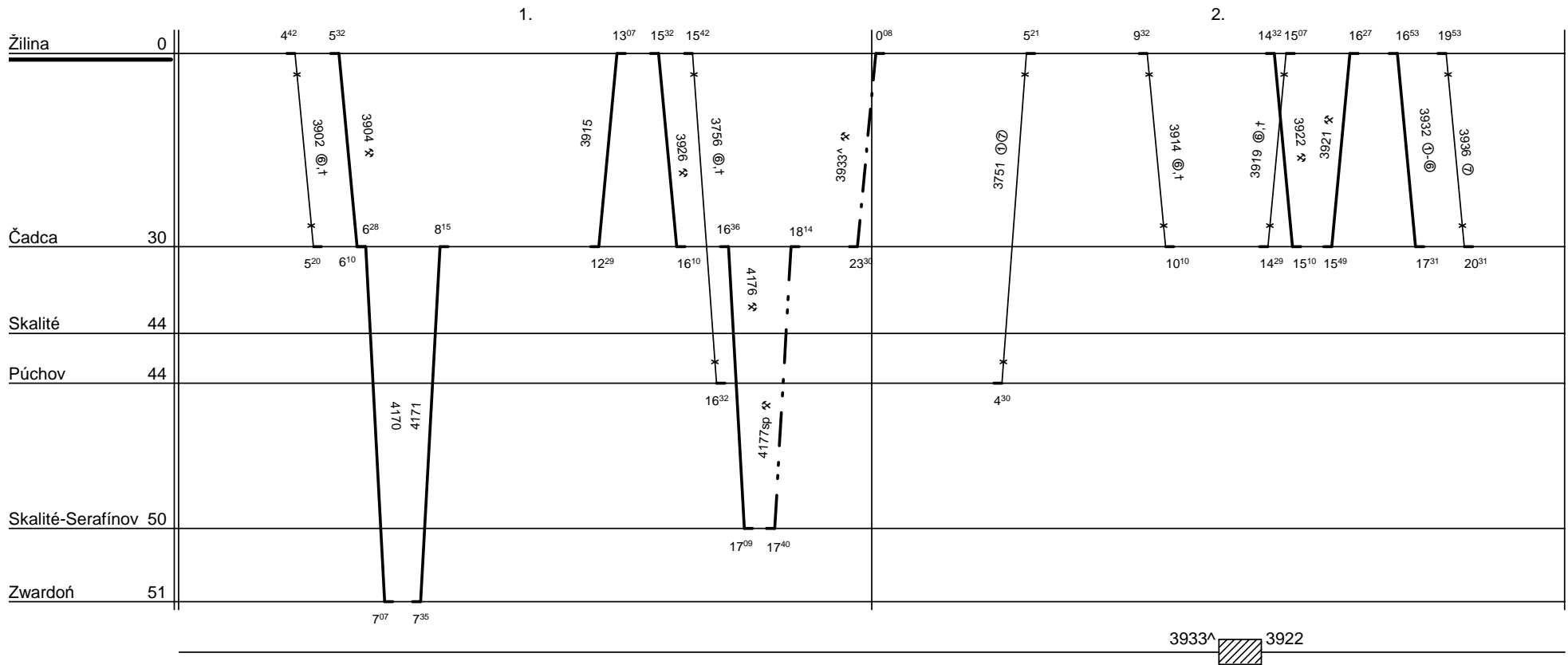

Dráhové vozidlo radu : 162

počet : %

Priemerný denný beh vozidla : % km

Potreba rušnovodičov : %

Denný priemer prázdnych jász : - km

Vedúci oddelenia
plánovania prevádzky SeTTPP :

Mgr. Marcel Potočníak, v.r.



SPD : Žilina

Železničná spoločnosť Slovensko a.s.
Správa riadenia a realizácie prevádzky: Žilina

Platí od : 12.12. 2010

Oprava číslo :

Nahrádza : -

Poznámky :

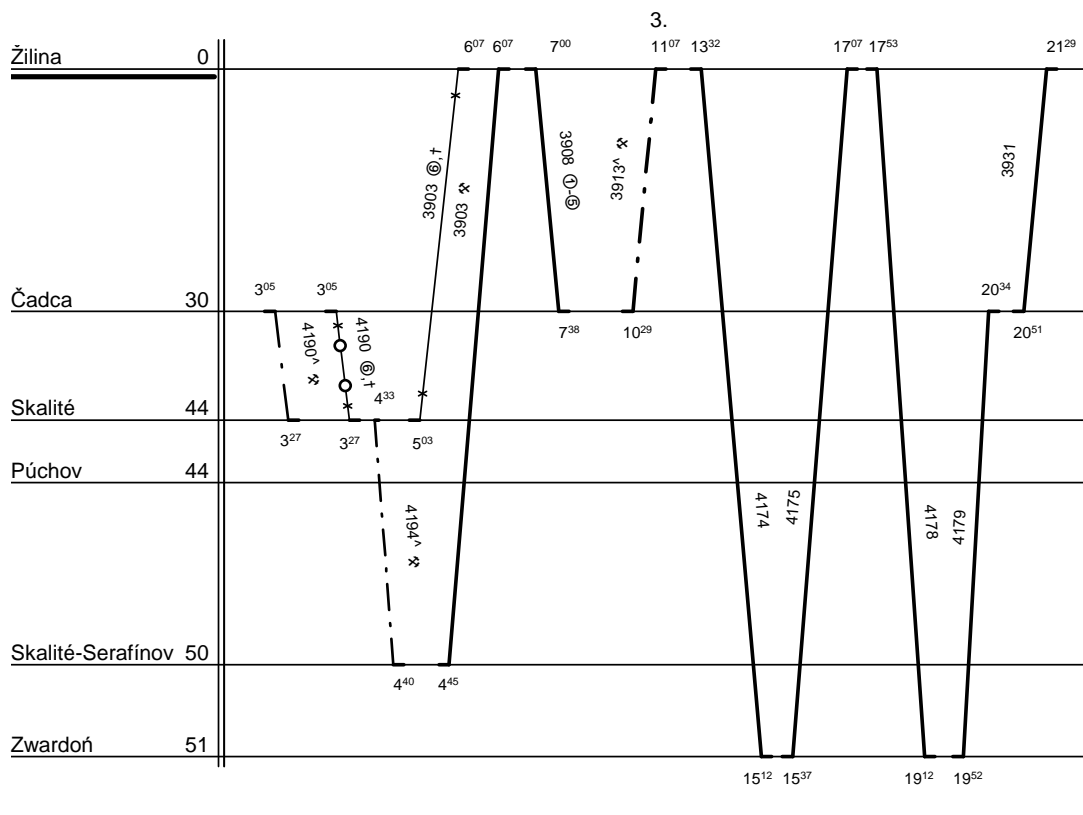
Druhy vlakov : **Os,Sv**Turnusová skupina : **132**Dráhové vozidlo radu : **162**počet : **3**Priemerný denný beh vozidla : **198 / 0** km

Potreba rušnovodičov : -

Denný priemer prázdnych jász : - km

Vedúci oddelenia
plánovania prevádzky SeTTPP :**Mgr. Marcel Potočňák, v.r.**



SPD : Žilina

Železničná spoločnosť Slovensko a.s.
Správa riadenia a realizácie prevádzky: Žilina

Platí od : 12.12. 2010

Oprava číslo :

Nahrádza : -

Poznámky :

Druhy vlakov : **Os,Sv**

Turnusová skupina : **134**

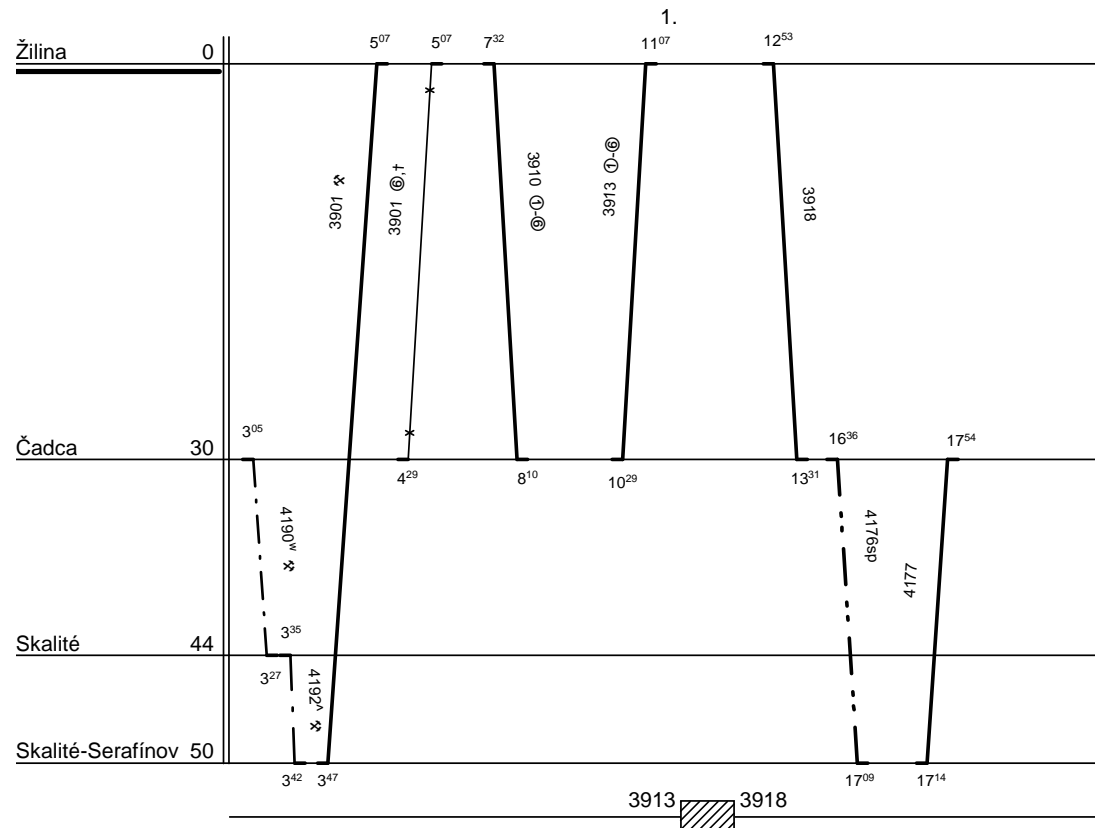

Dráhové vozidlo radu : **162**

počet : **1**

Priemerný denný beh vozidla : **177 / 0** km

Potreba rušnovodičov : -

Denný priemer prázdnych jász : - km

Vedúci oddelenia
plánovania prevádzky SeTTPP :
Mgr. Marcel Potočníak, v.r.



SPD : Žilina

Železničná spoločnosť Slovensko a.s.
Správa riadenia a realizácie prevádzky: Žilina

Platí od : 12.12. 2010

Oprava číslo :

Nahrádza : -

Poznámky :

Druhy vlakov : Os

Turnusová skupina : 135

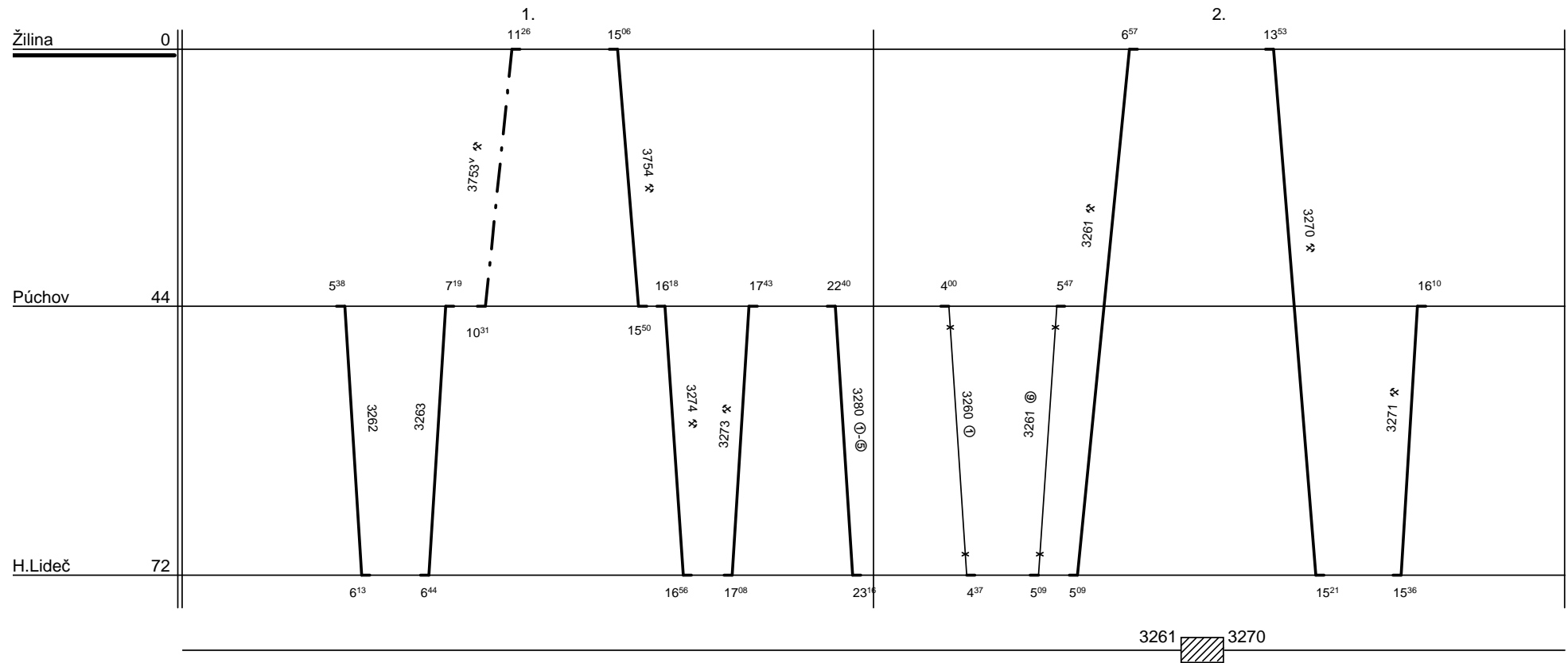

Dráhové vozidlo radu : 163

počet : 2

Priemerný denný beh vozidla : 150 / 0 km

Potreba rušnovodičov : -

Denný priemer prázdnych jász : - km

Vedúci oddelenia
plánovania prevádzky SeTTPP :
Mgr. Marcel Potočňák, v.r.



SPD : Žilina

Železničná spoločnosť Slovensko a.s.
Správa riadenia a realizácie prevádzky: Žilina

Platí od : 12.12. 2010

Oprava číslo :

Nahrádza : -

Poznámky :

Druhy vlakov : R,Os,Rv

Turnusová skupina : 136

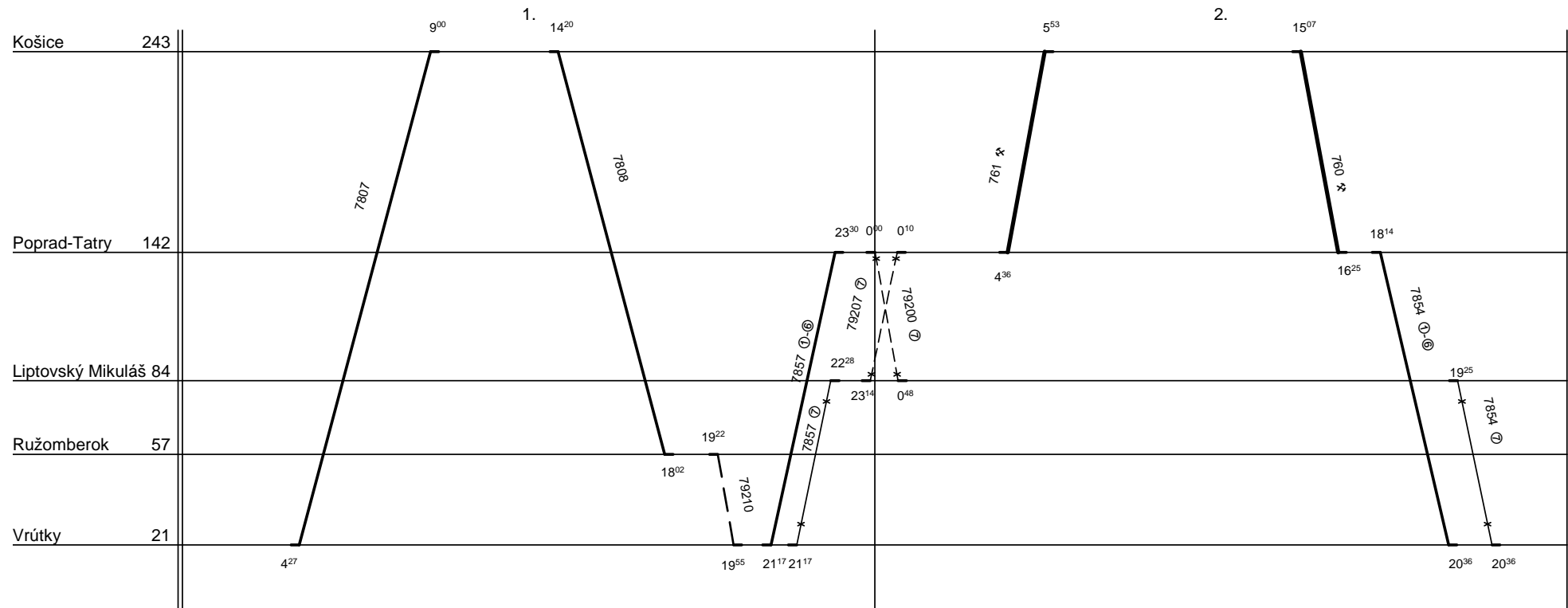
 7807
Záměna HDV

Dráhové vozidlo radu : 163

počet : 2

Priemerný denný beh vozidla : 409 / 0 km

Potreba rušnovodičov : -

Denný priemer prázdnych jászd : 26 km

Vedúci oddelenia
plánovania prevádzky SeTTPP :
Mgr. Marcel Potočňák, v.r.



SPD : Žilina

Železničná spoločnosť Slovensko a.s.
Správa riadenia a realizácie prevádzky: Žilina

Platí od : 12.12. 2010

Oprava číslo :

Nahrádza : -

Poznámky : Pokračovanie na liste č.

Druhy vlakov : Os,Sv,Rv

Turnusová skupina : 137

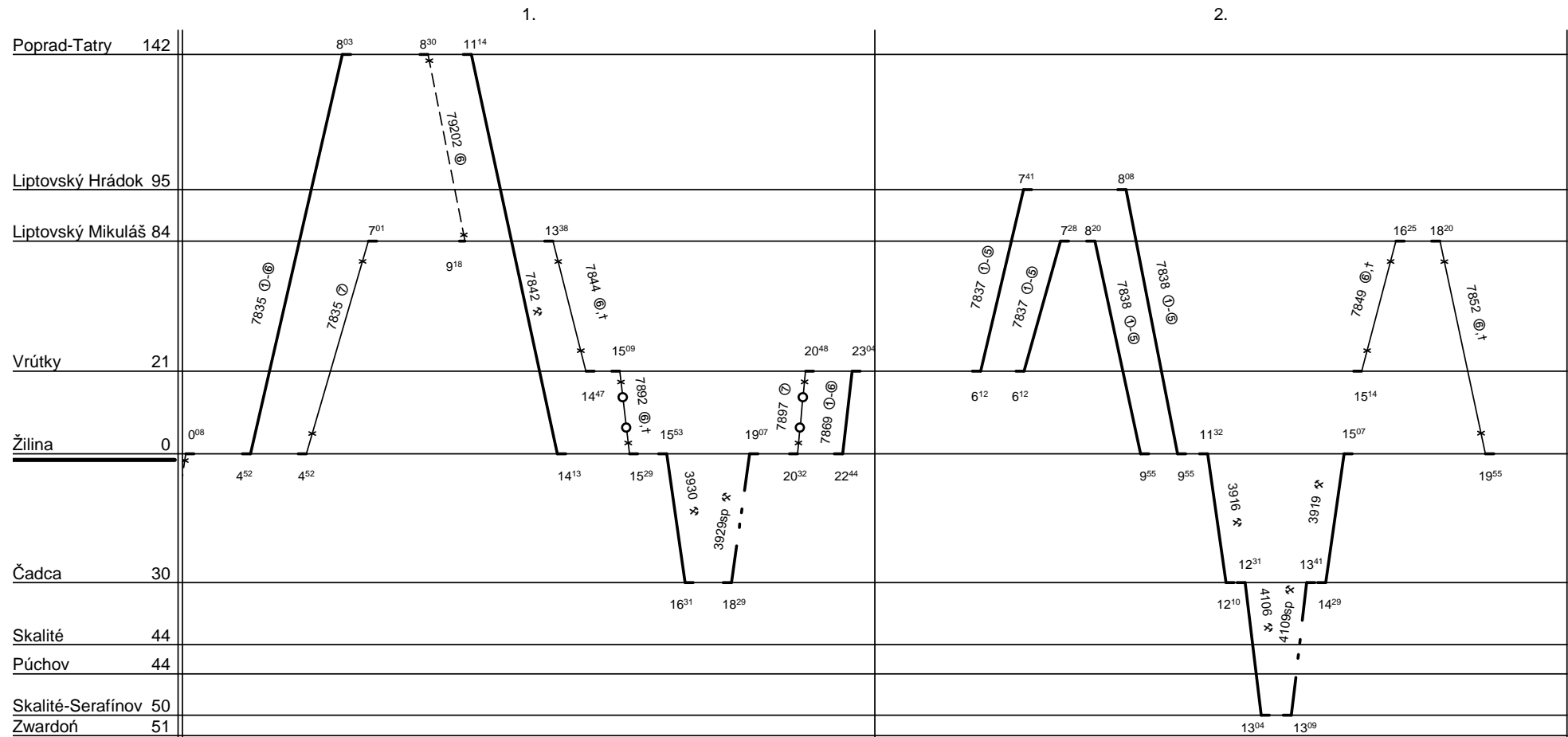

Dráhové vozidlo radu : 163

počet : %

Priemerný denný beh vozidla : % km

Potreba rušnovodičov : %

Denný priemer prázdnych jász : % km

Vedúci oddelenia
plánovania prevádzky SeTTPP :

Mgr. Marcel Potočník, v.r.



SPD : Žilina

Železničná spoločnosť Slovensko a.s.
Správa riadenia a realizácie prevádzky: Žilina

Platí od : 12.12. 2010

Oprava číslo :

Nahrádza : -

Poznámky :

Druhy vlakov : **Os,Sv,Rv**Turnusová skupina : **137**

3.

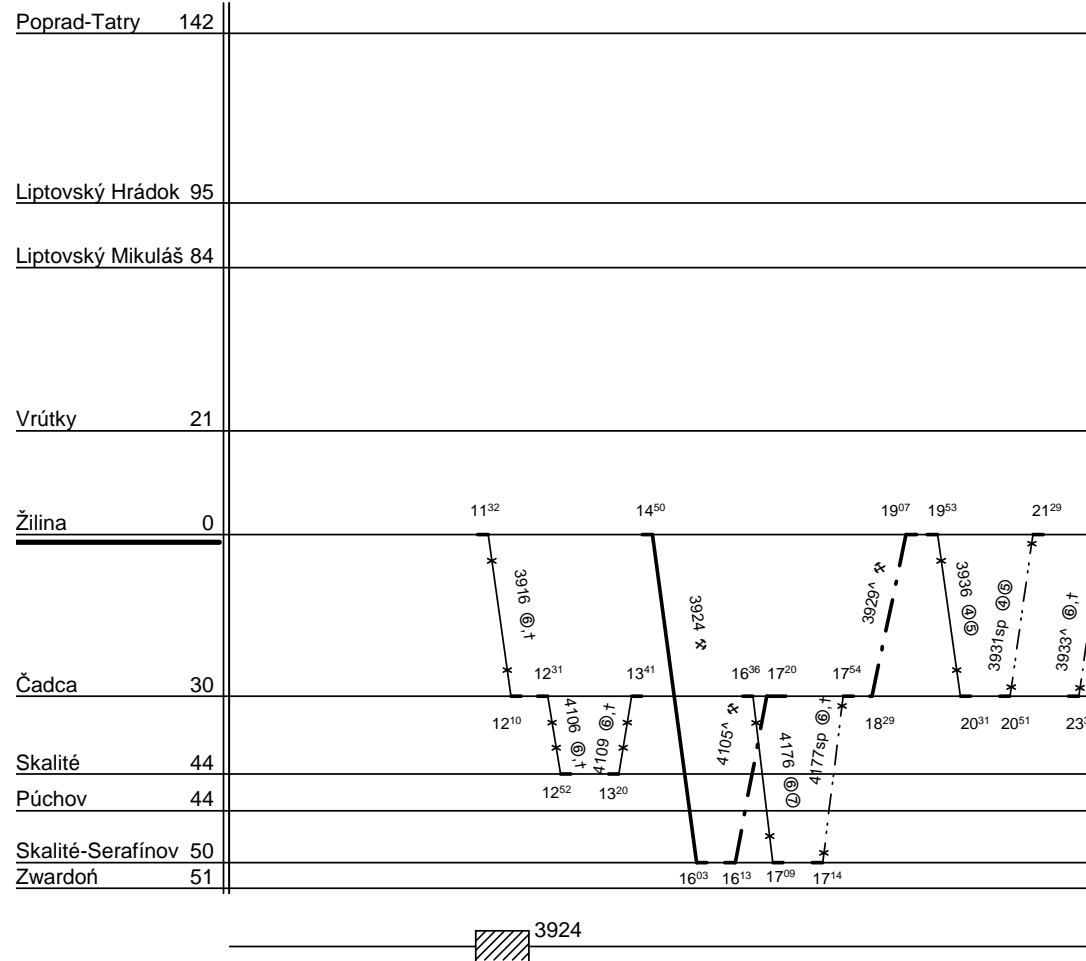
Dráhové vozidlo radu : **163**počet : **3**Priemerný denný beh vozidla : **226 / 0** km

Potreba rušnovodičov : -

Denný priemer prázdnych jász : **3** kmVedúci oddelenia
plánovania prevádzky SeTTPP :
Mgr. Marcel Potočník, v.r.



SPD : Žilina

Železničná spoločnosť Slovensko a.s.
Správa riadenia a realizácie prevádzky: Žilina

Platí od : 12.12. 2010

Oprava číslo :

Nahrádza : -

Poznámky :

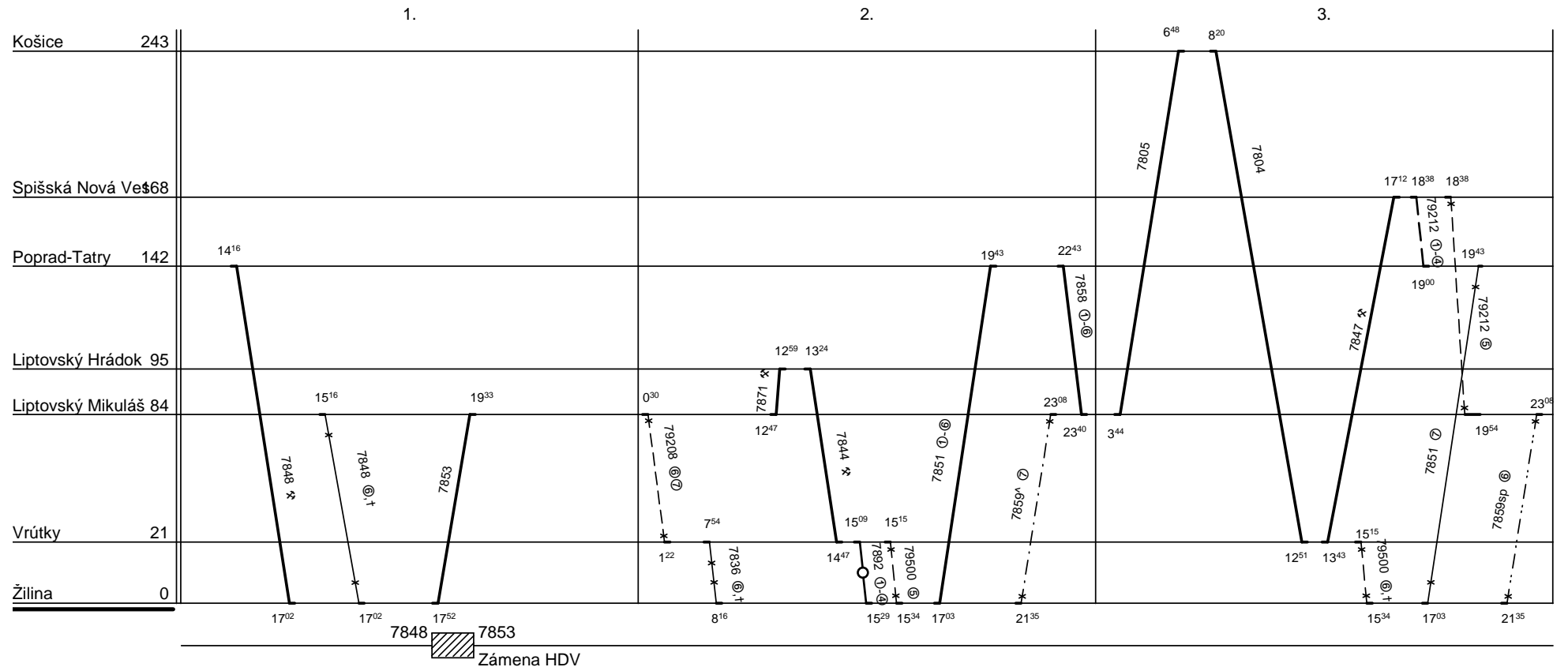
Druhy vlakov : **Os,Sv,Rv**Turnusová skupina : **138**Dráhové vozidlo radu : **163**počet : **3**Priemerný denný beh vozidla : **345 / 0** km

Potreba rušnovodičov : -

Denný priemer prázdnych jász : **18** kmVedúci oddelenia
plánovania prevádzky SeTTPP :**Mgr. Marcel Potočník, v.r.**



SPD : Žilina

Železničná spoločnosť Slovensko a.s.
Správa riadenia a realizácie prevádzky: Žilina

Platí od : 12.12. 2010

Oprava číslo :

Nahrádza : -

Poznámky :

Druhy vlakov : **R,Os,Sv,Rv**Turnusová skupina : **139**

1.

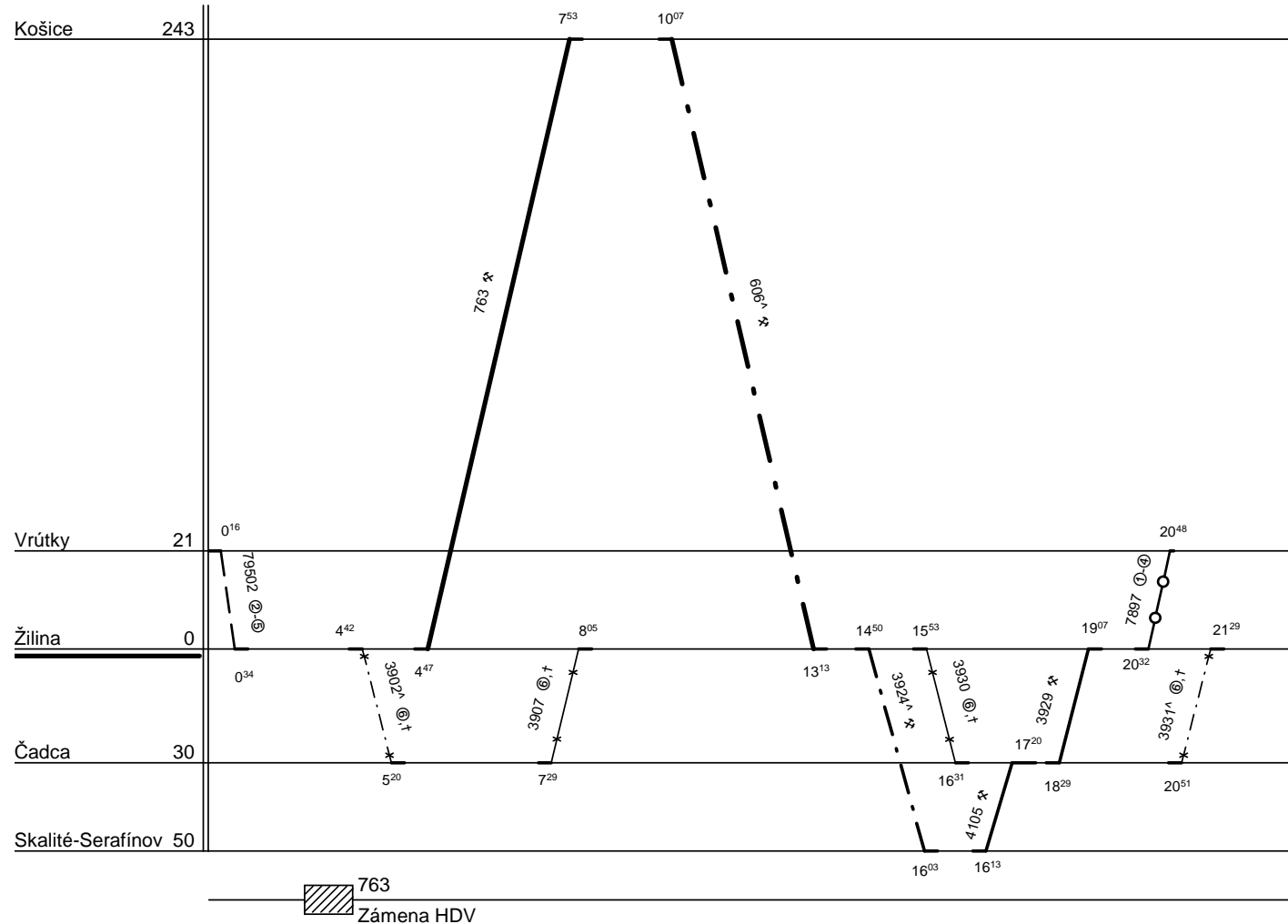
Dráhové vozidlo radu : **163**počet : **1**Priemerný denný beh vozidla : **463 / 0** km

Potreba rušnovodičov : -

Denný priemer prázdnych jász : **12** kmVedúci oddelenia
plánovania prevádzky SeTTPP :
Mgr. Marcel Potočník, v.r.



SPD : Žilina

Železničná spoločnosť Slovensko a.s.
Správa riadenia a realizácie prevádzky: Žilina

Platí od : 12.12. 2010

Oprava číslo :

Nahrádza : -

Poznámky :

Druhy vlakov : R

Turnusová skupina : 140

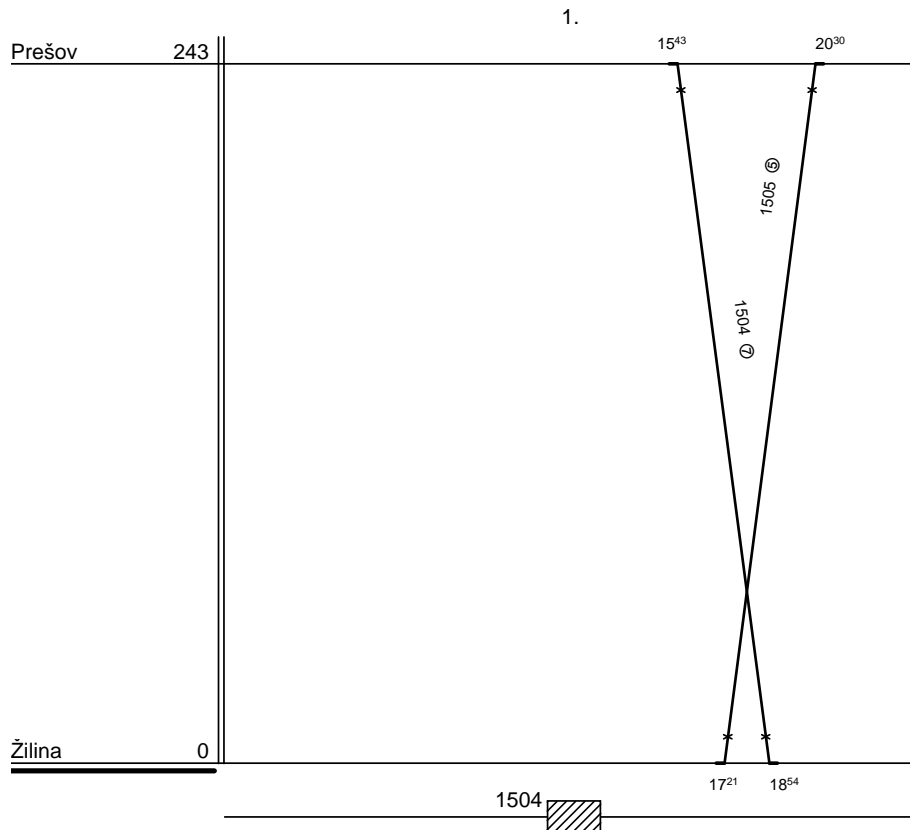

Dráhové vozidlo radu : 163

počet : 0/1 v 5-7

Priemerný denný beh vozidla : 69 / 0 km

Potreba rušnovodičov : -

Denný priemer prázdnych jász : - km

Vedúci oddelenia
plánovania prevádzky SeTTPP :

Mgr. Marcel Potočníak, v.r.



SPD : Košice

Železničná spoločnosť Slovensko a.s.
Správa riadenia a realizácie prevádzky: Košice

Platí od : 12.12. 2010

Oprava číslo :

Nahrádza : -

Poznámky :

Druhy vlakov : R,Zr,Os,Rv

Turnusová skupina : 170

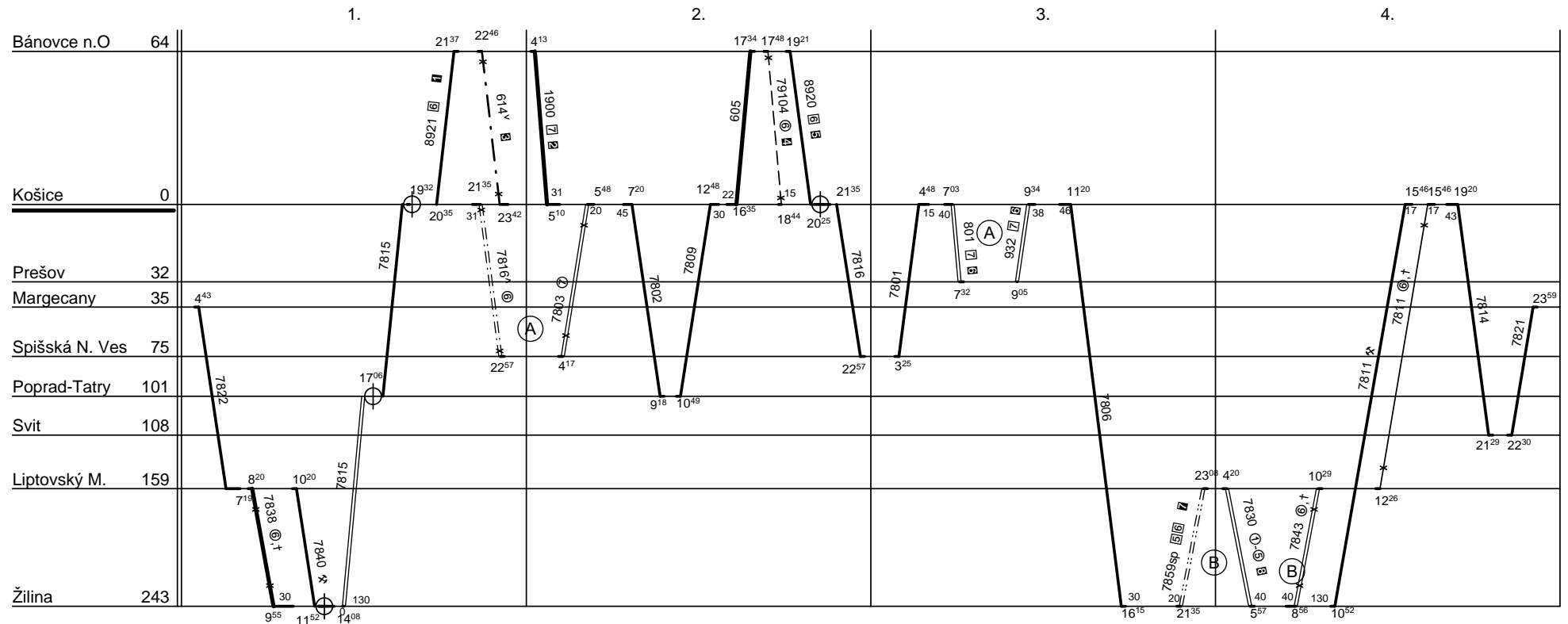

7809 605
10 1 x za 3 obehov

① nejde v 6 a 24.,31.XII., 22.-24.IV.

② nejde v 7 a 24., 25.XII., 1., 6.I., 22., 23., 25.IV.

③ ide 23.XII.,5.I.,21.IV.

④ ide v 6 a 24., 31.XII., 22., 24.IV.

⑤ nejde v 6 a 24.,31.XII., 22.-24.IV.

⑥ nejde 7 a 25.XII., 1.I., 23., 25.IV., 29.VIII.

⑦ ide v 12347, nejde 23.-30.XII.,5.I.,21.-24.IV.,4.VII.,28.VIII.,31.VIII.,14.IX.,31.X.,16.XI.

⑧ ide v x, nejde 24.-31.XII.

(A) Personálne obsadzuje SP Prešov v TS 191p

(B) Personálne obsadzuje SPD Žilina

Dráhové vozidlo radu : 163

počet : 4

Priemerný denný beh vozidla : 473 / 0 km

Potreba rušnovodičov : -

Denný priemer prázdnych jász : 2 km

Vedúci oddelenia
plánovania prevádzky SeTTPP :

Mgr.Marcel Potočňák



SPD : Košice

Železničná spoločnosť Slovensko a.s.
Správa riadenia a realizácie prevádzky: Košice

Platí od : 12.12. 2010

Oprava číslo :

Nahrádza : -

Poznámky :

Druhy vlakov : Zr,Os,Rv

Turnusová skupina : 171

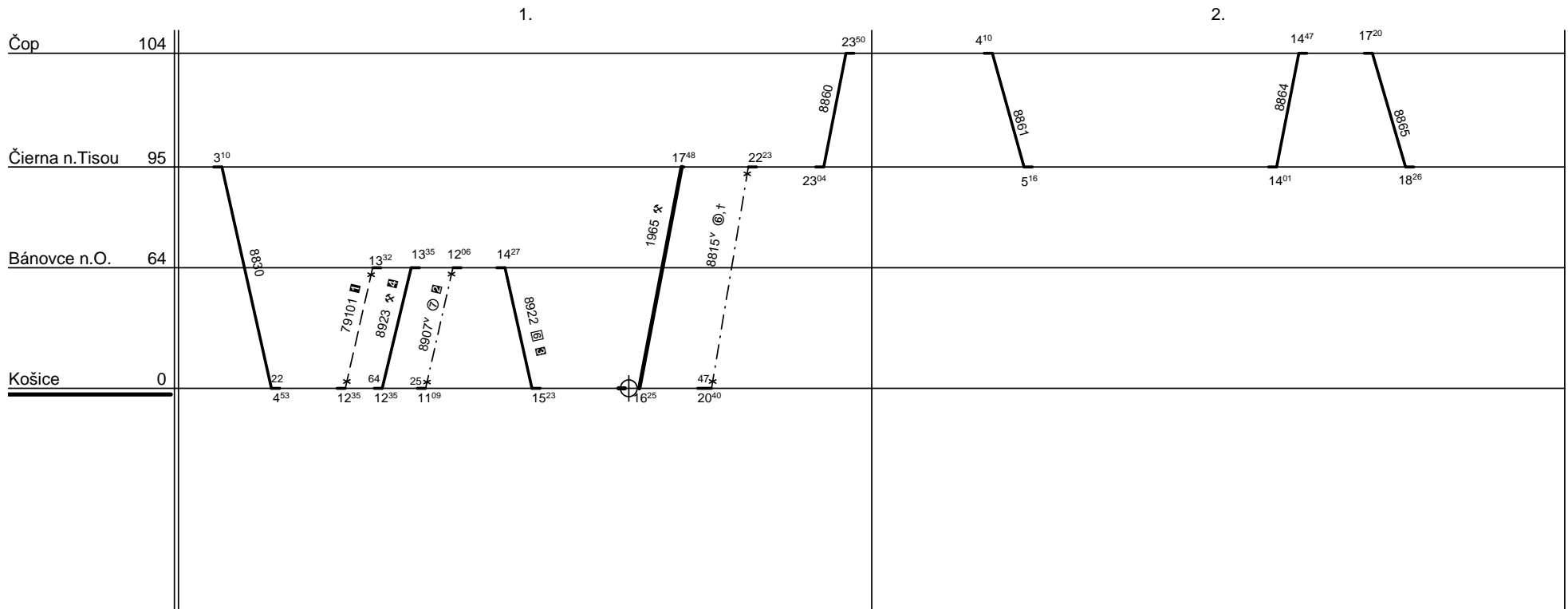

8830  8923
1 x za 16 obehov

- ① ide 6.I.
- ② ide v 7, nejde od 27.VI. do 3.IX., ide 25.IV., nejde 26.XII.,24.IV.,1.-8.V.
- ③ ide v x , 7 a 6.I.,25.IV.,nejde 24.IV. a v obdob od 1.VII.-31.VIII. ide v x
- ④ ide v *

Dráhové vozidlo radu : 163

počet : 2

Priemerný denný beh vozidla : 164 / 0 km

Potreba rušnovodičov : -

Denný priemer prázdnych jász : - km

Vedúci oddelenia
plánovania prevádzky SeTTPP :**Mgr.Marcel Potočňák**



SPD : Košice

Železničná spoločnosť Slovensko a.s.
Správa riadenia a realizácie prevádzky: Košice

Platí od : 12.12. 2010

Oprava číslo :

Nahrádza : -

Poznámky : **KAPSCH**

Druhy vlakov : **Os**

Turnusová skupina : **172**

1.

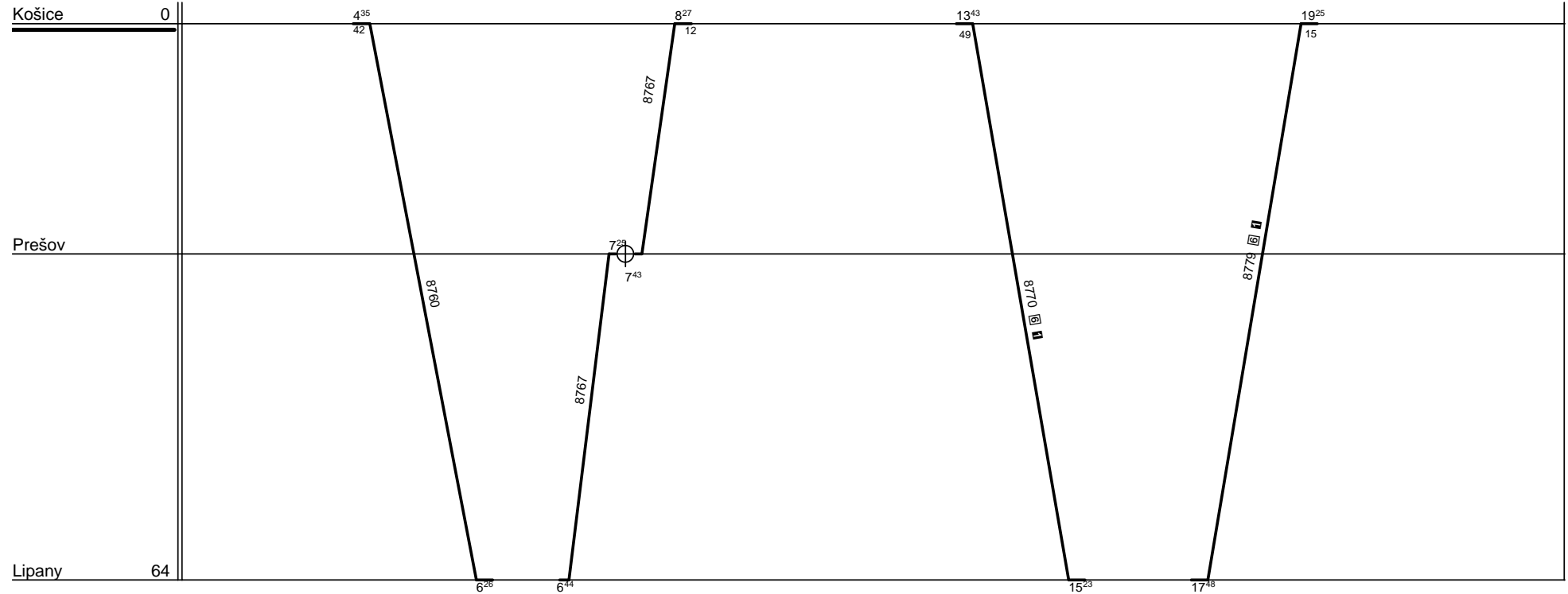

8767  8770
1 x za 23 obehov

 nejde v 6 a 24., 31.XII., 22.-24.IV.

Dráhové vozidlo radu : **163**

počet : **1**

Priemerný denný beh vozidla : **237 / 0** km

Potreba rušnovodičov : -

Denný priemer prázdnych jász : - km

Vedúci oddelenia
plánovania prevádzky SeTTPP :

Mgr. Marcel Potočňák



SPD : Košice

Železničná spoločnosť Slovensko a.s.
Správa riadenia a realizácie prevádzky: Košice

Platí od : 12.12. 2010

Oprava číslo :

Nahrádza : -

Poznámky : **KAPSCH**

Druhy vlakov : **Os,Rv**

Turnusová skupina : **173**

1.

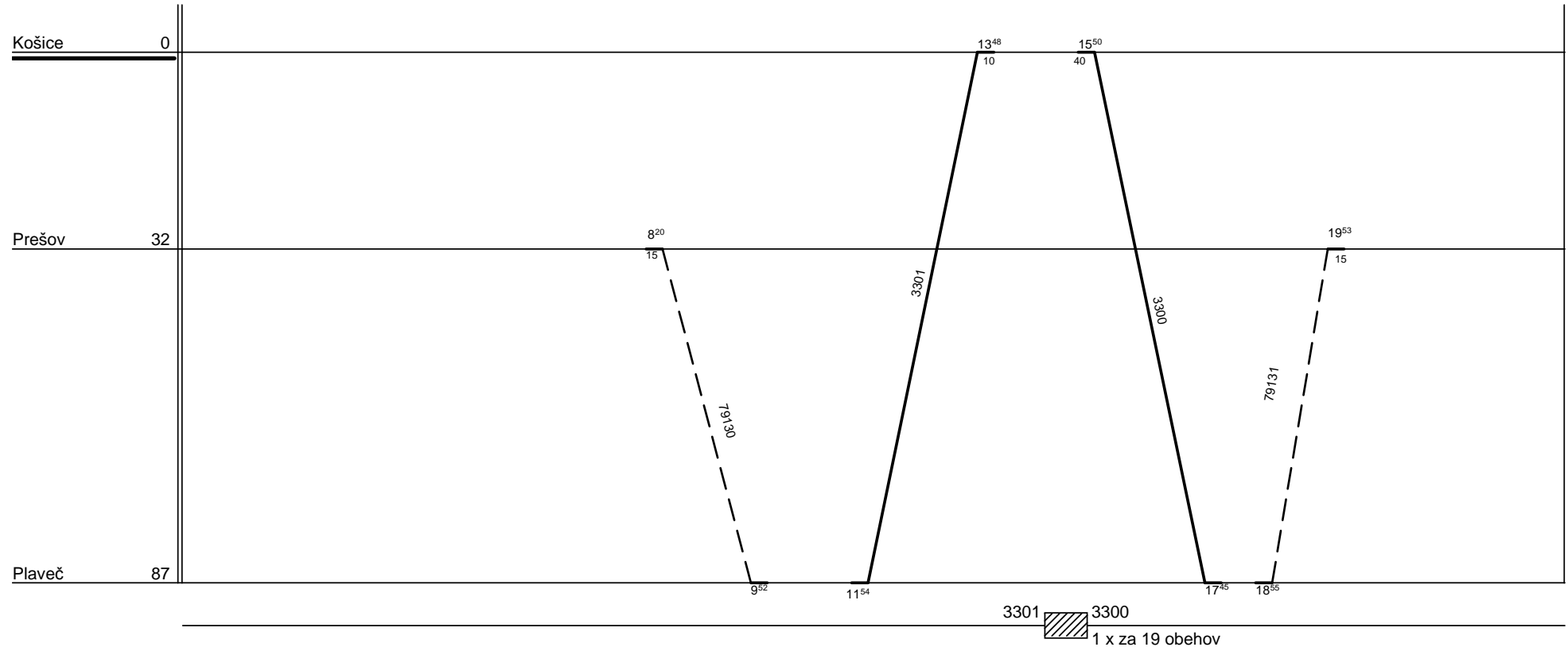

(A) HDV personálne obsadzuje SP Prešov, TS 191

Dráhové vozidlo radu : **163**

počet : **1**

Priemerný denný beh vozidla : **283 / 0** km

Potreba rušnovodičov : -

Denný priemer prázdnych jász : **109** km

Vedúci oddelenia
plánovania prevádzky SeTTPP :

Mgr. Marcel Potočňák



SPD : Košice

Železničná spoločnosť Slovensko a.s.
Správa riadenia a realizácie prevádzky: Košice

Platí od : 12.12. 2010

Oprava číslo :

Nahrádza : -

Poznámky :

Druhy vlakov : R,Zr,Os,Sv,Rv

Turnusová skupina : 174

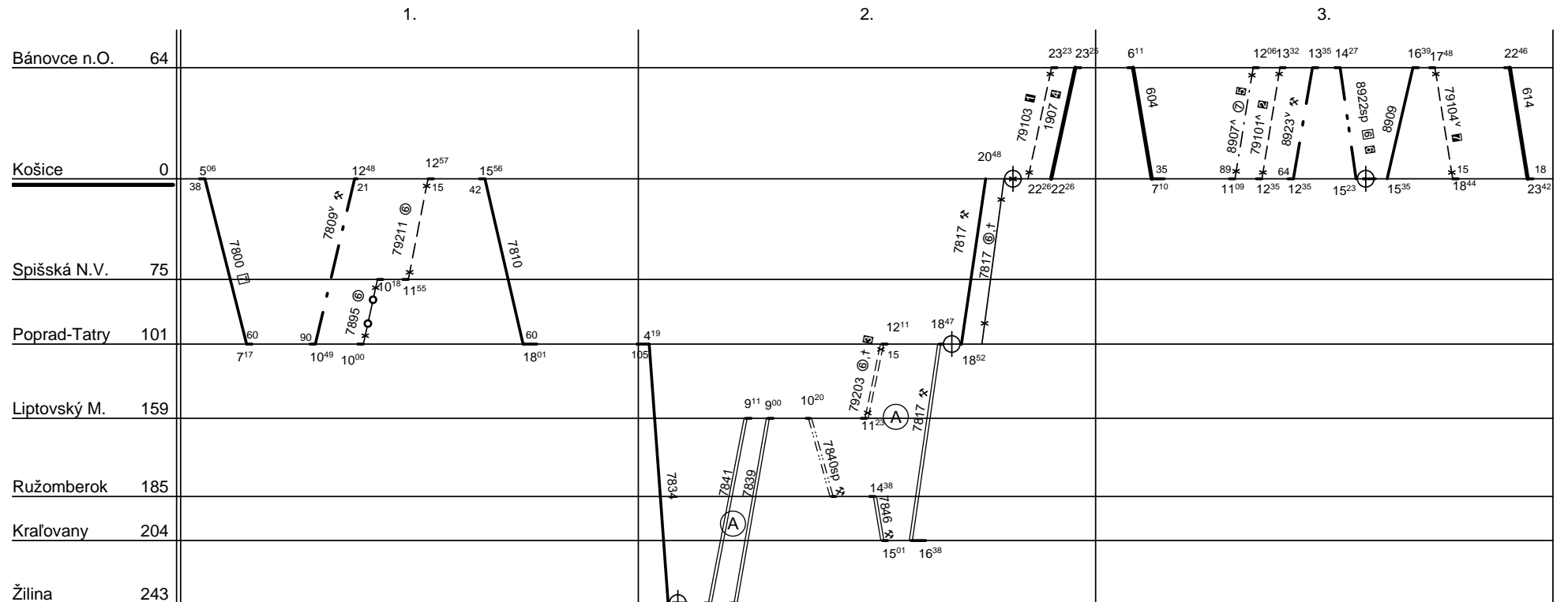
604 8923
1 x 5 obehov

① ide 24.-25.,31.XII., 1.I.

② ide 6.I.

③ ide v 67, nejde od 14.III. do 7.X., ide 24.XII.,6.I.,1.XI.,17.XI.

④ nejde 24., 25., 31.XII., 1.I.

⑤ ide v 7, nejde od 27.VI. do 3.IX., ide 25.IV., nejde 26.XII.,24.IV.,1.-8.V.

⑥ ide v x , 7 a 6.I.,25.IV.,nejde 24.IV. a v obdob od 1.VII.-31.VIII. ide v x

⑦ ide 24.XII.,31.XII.

Ⓐ Personálne obsadzuje SPD Žilina

Dražové vozidlo radu : 163

počet : 3

Priemerný denný beh vozidla : 357 / 0 km

Potreba rušnovodičov : -

Denný priemer prázdnych jász : 10 km

Vedúci oddelenia
plánovania prevádzky SeTTPP :

Mgr.Marcel Potočňák



SPD : Košice

Železničná spoločnosť Slovensko a.s.
Správa riadenia a realizácie prevádzky: Košice

Platí od : 12.12. 2010

Oprava číslo :

Nahrádza : -

Poznámky :

Druhy vlakov : Os

Turnusová skupina : 175

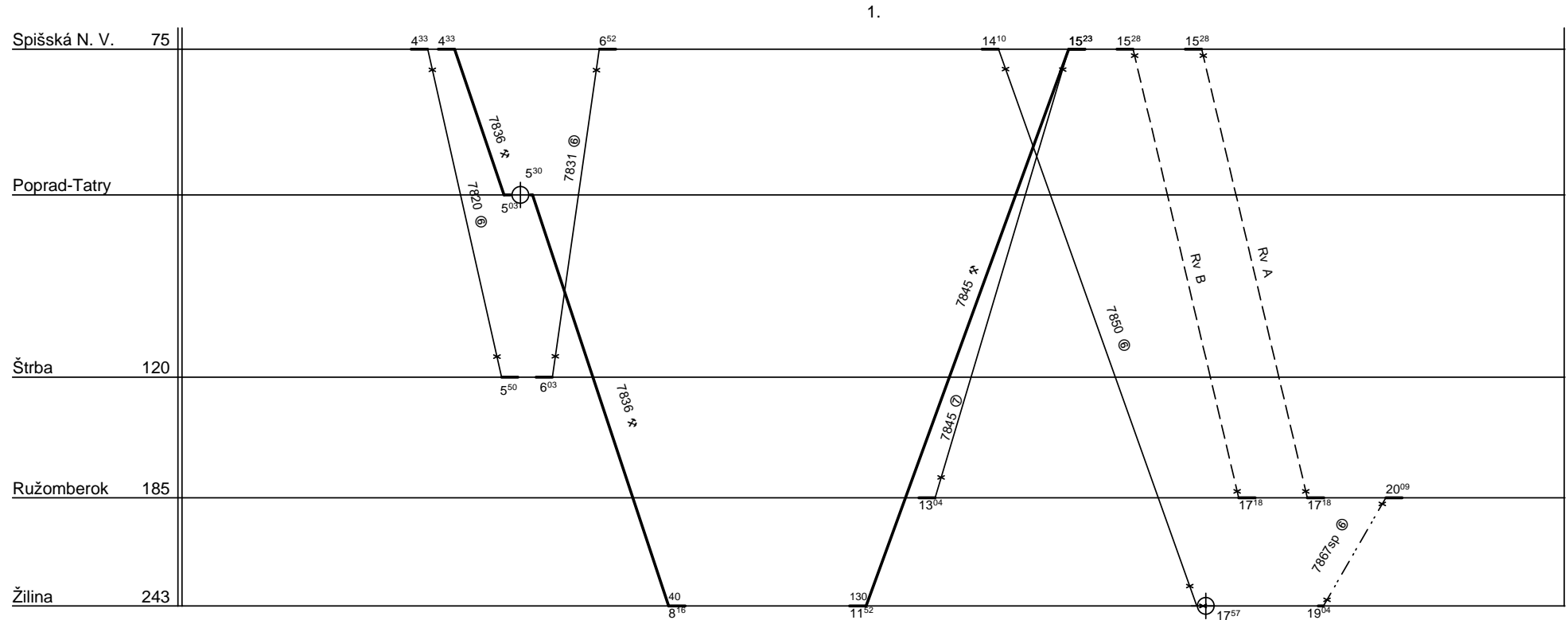

7836 Ža 7845
1 x za 18 obehov

(A) ide 24.IV.,28.VIII.

(B) ide 23.XII.,5.I.,21.IV.,4.VII.,31.VIII.,14.IX.,31.X.,16.XI.

Dráhové vozidlo radu : 163

počet : 1

Priemerný denný beh vozidla : 295 / 0 km

Potreba rušnovodičov : -

Denný priemer prázdnych jász : - km

Vedúci oddelenia
plánovania prevádzky SetTPP :

Mgr.Marcel Potočňák



SPD : Košice

Železničná spoločnosť Slovensko a.s.
Správa riadenia a realizácie prevádzky: Košice

Platí od : 12.12. 2010

Oprava číslo :

Nahrádza : -

Poznámky :

Druhy vlakov : R,Os,Sv,Rv

Turnusová skupina : 176

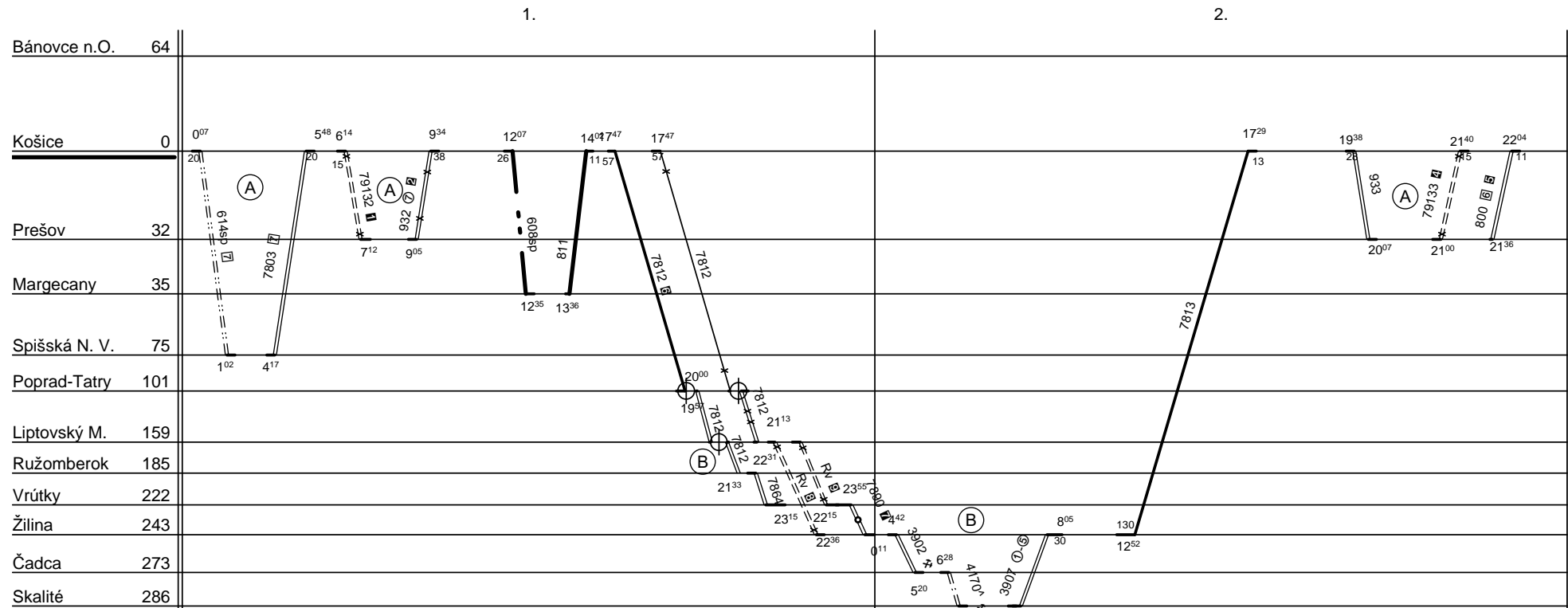

7803  608
1 x 6 obbehov

① ide 23.IV.,25.IV.,29.VIII.

② ide v 7 a 25.XII., 1.I., 23., 25.IV.,29.VIII.

③ ide 24.-25.XII.,31.XII.

④ ide 22.IV.,24.IV.,28.VIII.

⑤ nejde v 6/7 a 24./25.XII., 31.XII./1.I., 22./23., 24./25.IV., 28./29.VIII.

⑥ nejde 24., 25., 31.XII.

⑦ nejde 31.XII.

⑧ ide 24.-25.XII.

⑨ ide 31.XII.

Ⓐ Personálne obsadzuje SP Prešov, TS 191

Ⓑ Personálne obsadzuje SPD Žilina

Dráhové vozidlo radu : 163

počet : 2

Priemerný denný beh vozidla : 400 / 0 km

Potreba rušnovodičov : -

Denný priemer prázdnych jász : - km

Vedúci oddelenia
plánovania prevádzky SeTTPP :**Mgr.Marcel Potočňák**



SPD : Košice

Železničná spoločnosť Slovensko a.s.
Správa riadenia a realizácie prevádzky: Košice

Platí od : 12.12. 2010

Oprava číslo :

Nahrádza : -

Poznámky :

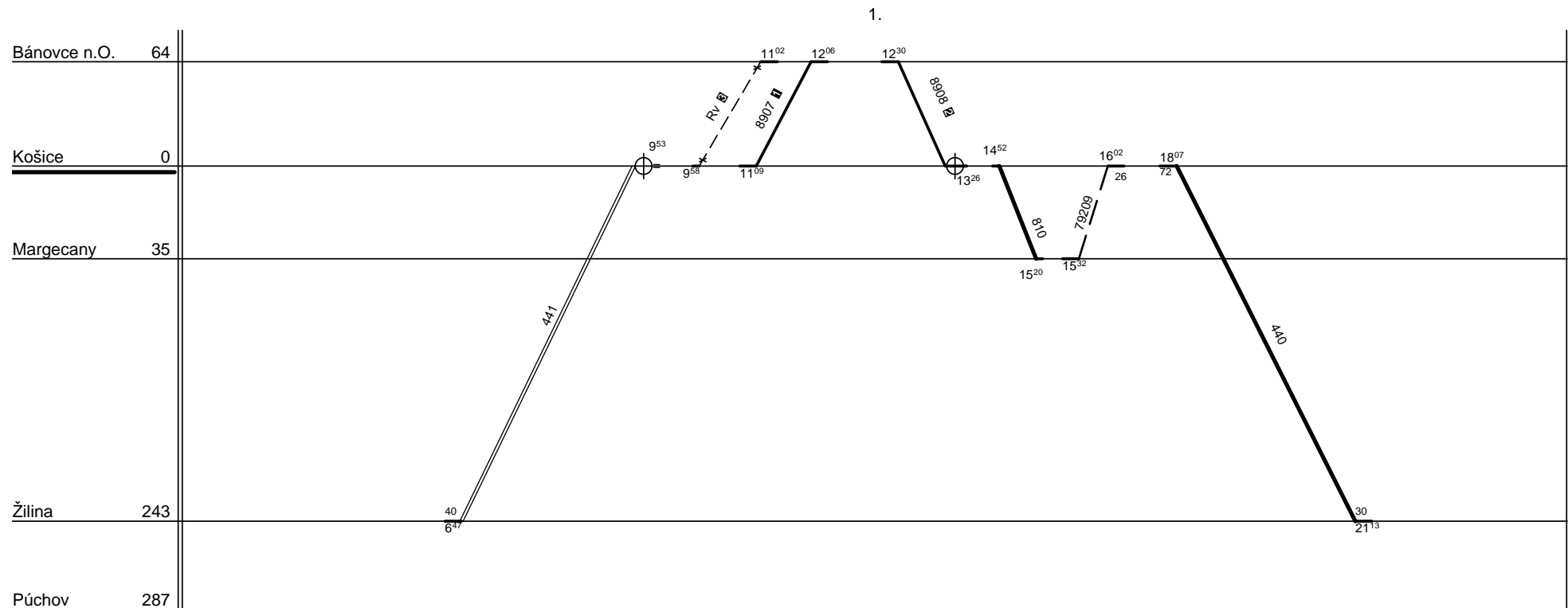
Druhy vlakov : **R,Os,Rv**Turnusová skupina : **177**79209 440
1 x za 8 obehov

- Ⓜ ide 24.XII., 6.I.
- Ⓜ nejde 24.-26.XII., 1., 6.I.
- Ⓜ nejde 25., 26.XII., 1.I.

Dráhové vozidlo radu : **163**počet : **1**Priemerný denný beh vozidla : **681 / 0** km

Potreba rušnovodičov : -

Denný priemer prázdnych jász : **35** kmVedúci oddelenia
plánovania prevádzky SeTTPP :**Mgr. Marcel Potočňák**



SPD : Košice

Železničná spoločnosť Slovensko a.s.
Správa riadenia a realizácie prevádzky: Košice

Platí od : 12.12. 2010

Oprava číslo :

Nahrádza : -

Poznámky :

Druhy vlakov : Os,Sv,Rv

Turnusová skupina : 178

1.

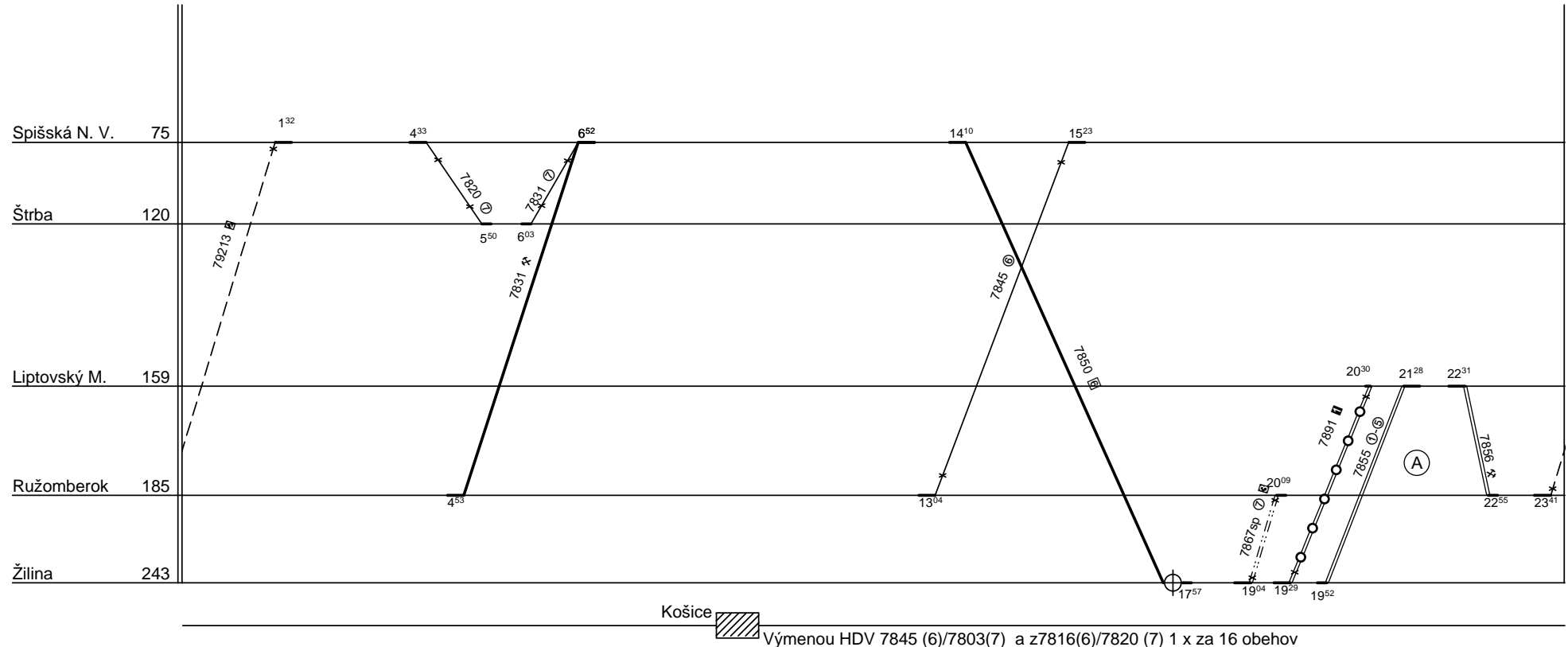

- Ⓛ ide 27.-31.XII.
- Ⓜ ide 23./24.XII., 5./6.I., 21./22.IV., 4./5.VII., 31.VIII./1.IX., 14./15.IX., 31.X./1.XI., 16./17.XI.
- Ⓝ ide v t, nejde 25.XII., 1.I.
- Ⓐ Personálne obsadzuje SPD Žilina

Dráhové vozidlo radu : 163

počet : 1

Priemerný denný beh vozidla : 339 / 0 km

Potreba rušnovodičov : -

Denný priemer prázdnych jász : 2 km

Vedúci oddelenia
plánovania prevádzky SeTTPP :

Mgr. Marcel Potočňák



SPD : Košice

Železničná spoločnosť Slovensko a.s.
Správa riadenia a realizácie prevádzky: Košice

Platí od : 12.12. 2010

Oprava číslo :

Nahrádza : -

Poznámky :

Druhy vlakov : EC,IC,R,Os,Sv,Rv

Turnusová skupina : 179p

| | | | | | |
|--|--|---|--|--|--|
| 1. 606 10511 8 ⁰¹ 14 ⁰⁷ 15 ²⁹ 19 ³⁰ 606-607 8 ⁰¹ 18 ⁴⁶ | 2. 440 16 ⁵⁴ 440 16 ⁵⁴ | 3. 615-od 7801-pri 801 11 ²³ 00 7 ³⁶ 615-od 7801 11 5 ⁴⁶ 23 ⁰⁰ | 4. TV | 5. TV | 6. 7806-611 9 ⁵³ 23 ³⁸ |
| 7. | 8. 442 445 21 ⁰⁸ 2 ¹⁵ 3 ⁵⁵ 8 ¹⁸ | 9. TV | 10. TV | 11. 120-121-pri444 8 ⁴⁶ 21 ⁴¹ | 12. 605-614 15 ²⁰ 605-614 15 ²⁰ |
| 13. 605-614 pri 7800-pri537 1 ⁰⁵ 3 ⁴⁶ 6 ¹⁴ 605-614 pri 537 1 ²⁷ 4 ²⁶ 6 ¹⁴ | 14. TV | 15. TV | 16. 604-7813 6 ⁵⁸ 18 ²⁵ | 17. 7808-79210 12 ¹¹ 20 ³⁰ | 18. 7807 2 ³² 10 ⁴³ |
| 19. TV | 20. TV | 21. | 22. 610 10503 12 ⁰⁶ 18 ⁰⁷ 19 ³⁰ 22 ⁵⁵ | 23. TV | 24. TV |

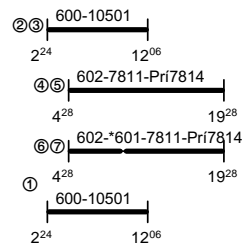

Vlaky : 440, v obehu TS 177.
 Vlaky : 121, v obehu TS c16254.
 Vlaky : 614, v obehu TS 174.
 Vlaky : 7813, v obehu TS 176.
 Vlaky : 10501, v obehu TS 303Ba.
 Vlaky : 600, v obehu TS 307Ba.
 Vlaky : 10503, v obehu TS 304Ba.
 Vlaky : 600,10511, v obehu TS 305Ba.
 Vlaky : 605,7806,7811, v obehu TS 170.

Dráhové vozidlo radu : -

počet : -

Priemerný denný beh vozidla : -/- km

Potreba rušnovodičov : 24.026

Denný priemer prázdnych jász : - km

Vedúci oddelenia
plánovania prevádzky SeTTPP :

Mgr. Marcel Potočňák



SPD : Košice

Železničná spoločnosť Slovensko a.s.
Správa riadenia a realizácie prevádzky: Košice

Platí od : 12.12. 2010

Oprava číslo :

Nahrádza : -

Poznámky :

Druhy vlakov : IC,R,Zr,Os,Sv,Rv

Turnusová skupina : 180p

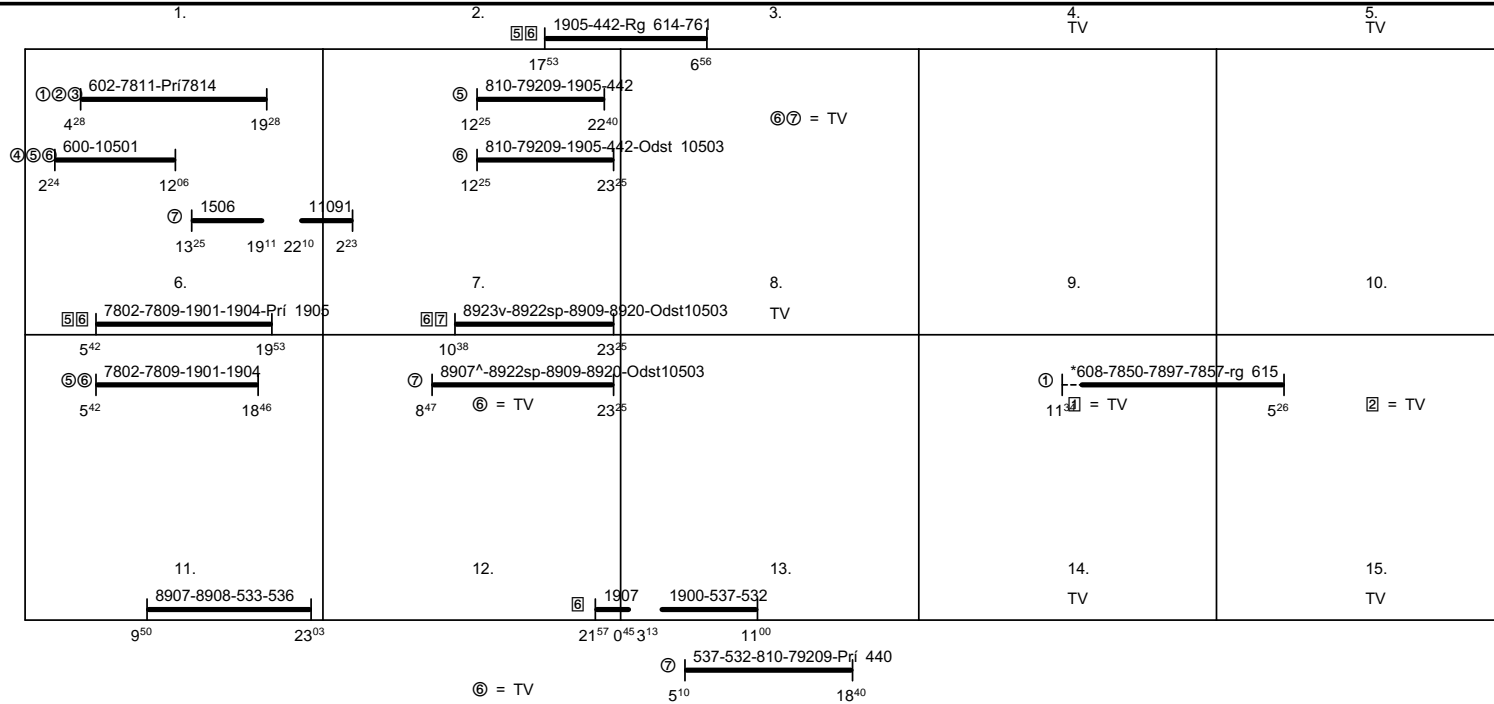

Vlaky : 600, v obehu TS 305Ba.
 Vlaky : 10501, v obehu TS 303Ba.
 Vlaky : 1506, v obehu TS 307Ba.
 Vlaky : 7850, v obehu TS 178.
 Vlaky : 761,7857, v obehu TS 136Za.
 Vlaky : 536,537, v obehu TS 301Ba.
 Vlaky : 532,533,602, v obehu TS 306Ba.
 Vlaky : 1907,8909,8907^,8923v,8922sp, v obehu TS 174.
 Vlaky : 810,8907,8908,79209,8908,79209, v obehu TS 177.

Dráhové vozidlo radu : - počet : - Priemerný denný beh vozidla : -/- km
 Potreba rušnovodičov : 15.133 Denný priemer prázdnych jász : - km

Vedúci oddelenia
 plánovania prevádzky SeTTPP :
Mgr.Marcel Potočňák



SPD : Košice

Železničná spoločnosť Slovensko a.s.
Správa riadenia a realizácie prevádzky: Košice

Platí od : 12.12. 2010

Oprava číslo :

Nahrádza : -

Poznámky :

Druhy vlakov : IC,Zr,Os,Rv

Turnusová skupina : 181p

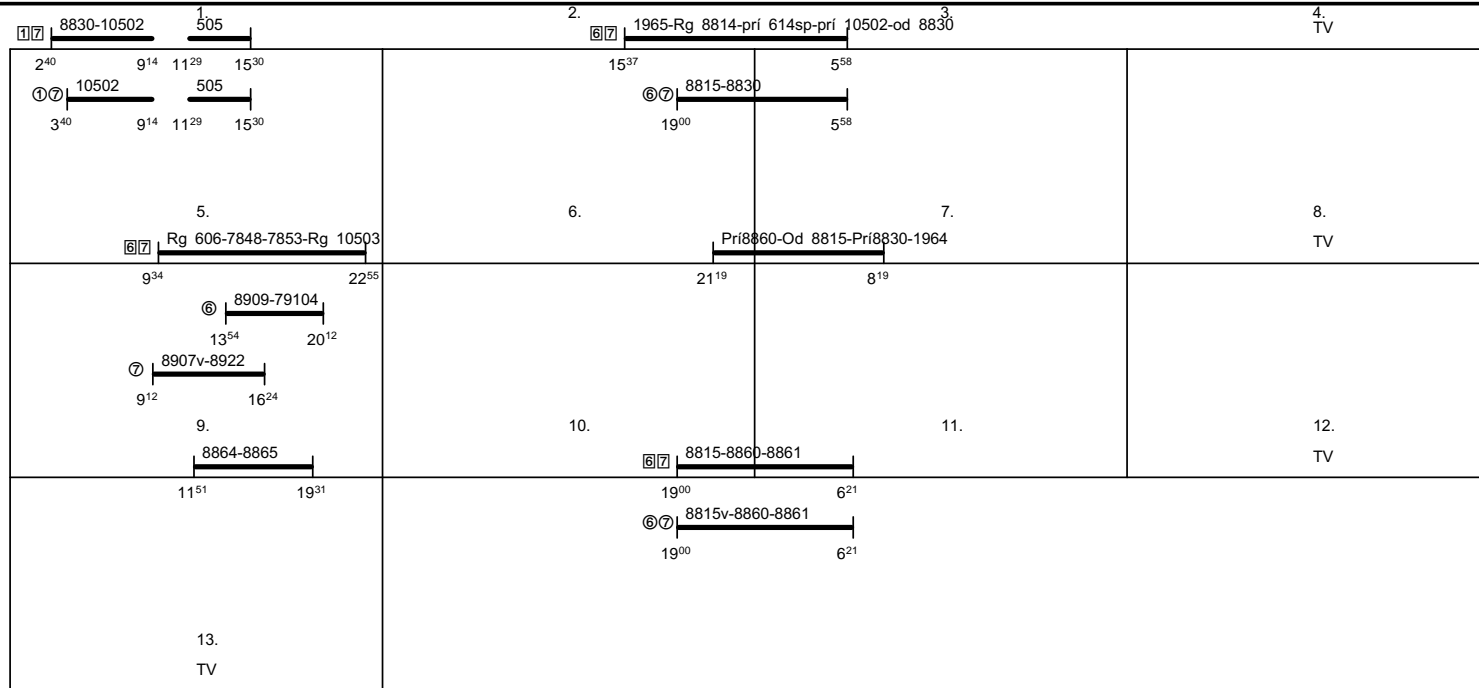

Vlaky : 10502, v obehu TS 304Ba.

Vlaky : 8909, v obehu TS 174.

Vlaky : 79104, v obehu TS 170.

Vlaky : 7848,7853, v obehu TS 138Za.

Vlaky : 505,1964,8815, v obehu TS 306Ba.

Ostatné vlaky v obehu TS171.

Rušnovodič má za 28 dní podvýkon -0:43, ktorý vhodne doplní podľa pokynov strojmajstra.

Dráhové vozidlo radu : -

počet : -

Priemerný denný beh vozidla : -/ - km

Potreba rušnovodičov : 12.937

Denný priemer prázdnych jász : - km

Vedúci oddelenia
plánovania prevádzky SeTTPP :

Mgr. Marcel Potočňák



SPD : Košice

Železničná spoločnosť Slovensko a.s.
Správa riadenia a realizácie prevádzky: Košice

Platí od : 12.12. 2010

Oprava číslo :

Nahrádza : -

Poznámky :

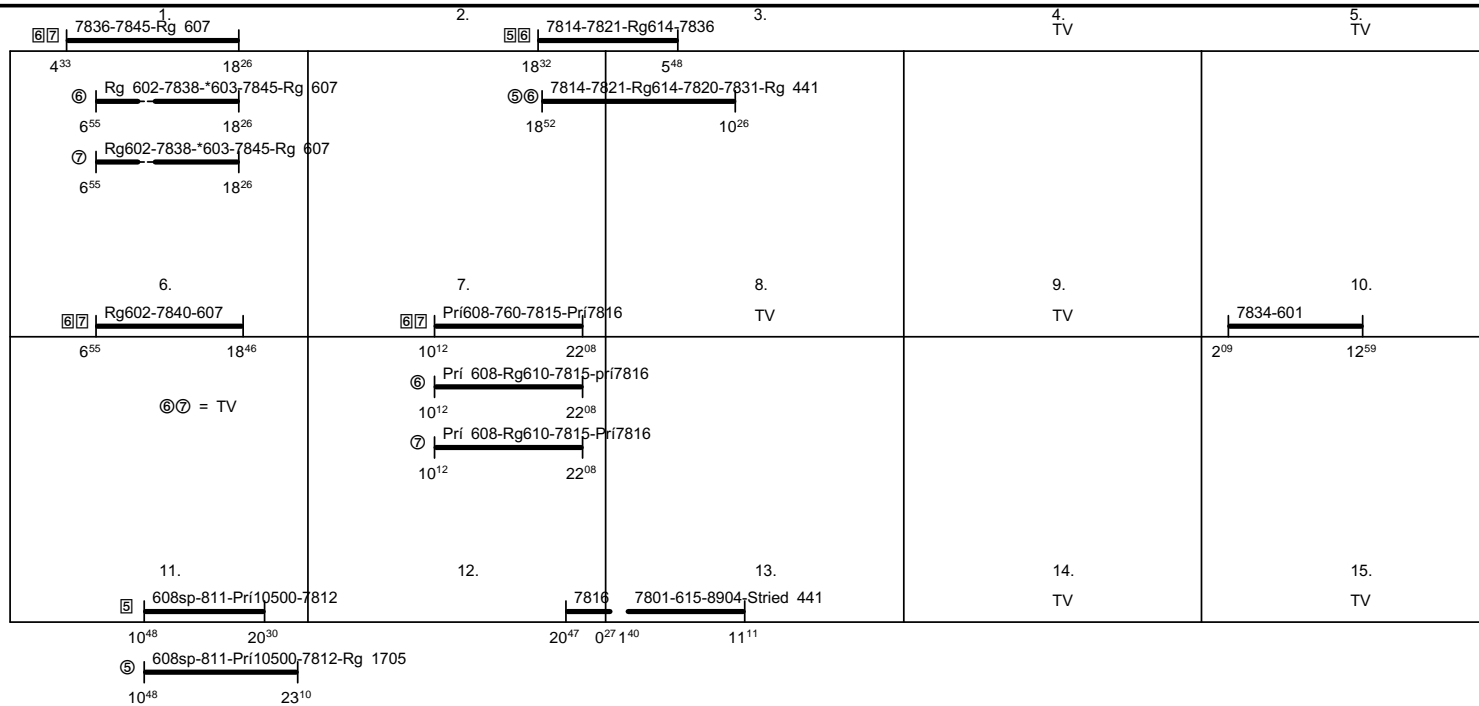
Druhy vlakov : **R,Os**Turnusová skupina : **182p**

Vlaky : 7845, v obehu TS 178.
 Vlaky : 7820, v obehu TS 175¹.
 Vlaky : 7831, v obehu TS 175².
 Vlaky : 760, v obehu TS 136Za.
 Vlaky : 7834, v obehu TS 174.
 Vlaky : 7836,7845, v obehu TS 175.
 Vlaky : 601,607,615,8904, v obehu TS 306Ba.
 Vlaky : 811,7812,608sp,7812,608sp, v obehu TS 176.
 Ostatné vlaky v obehu TS170.

Dráhové vozidlo radu : -

počet : -

Priemerný denný beh vozidla : -/ - km

Potreba rušnovodičov : **15.922**

Denný priemer prázdnych jász : - km

Vedúci oddelenia
plánovania prevádzky SeTTPP :

Mgr.Marcel Potočňák



SPD : Košice

Železničná spoločnosť Slovensko a.s.
Správa riadenia a realizácie prevádzky: Košice

Platí od : 12.12. 2010

Oprava číslo :

Nahrádza : -

Poznámky :

Druhy vlakov : IC,R,Zr,Os,Sv,Rv

Turnusová skupina : 183p

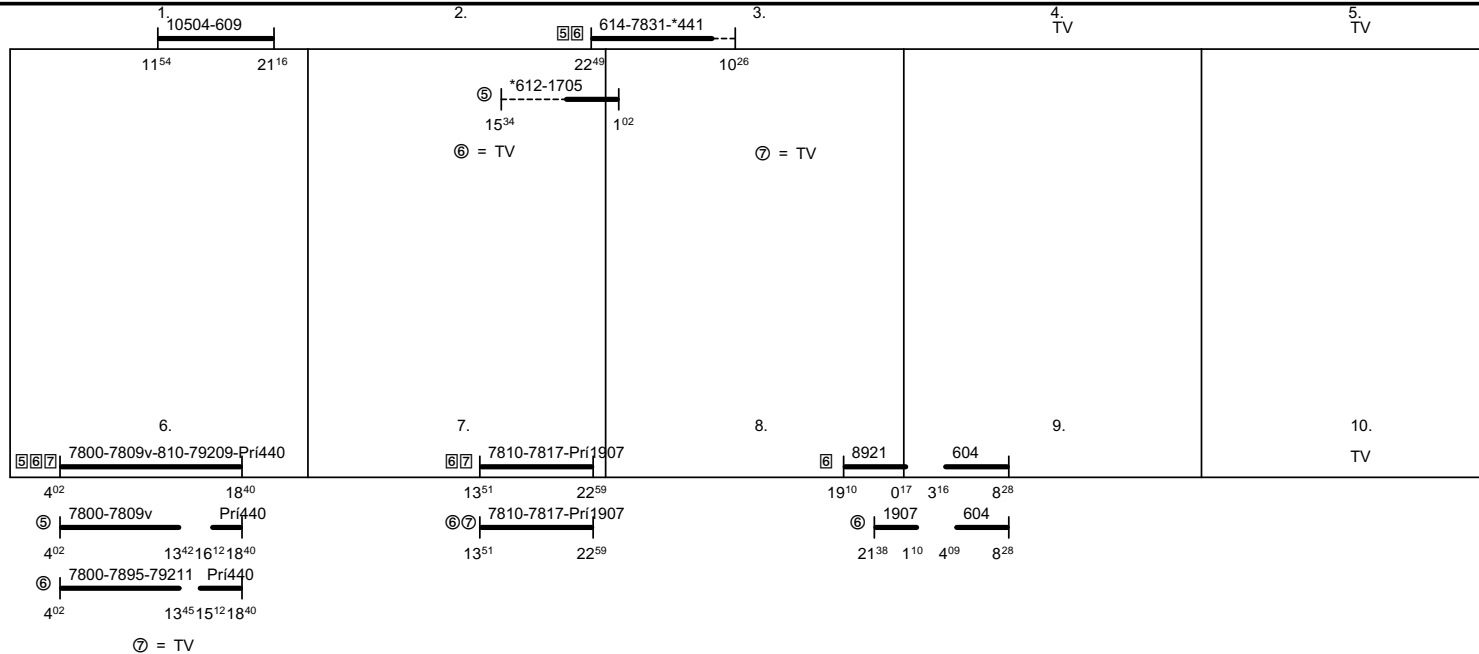

Vlaky : 10504, v obehu TS 303Ba.

Vlaky : 7831, v obehu TS 178.

Vlaky : 8921, v obehu TS 170.

Vlaky : 810,79209, v obehu TS 177.

Vlaky : 609,614,1705, v obehu TS 306Ba.

Ostatné vlaky v obehu TS174.

Rušnovodič má za 28 dní podvýkon -0:48, ktorý vhodne doplní podľa pokynov strojmajstra.

Dráhové vozidlo radu : -

počet : -

Priemerný denný beh vozidla : -/- km

Potreba rušnovodičov : 9.945

Denný priemer prázdnych jász : - km

Vedúci oddelenia
plánovania prevádzky SeTTPP :

Mgr.Marcel Potočňák



SPD : Košice

Železničná spoločnosť Slovensko a.s.
Správa riadenia a realizácie prevádzky: Košice

Platí od : 12.12. 2010

Oprava číslo :

Nahrádza : -

Poznámky : **Nezariadené výkony**Druhy vlakov : **R,Os,Sv,Rv**Turnusová skupina : **184L**

| Turnusová skupina HDV | Deň v týždni | | | | | | |
|-----------------------|--------------|---------------------------|---|---|---|----------------------------|---|
| | ① | ② | ③ | ④ | ⑤ | ⑥ | ⑦ |
| 178 | | *608-7850-7897-7857rg 615 | | | | *608-7850-7897-7857rg 615 | |
| 175 | | | | | | 7850-*7867-7857-79200-*615 | |
| 306-Ba | | | | | | 614-*445 | |
| | | | | | | | |
| | | | | | | | |
| | | | | | | | |
| | | | | | | | |
| | | | | | | | |
| | | | | | | | |
| | | | | | | | |
| | | | | | | | |

Vlaky : 7850, v obehu TS 178.

Vlaky : 7850, v obehu TS 175.

Vlaky : 614, v obehu TS 306Ba.

Ostatné vlaky v obehu TS136Za.

Rušnovodič má za 28 dní podvýkon -44:41, ktorý vhodne doplní podľa pokynov strojmajstra.

Dráhové vozidlo radu : -

počet : -

Priemerný denný beh vozidla : -/ - km

Potreba rušnovodičov : **2.733**

Denný priemer prázdnych jász : - km

Vedúci oddelenia
plánovania prevádzky SeTTPP :**Mgr.Marcel Potočňák**



SP : Poprad

Železničná spoločnosť Slovensko a.s.
Správa riadenia a realizácie prevádzky: Košice

Platí od : 12.12. 2010

Oprava číslo:1 :

Nahrádza : -

Poznámky : **Posun SP Poprad-Tatry**

Druhy vlakov :

Turnusová skupina : **186**

1.

posun SP

Poprad-Tatry 0

645

1600

posun SP  posun SP
podľa potreby

Výkon robí rušň.TS 186L

Dráhové vozidlo radu : **199**

počet : **1**

Priemerný denný beh vozidla : **0 / 46** km

Potreba rušnovodičov : -

Denný priemer prázdnych jász : - km

Vedúci oddelenia
plánovania prevádzky SeTTPP :

Mgr.Marcel Potočník v.r.



SP : Poprad

Železničná spoločnosť Slovensko a.s.
Správa riadenia a realizácie prevádzky: Košice

Platí od : 12.12. 2010

Oprava číslo:1 :

Nahrádza : -

Poznámky : **Posun Žst.Poprad-Tatry,posun SP Poprad-Tatry**

Druhy vlakov :

Turnusová skupina : **186L**

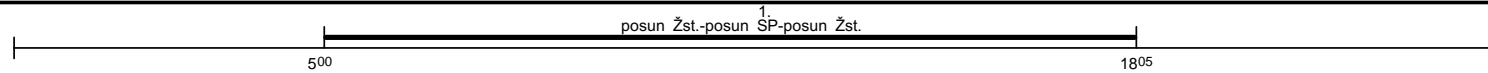

Dráhové vozidlo radu : -

počet : -

Priemerný denný beh vozidla : **-/-** km

Potreba rušnovodičov : **2.597**

Denný priemer prázdnych jász : - km

Vedúci oddelenia
plánovania prevádzky SeTTPP :

Mgr.Marcel Potočník v.r.



SP : Prešov

Železničná spoločnosť Slovensko a.s.
Správa riadenia a realizácie prevádzky: Košice

Platí od : 12.12. 2010

Oprava číslo:1 :

Nahrádza : -

Poznámky : **Prešov-Plaveč-Košice**

Druhy vlakov : **R,Os,Rv**

Turnusová skupina : **191p**

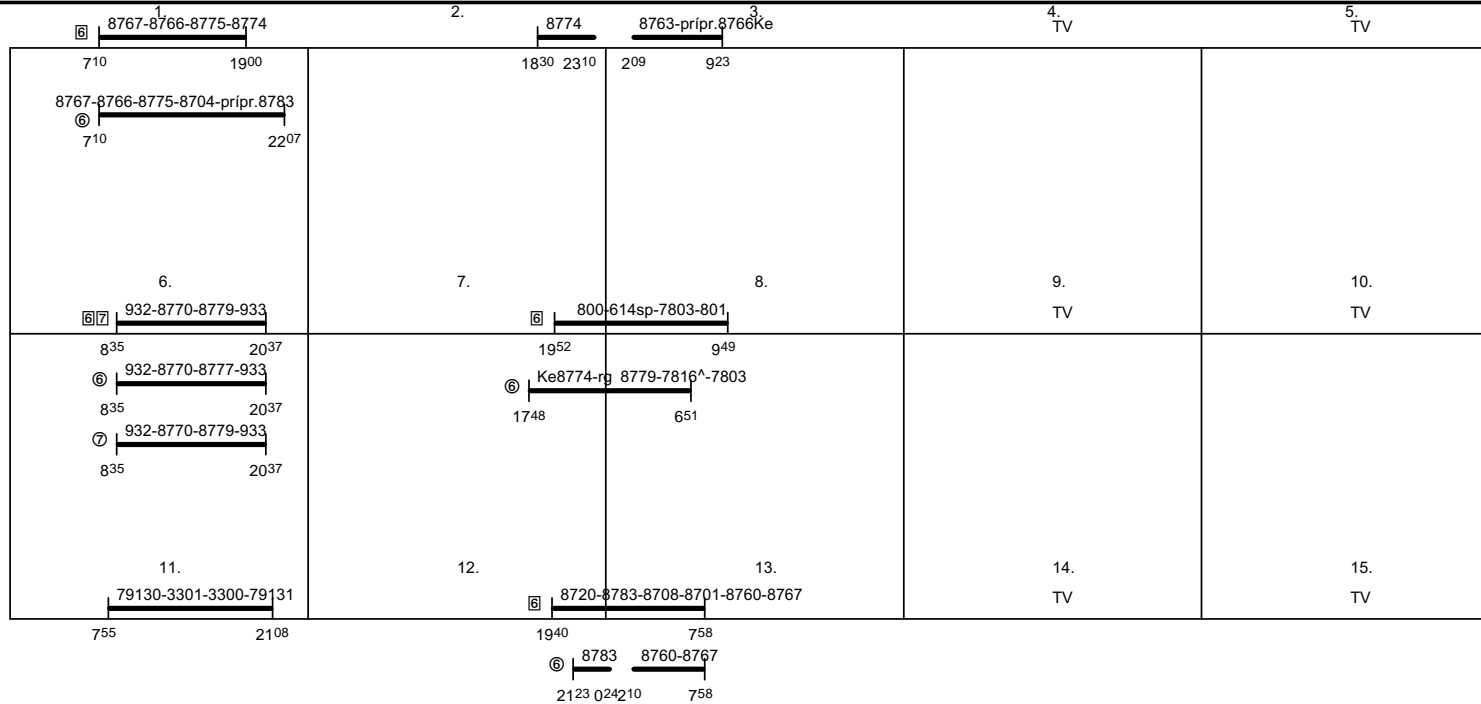

Vlaky : 3300,3301,79131, v obehu TS 173.

Vlaky : 801,932,7803,7816^, v obehu TS 170.

Vlaky : 8760,8767,8770,8779, v obehu TS 172.

Vlaky : 800,932,933,7803,614sp, v obehu TS 176.

Ostatné vlaky v obehu TS472.

Rušnovodič má za 28 dní podvýkon -0:58, ktorý vhodne doplní podľa pokynov strojmajstra.

Dráhové vozidlo radu : -

počet : -

Priemerný denný beh vozidla : -/- km

Potreba rušnovodičov : **14.900**

Denný priemer prázdnych jász : - km

Vedúci oddelenia
plánovania prevádzky SeTTPP :

Mgr.Marcel Potočník v.r.



SP : Trenčianska Teplá

Železničná spoločnosť Slovensko a.s.
Správa riadenia a realizácie prevádzky: Žilina

Platí od : 12.12. 2010

Oprava číslo :

Nahrádza : -

Poznámky :

Druhy vlakov : Os

Turnusová skupina : 431

1.

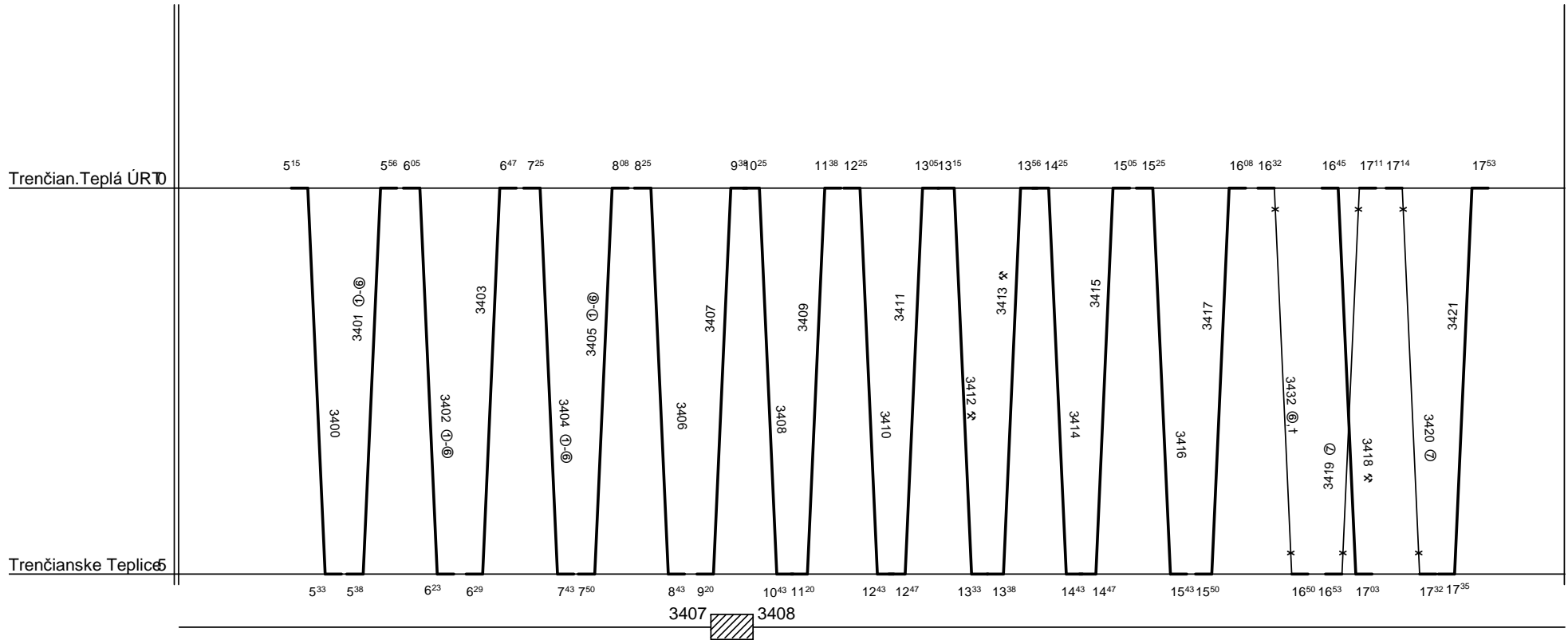

Dráhové vozidlo radu : 411

počet : 1

Priemerný denný beh vozidla : 102 / 0 km

Potreba rušnovodičov : -

Denný priemer prázdnych jász : - km

Vedúci oddelenia
plánovania prevádzky SeTTPP :
Mgr. Marcel Potočník, v.r.



SPD : Košice

Železničná spoločnosť Slovensko a.s.
Správa riadenia a realizácie prevádzky: Košice

Platí od : 12.12. 2010

Oprava číslo :

Nahrádza : -

Poznámky :

Druhy vlakov : Os

Turnusová skupina : 470

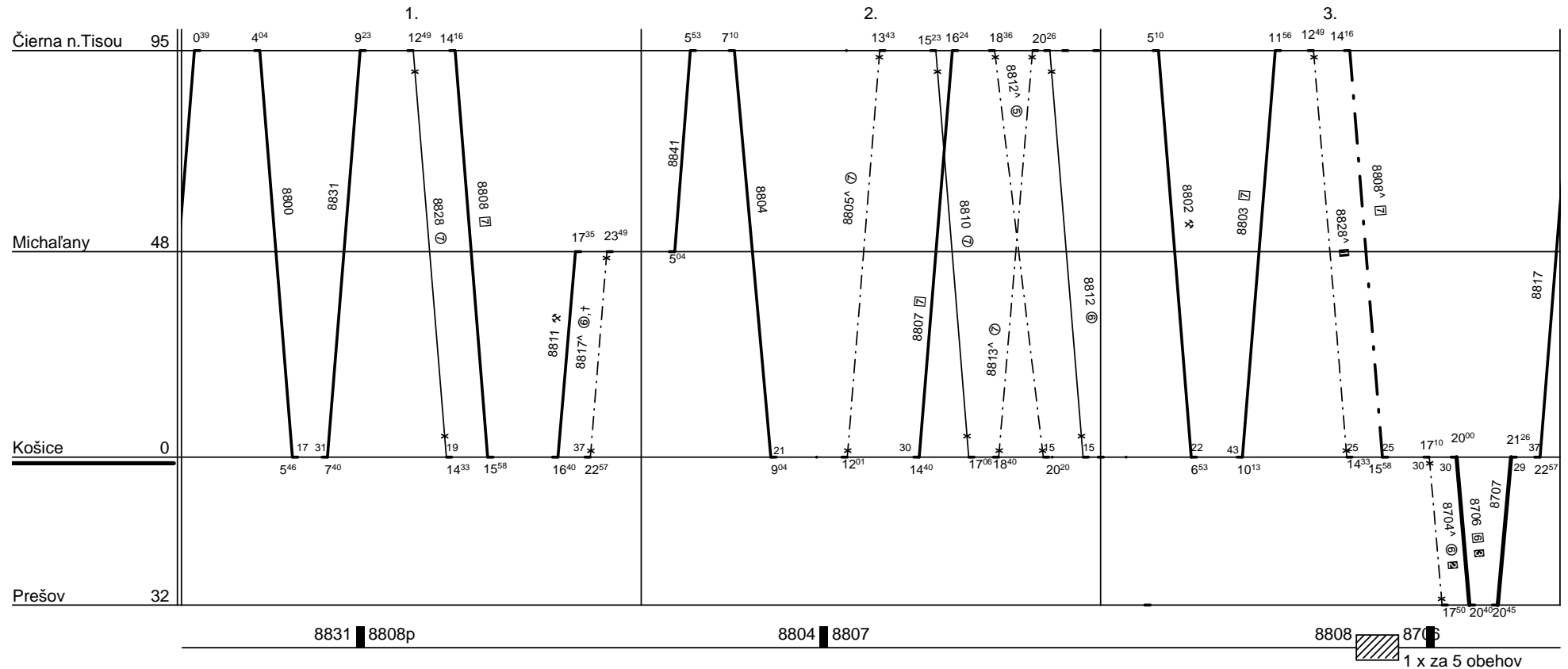

- ① ide 29.VIII.
- ② ide v 6, ide 24.XII.,31.XII.,22.IV.
- ③ nejde v 6 a 24.,31.XII., 22.-24.IV.

Dráhové vozidlo radu : 460+2x063+460 počet : 3

Priemerný denný beh vozidla : 335 / 0 km

Potreba rušnovodičov : -

Denný priemer prázdnych jász : - km

Vedúci oddelenia
plánovania prevádzky SeTTPP :

Mgr.Marcel Potočňák



SPD : Košice

Železničná spoločnosť Slovensko a.s.
Správa riadenia a realizácie prevádzky: Košice

Platí od : 12.12. 2010

Oprava číslo :

Nahrádza : -

Poznámky :

Druhy vlakov : Os

Turnusová skupina : 471

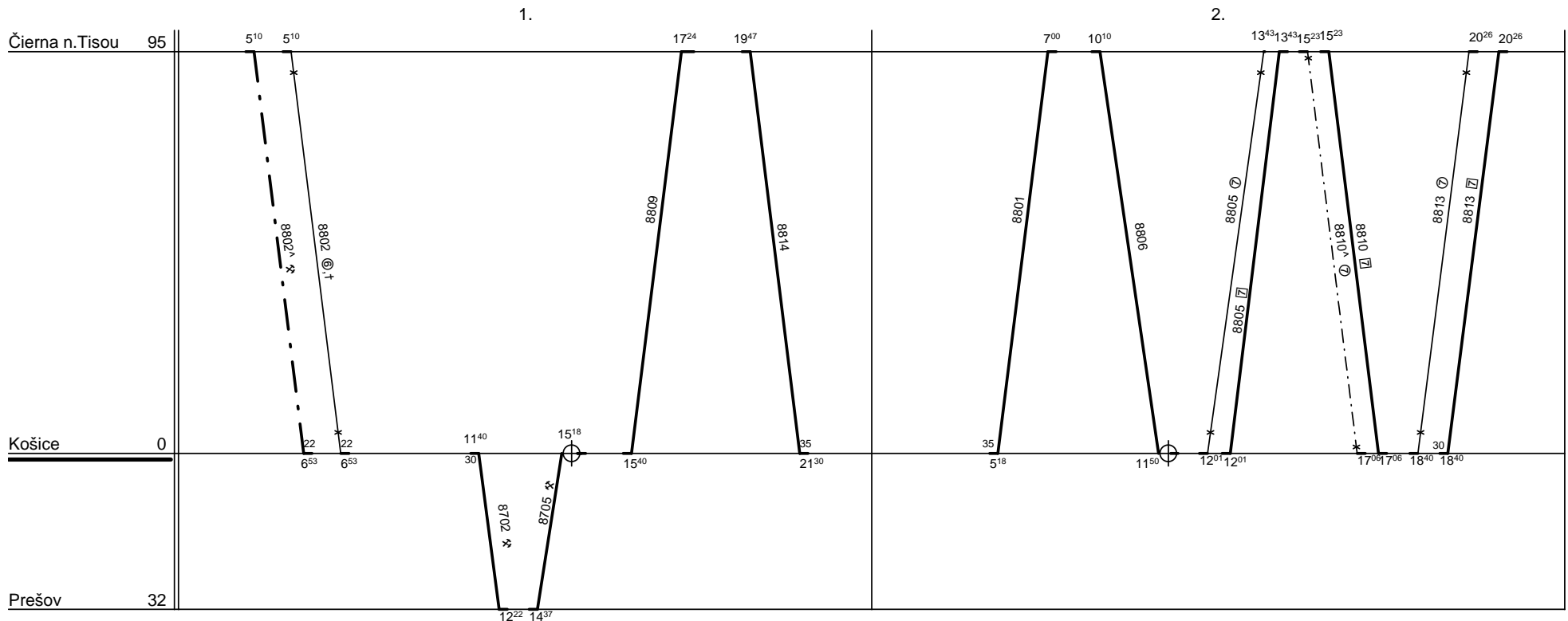

8802 401 8702 1 x 7 obbehov

8801 8806

Dráhové vozidlo radu : 460+3x063+460 počet : 2
Potreba rušnovodičov : -

Priemerný denný beh vozidla : 401 / 0 km
Denný priemer prázdnych jász : - km

Vedúci oddelenia
plánovania prevádzky SeTTPP :
Mgr. Marcel Potočňák



SPD : Košice

Železničná spoločnosť Slovensko a.s.
Správa riadenia a realizácie prevádzky: Košice

Platí od : 12.12. 2010

Oprava číslo :

Nahrádza : -

Poznámky :

Druhy vlakov : Os

Turnusová skupina : 472

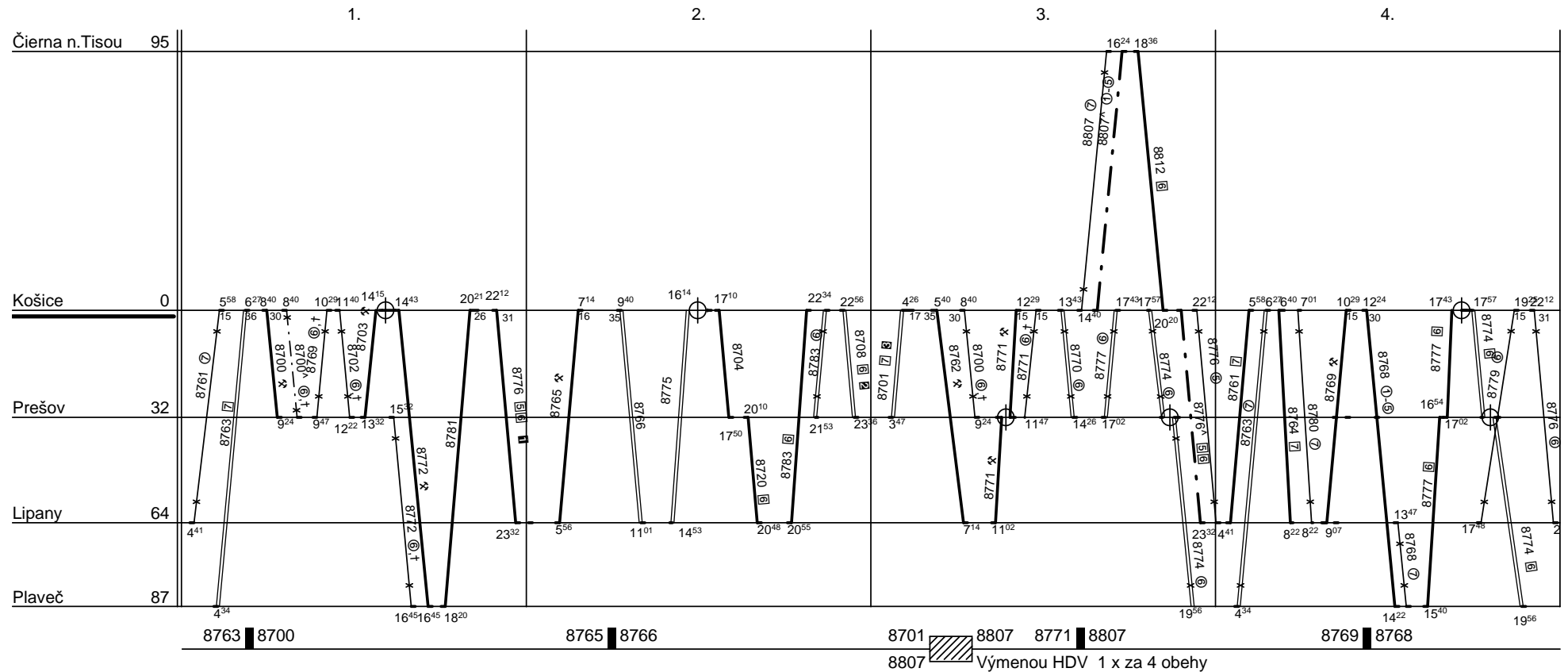

① ide v 12347, nejde 23.XII.,5.I.,21.-24.IV.,4.VII.,28.VIII.,31.VIII.,14.IX.,31.X.,16.XI.

② nejde v 6 a 24.,31.XII., 22.-24.IV.

③ nejde v 7 a 25.XII., 1.I., 23.- 25.IV.

Dráhové vozidlo radu : 460+3x063+460 počet : 4

Priemerný denný beh vozidla : 367 / 0 km

Potreba rušnovodičov : -

Denný priemer prázdnych jász : - km

Vedúci oddelenia
plánovania prevádzky SeTTPP :

Mgr. Marcel Potočňák



SPD : Košice

Železničná spoločnosť Slovensko a.s.
Správa riadenia a realizácie prevádzky: Košice

Platí od : 12.12. 2010

Oprava číslo :

Nahrádza : -

Poznámky :

Druhy vlakov : Os

Turnusová skupina : 473p

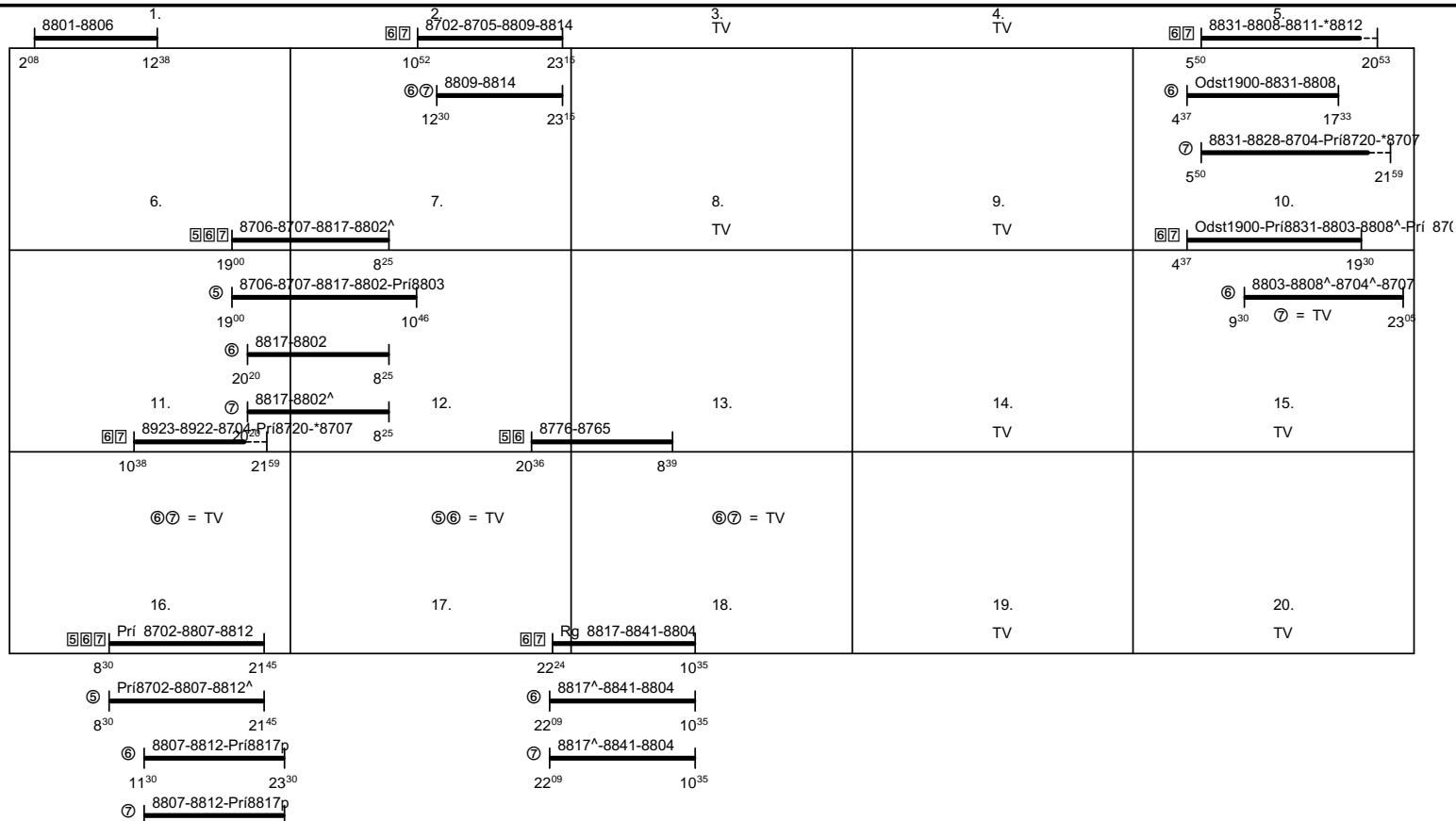

Vlaky : 8922,8923, v obehu TS 171.

Vlaky : 8704,8765,8776,8807,8812, v obehu TS 472.

Vlaky : 8702,8705,8801,8802,8806,8809,8814,8802^,8814,8802^, v obehu TS 471.

Ostatné vlaky v obehu TS470.

Rušnovodič má za 28 dní nadvýkon 6:07, ktorý vhodne vyčerpá podľa pokynov strojmajstra.

Dráhové vozidlo radu : -

počet : -

Priemerný denný beh vozidla : -/ - km

Potreba rušnovodičov : 20.871

Denný priemer prázdnych jász : - km

Vedúci oddelenia
plánovania prevádzky SeTTPP :

Mgr. Marcel Potočník



SPD : Košice

Železničná spoločnosť Slovensko a.s.
Správa riadenia a realizácie prevádzky: Košice

Platí od : 12.12. 2010

Oprava číslo :

Nahrádza : -

Poznámky :

Druhy vlakov : Os

Turnusová skupina : 474p

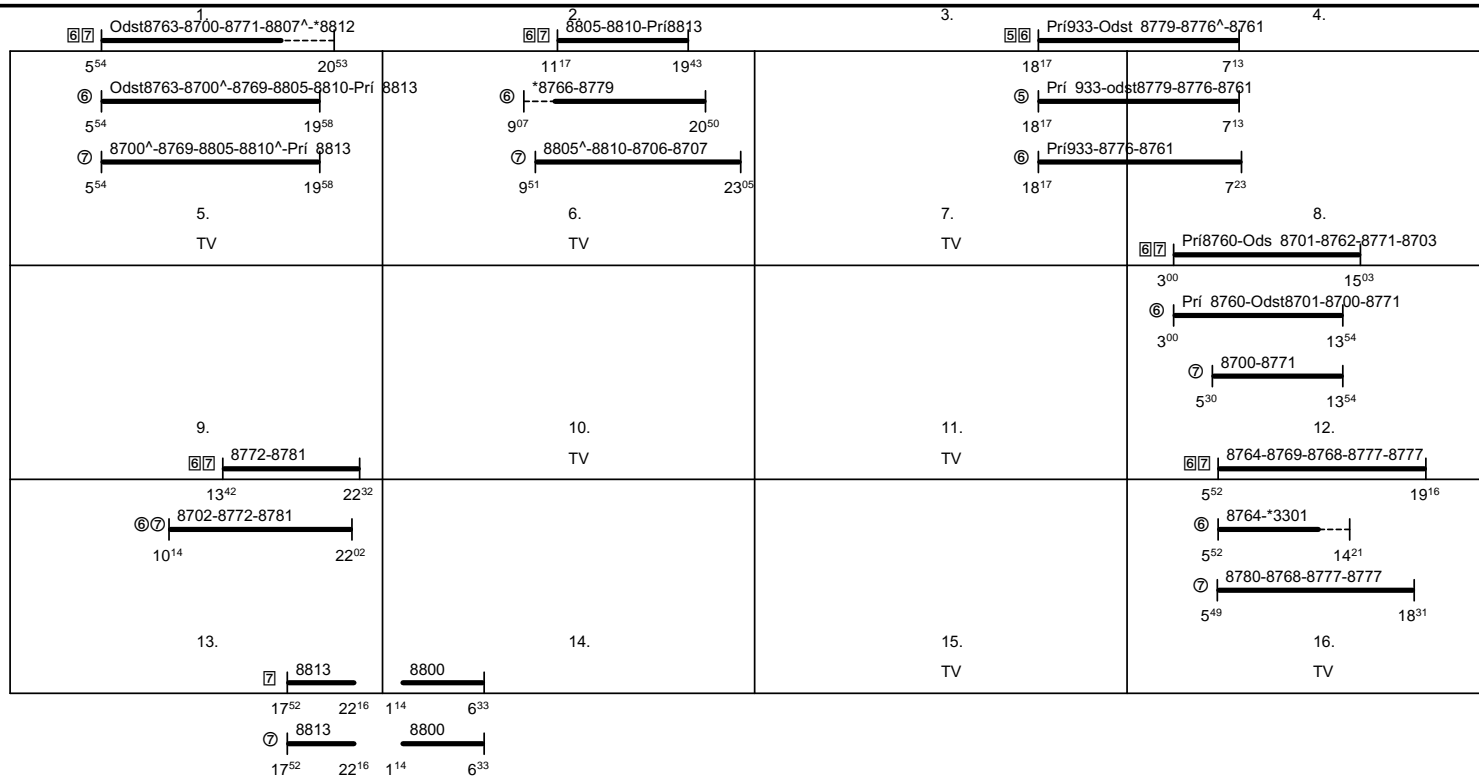

Vlaky : 8706,8707,8800,8810,8805^, v obehu TS 470.

Vlaky : 8805,8810,8813,8810^,8810,8813,8810^, v obehu TS 471.

Ostatné vlaky v obehu TS472.

Rušnovodič má za 28 dní nadvýkon 0:02, ktorý vhodne vyčerpá podľa pokynov strojmajstra.

Dráhové vozidlo radu : -

počet : -

Priemerný denný beh vozidla : -/ - km

Potreba rušnovodičov : 16.007

Denný priemer prázdnych jász : - km

Vedúci oddelenia
plánovania prevádzky SeTTPP :

Mgr. Marcel Potočňák



SPD : Košice

Železničná spoločnosť Slovensko a.s.
Správa riadenia a realizácie prevádzky: Košice

Platí od : 12.12. 2010

Oprava číslo :

Nahrádza : -

Poznámky : **Nezariadené výkony**Druhy vlakov : **Os**Turnusová skupina : **475L**

| Turnusová skupina HDV | Deň v týždni | | | | | | |
|-----------------------|--|--|--|--|---|---|--------------------------------|
| | ① | ② | ③ | ④ | ⑤ | ⑥ | ⑦ |
| 470 | *8817-8802 8 ²⁵ | *8817-8802 22 ²⁴ 8 ²⁵ | *8817-8802 22 ²⁴ 8 ²⁵ | *8817-8802 22 ²⁴ 8 ²⁵ | *8817-8802 22 ²⁴ 8 ²⁵ | | *8817-8802 22 ²⁴ |
| 472 | | | | | Rg 8809-8812 15 ⁰⁷ 21 ⁴⁵ | | |
| 470 | 8813*8800 10 ⁵ 4 ⁰⁴ 6 ¹⁹ | | | | | | 8813^ 16 ⁵⁰ |
| | | | | | | | |
| | | | | | | | |
| | | | | | | | |
| | | | | | | | |
| | | | | | | | |
| | | | | | | | |
| | | | | | | | |

Vlaky : 8812, v obehu TS 472.

Ostatné vlaky v obehu TS470.

Rušnovodič má za 28 dní podvýkon -73:50, ktorý vhodne doplní podľa pokynov strojmajstra.

Dráhové vozidlo radu : -

počet : -

Priemerný denný beh vozidla : -/- km

Potreba rušnovodičov : **1.906**

Denný priemer prázdnych jász : - km

Vedúci oddelenia
plánovania prevádzky SeTTPP :**Mgr.Marcel Potočňák**



SP : Poprad

Železničná spoločnosť Slovensko a.s.
Správa riadenia a realizácie prevádzky: Košice

Platí od : 12.12.2010

Oprava číslo:1 :

Nahrádza: -

Poznámky : **Poprad-Tatry-Štrbské Pleso-Tatranská Lomnica**

Druhy vlakov : **Os**

Turnusová skupina : **481**

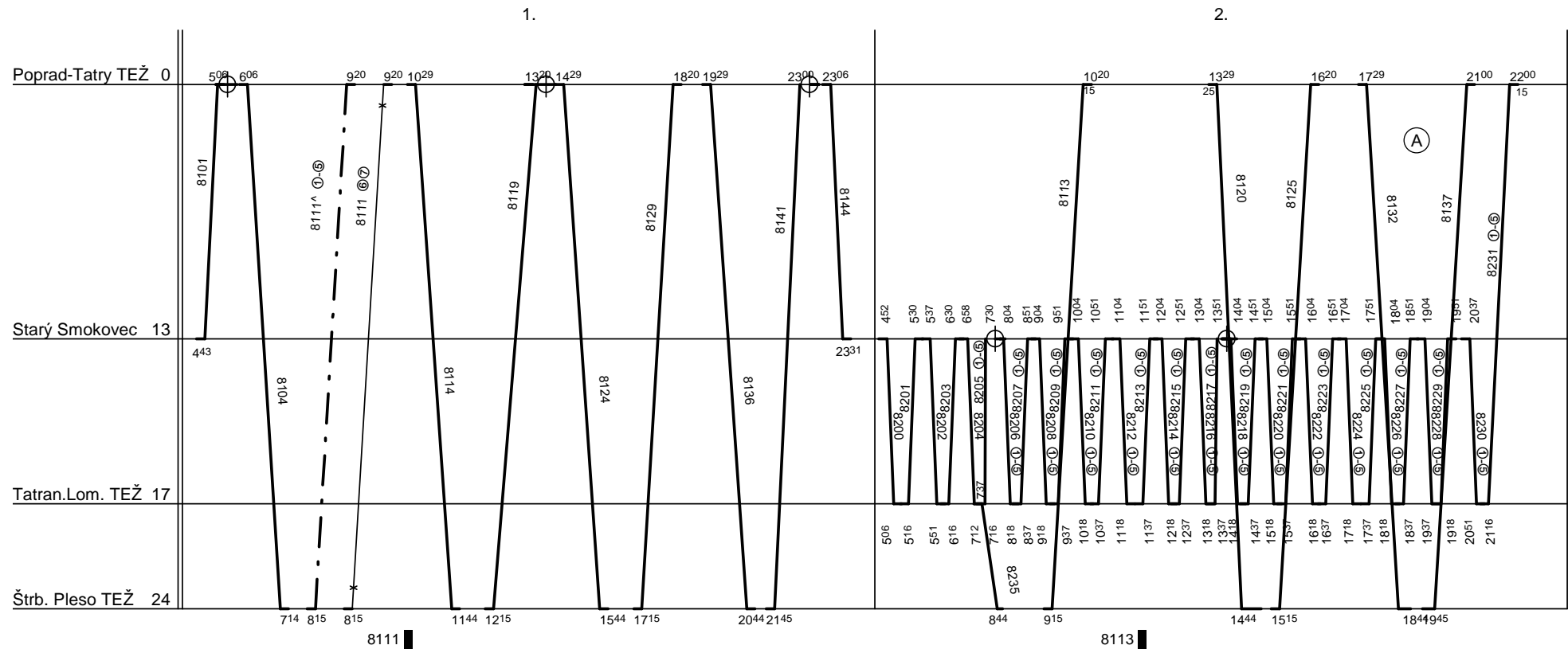

(A) Výkon robí rušň.TS 485p

Ostatné výkony robí rušň.TS 481p

Dráhové vozidlo radu : **425**

počet : **%**

Priemerný denný beh vozidla : **%** km

Potreba rušnovodičov : **%**

Denný priemer prázdnych jász : **-** km

Vedúci oddelenia
plánovania prevádzky SeTTPP :

Mgr.Marcel Potočník v.r.



SP : Poprad

Železničná spoločnosť Slovensko a.s.
Správa riadenia a realizácie prevádzky: Košice

Platí od : 12.12.2010

Oprava číslo:1 :

Nahrádza: -

Poznámky : **Poprad-Tatry-Štrbské Pleso-Tatranská Lomnica**

Druhy vlakov : **Os**

Turnusová skupina : **481**

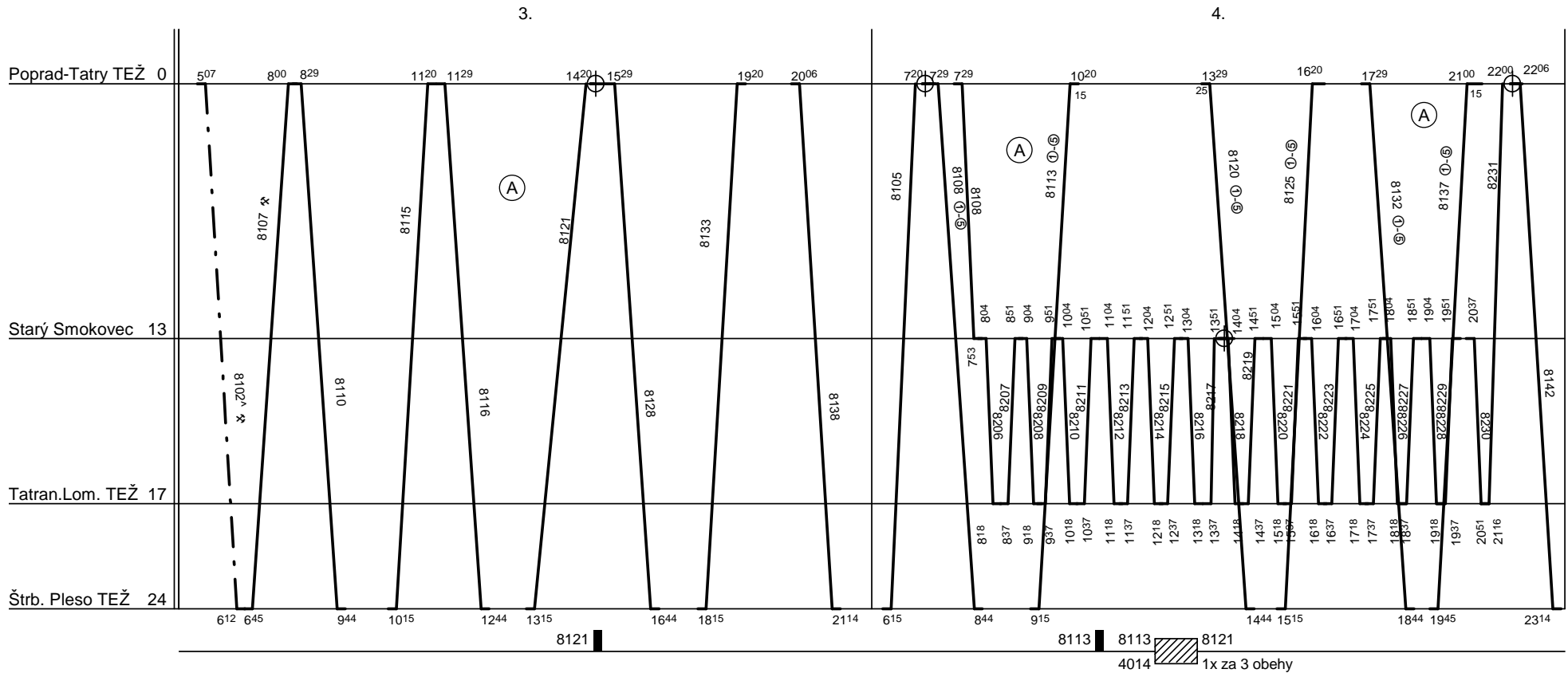

(A) Výkon robí rušň.TS 485p

Ostatné výkony robí rušň.TS 481p

Dráhové vozidlo radu : **425**

počet : %

Priemerný denný beh vozidla : % km

Potreba rušnovodičov : %

Denný priemer prázdnych jász : - km

Vedúci oddelenia
plánovania prevádzky SeTTPP :

Mgr.Marcel Potočník v.r.



SP : Poprad

Železničná spoločnosť Slovensko a.s.
Správa riadenia a realizácie prevádzky: Košice

Platí od : 12.12. 2010

Oprava číslo:1 :

Nahrádza : -

Poznámky : **Poprad-Tatry-Štrbské Pleso-Tatranská Lomnica**

Druhy vlakov : **Os**

Turnusová skupina : **481**

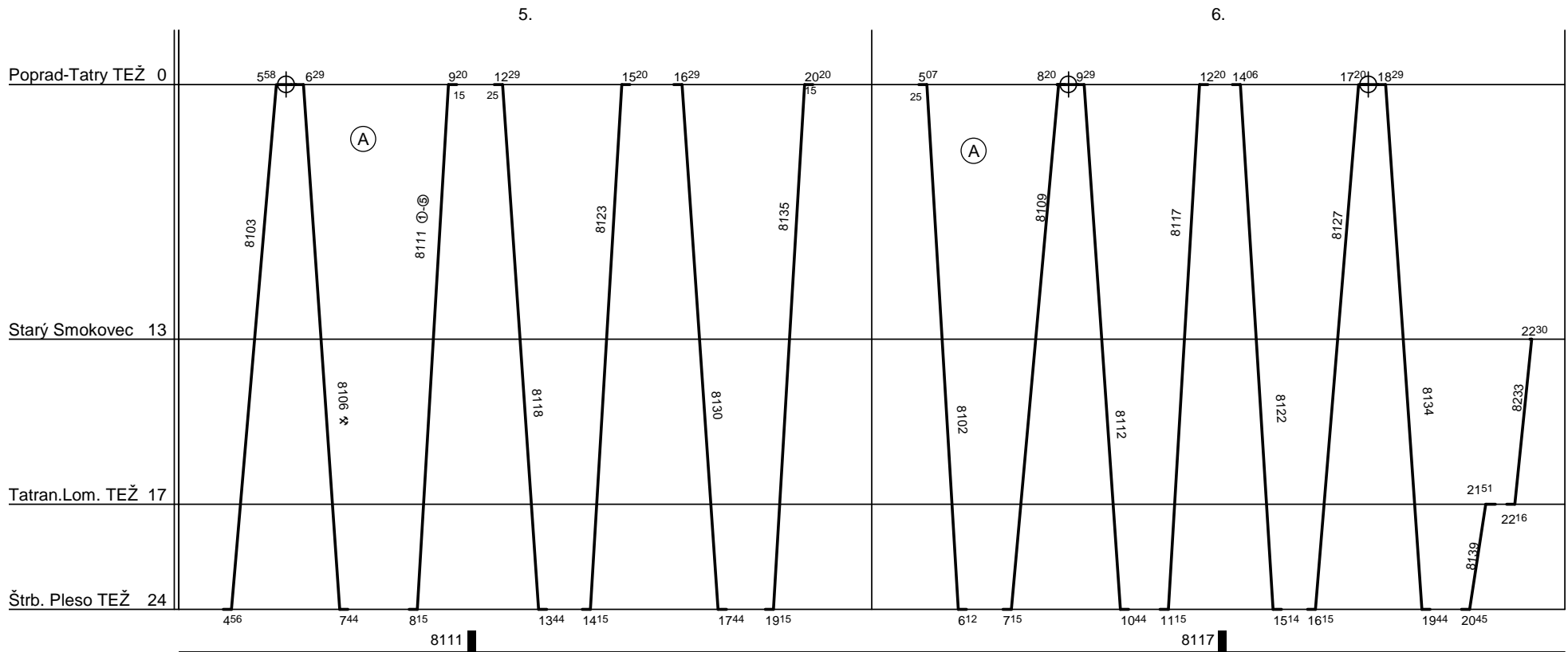

(A) Výkon robí rušň.TS 485p

Ostatné výkony robí rušň.TS 481p

Dráhové vozidlo radu : **425**

počet : **6**

Priemerný denný beh vozidla : **223 / 0** km

Potreba rušnovodičov : -

Denný priemer prázdnych jász : - km

Vedúci oddelenia
plánovania prevádzky SeTTPP :

Mgr.Marcel Potočník v.r.



SP : Poprad

Železničná spoločnosť Slovensko a.s.
Správa riadenia a realizácie prevádzky: Košice

Platí od : 12.12. 2010

Oprava číslo:1 :

Nahrádza : -

Poznámky :

Druhy vlakov : **Os**

Turnusová skupina : **481p**

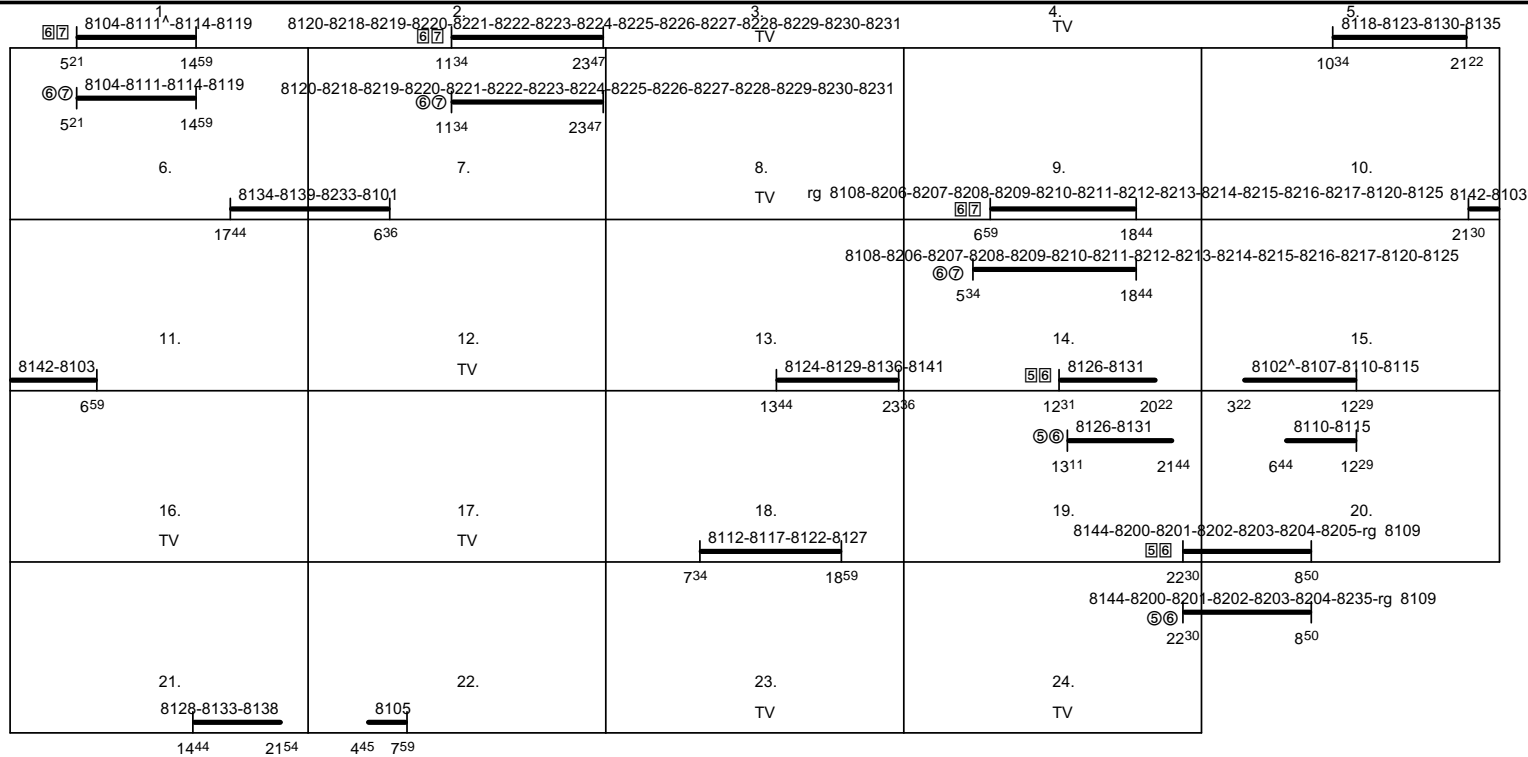

Vlaky : 8126,8131, v obehu TS 482.

Dráhové vozidlo radu : -

počet : -

Priemerný denný beh vozidla : **-/-** km

Potreba rušnovodičov : **24.891**

Denný priemer prázdnych jász : - km

Vedúci oddelenia
plánovania prevádzky SeTTPP :

Mgr.Marcel Potočník v.r.



SP : Poprad

Železničná spoločnosť Slovensko a.s.
Správa riadenia a realizácie prevádzky: Košice

Platí od : 12.12. 2010

Oprava číslo:1 :

Nahrádza : -



Poznámky : **Poprad-Tatry-Štrbské Pleso**

Druhy vlakov : **Os**

Turnusová skupina : **482**

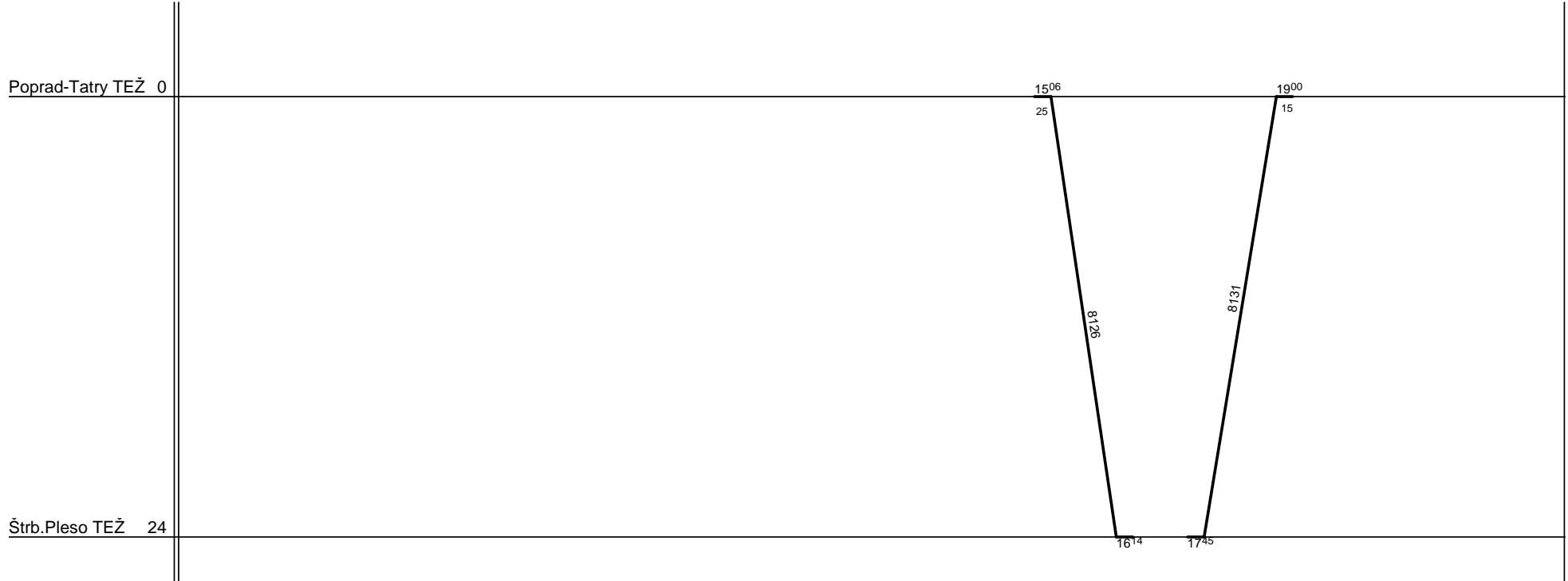
1.



8126  8131  8126
4988 1x za 86 obehov

výkon robí rušň.TS 481p

Dráhové vozidlo radu : **425**

počet : **1**

Priemerný denný beh vozidla : **58 / 0** km

Potreba rušnovodičov : -

Denný priemer prázdnych jász : - km

Vedúci oddelenia
plánovania prevádzky SeTTPP :

Mgr.Marcel Potočník v.r.



Železničná spoločnosť Slovensko a.s.
Správa riadenia a realizácie prevádzky: Košice

SP : Poprad
Štrba

Platí od : 12.12. 2010

Oprava číslo:1 :

Nahrádza : -

Poznámky : Štrba-Štrbské Pleso OŽ

Druhy vlakov : Os

Turnusová skupina : 484

1.

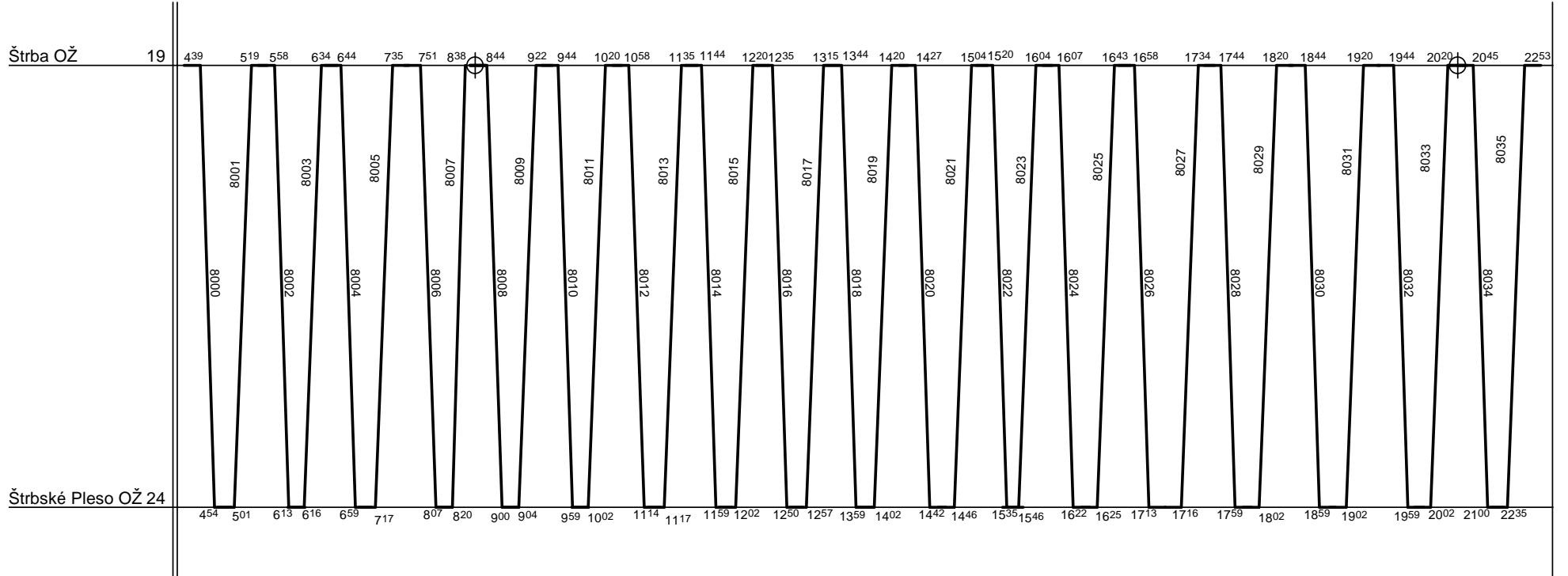

8011 ■ 8011 ▨ 8012
815 1x za 5 obehov

Výkon robí rušň.TS 484p

Dráhové vozidlo radu : 405

počet : 1

Priemerný denný beh vozidla : 163 / 0 km

Potreba rušnovodičov : -

Denný priemer prázdnych jász : - km

Vedúci oddelenia
plánovania prevádzky SeTTPP :

Mgr.Marcel Potočník v.r.



Železničná spoločnosť Slovensko a.s.
Správa riadenia a realizácie prevádzky: Košice

SPD : Poprad
VP : Štrba

Platí od : 12.12. 2010

Oprava číslo:1 :

Nahradzuje : -

Poznámky : **Štrba-Štrbské Pleso OŽ**

Druhy vlakov : **Os**

Turnusová skupina : **484p**

8008-8009-8010-8011-8012-8013-8014-8015-8016-8017-8018-8019-8020-8021-8022-8023-8024-8025-8026-8027-8028-8029-8030-8031-8032-8033

2.

8034-8035

823

2145

2040

3.

8034-8035 8000-8001-8002-8003-8004-8005-8006-8007

4.

TV

010

309

924

5.

TV

Dráhové vozidlo radu : -

počet : -

Priemerný denný beh vozidla : **-/-** km

Potreba rušnovodičov : **4.589**

Denný priemer prázdnych jász : - km

Vedúci oddelenia
plánovania prevádzky SeTTPP :

Mgr.Marcel Potočník v.r.



SP : Poprad

Železničná spoločnosť Slovensko a.s.
Správa riadenia a realizácie prevádzky: Košice

Platí od : 12.12. 2010

Oprava číslo:1 :

Nahrádza : -

Poznámky : **Nezaradené výkony**Druhy vlakov : **Os**Turnusová skupina : **485L**

| Turnusová skupina HDV | Deň v týždni | | | | | | |
|-----------------------|--|---|---|---|--|--|--|
| | ① | ② | ③ | ④ | ⑤ | ⑥ | ⑦ |
| 481 | 8108-8113-8116-8121 534 1559 | 8108-8113-8116-8121 534 1559 | 8108-8113-8116-8121 534 1559 | 8108-8113-8116-8121 534 1559 | 8108-8113-8116-8121 534 1559 | | |
| 481 | | | | | | rg 8108-8235-8113-8116-8121 659 1559 | rg 8108-8235-8113-8116-8121 659 1559 |
| 481 | 8132-8137-444 1534 2259 | 8106-8111 8132-8137-444 502 1110 1534 2259 | 8106-8111 8132-8137-444 502 1110 1534 2259 | 8106-8111 8132-8137-444 502 1110 1534 2259 | 8106-8111 8132-8137-444 502 1110 | | |
| 481 | | | | | 8132-8137-444 1534 2309 | | |
| 481 | | | | | | 8132-8137-444 1534 2309 | |
| 481 | 8106-8111 502 1110 | | | | | | 8132-8137-444 1534 2259 |
| 481 | 8102-8109 posun Žst. 322 959 19452320 | 8102-8109 posun Žst. 322 959 19452320 | 8102-8109 posun Žst. 322 959 19452320 | 8102-8109 posun Žst. 322 959 19452320 | 8102-8109 posun Žst. 322 959 19452320 | 8102-8109 posun Žst. 322 959 19452320 | 8102-8109 posun Žst. 322 959 19452320 |
| | | | | | | | |
| | | | | | | | |
| | | | | | | | |

Všetky vlaky v obehu TS481.

Dráhové vozidlo radu : -

počet : -

Priemerný denný beh vozidla : -/- km

Potreba rušnovodičov : **6.364**

Denný priemer prázdnych jász : - km

Vedúci oddelenia
plánovania prevádzky SeTTPP :**Mgr.Marcel Potočník v.r.**



SPD : Žilina

Železničná spoločnosť Slovensko a.s.
Správa riadenia a realizácie prevádzky: Žilina

Platí od : 12.12. 2010

Oprava číslo :

Nahrádza : -

Poznámky :

Druhy vlakov : Os,Sv

Turnusová skupina : 630

Liptovský Hrádok 95

Žilina 0

Čadca 30

Považská Bystrica 32

Skalité 44

Púchov 44

Trenčín 79

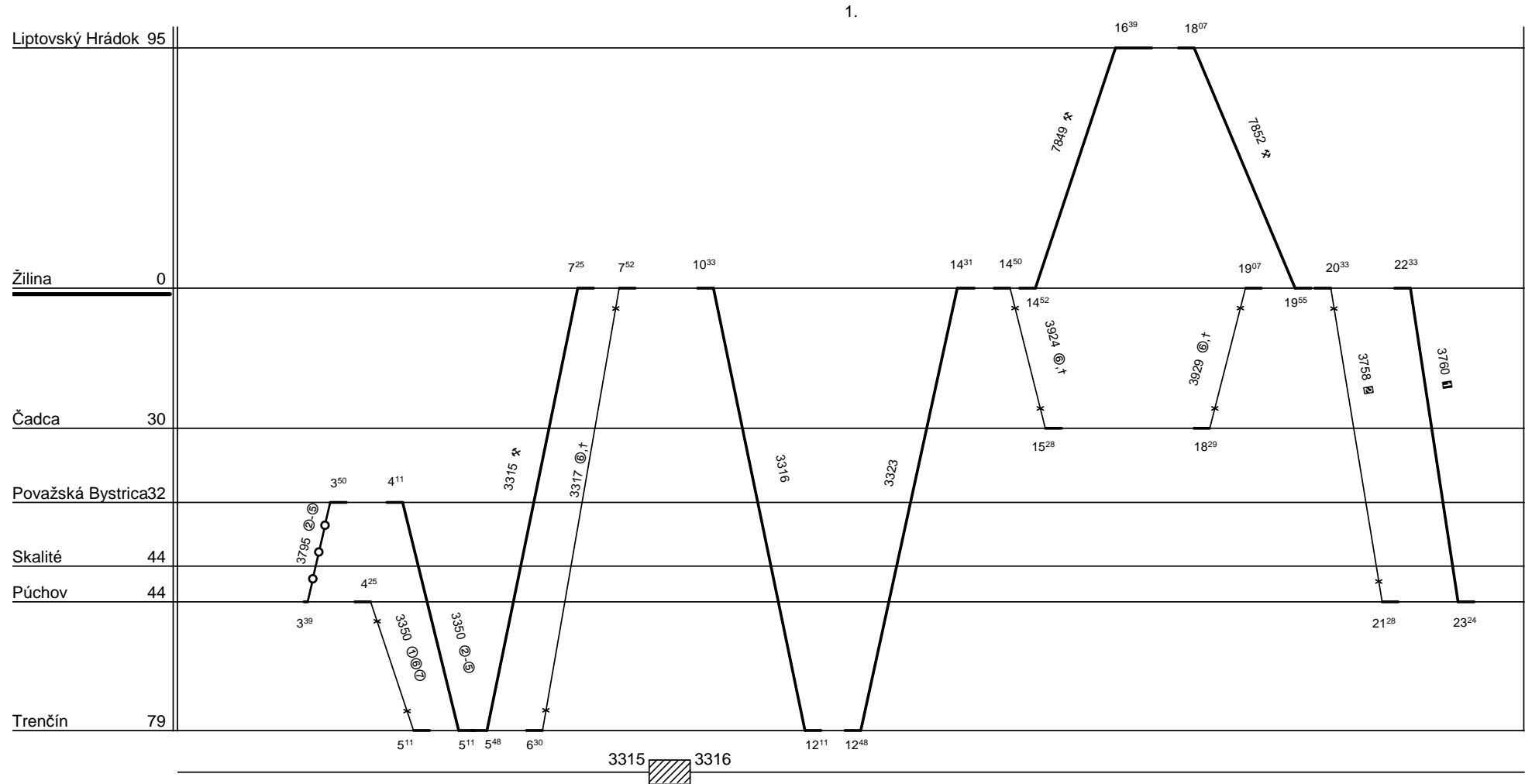

Dráhové vozidlo radu : 671+071+971 počet : 1

Priemerný denný beh vozidla : 477 / 0 km

Potreba rušnovodičov : -

Denný priemer prázdnych jász : - km

Vedúci oddelenia
plánovania prevádzky SeTTPP :
Mgr. Marcel Potočníak, v.r.