



Železničná spoločnosť Slovensko a.s.
Správa riadenia a realizácie prevádzky: Bratislava

SPS : Bratislava hl. st.

Číslo obehu : 1200.1
Platí od : 12.12. 2010
Platí do : 10.12. 2011
Druhy vlakov : Os

1.

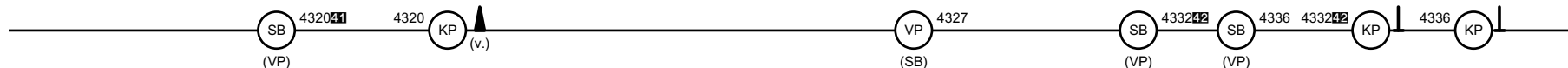
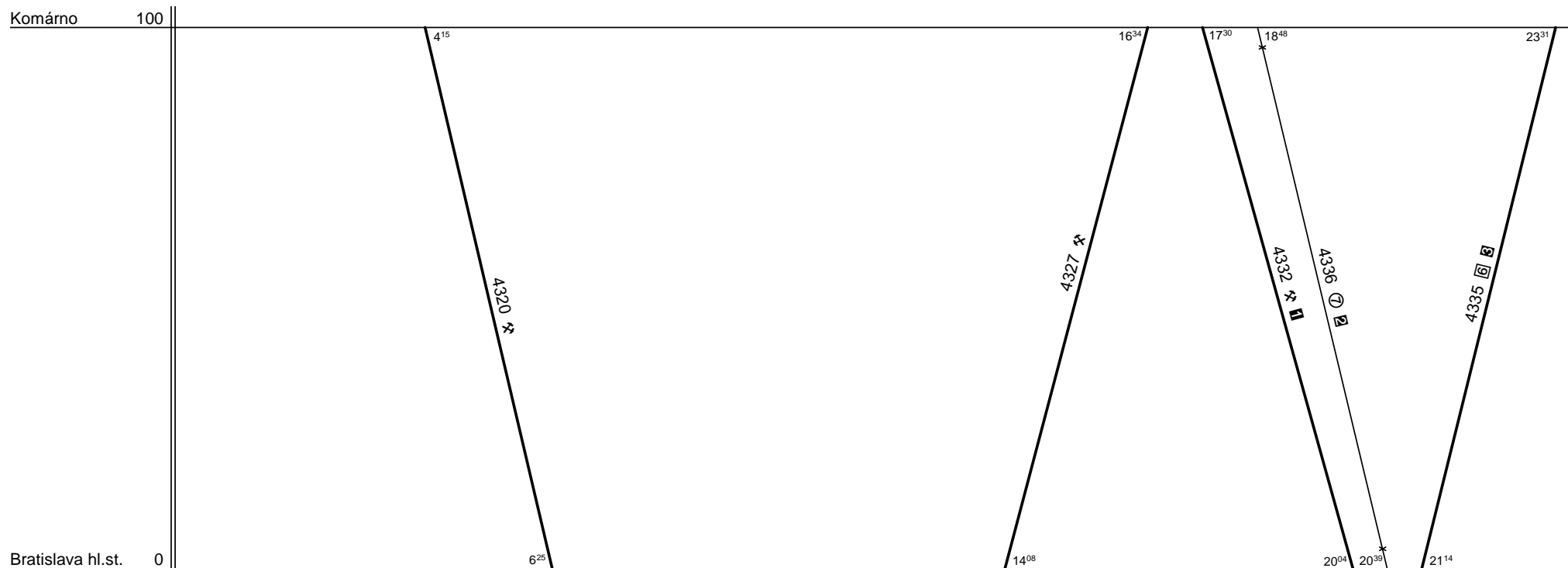

1 a 3., 5., 10., 17., 24., 31. VII., 7., 14., 21., 29. VIII., 1., 15. IX., 30. X., 17. XI., nejde 24. XII.-9. I.
2 a 25. IV., 1. XI., nejde 26. XII., 2. I., 24. IV., 1. VII.-31. VIII., 30. X.
3 a 24. XII.-8. I., 22., 24. IV., 28. VIII.

41 len v dňoch 27. XII., 3., 7. I.
42 v ⑦ od 3. VII. do 21. VIII. a 5. VII., 29. VIII., 1., 15. IX., 30. X., 17. XI.

Podrobné radenie súpravy Komárno - Bratislava: Bdt-P, B-80.

Radenie súpravy :	Bdt P	B-80			
Obeh celkom :	Bdt P	B-80			

Denný beh súpravy : 300 km
Denný priemer súpravových jazd : - km
Spracovateľ : Ing. Roman Seifert v.r.

Vedúci oddelenia plánovania prevádzky SeTTPP
Mgr. Marcel Potočník v.r.



Železničná spoločnosť Slovensko a.s.
Správa riadenia a realizácie prevádzky: Bratislava

SPS : Bratislava hl. st.

Číslo obehu : 1201.1
Platí od : 12.12. 2010
Platí do : 10.12. 2011
Druhy vlakov : Os

1.

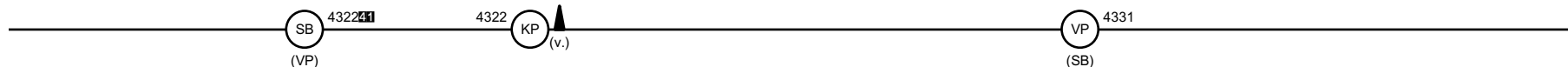
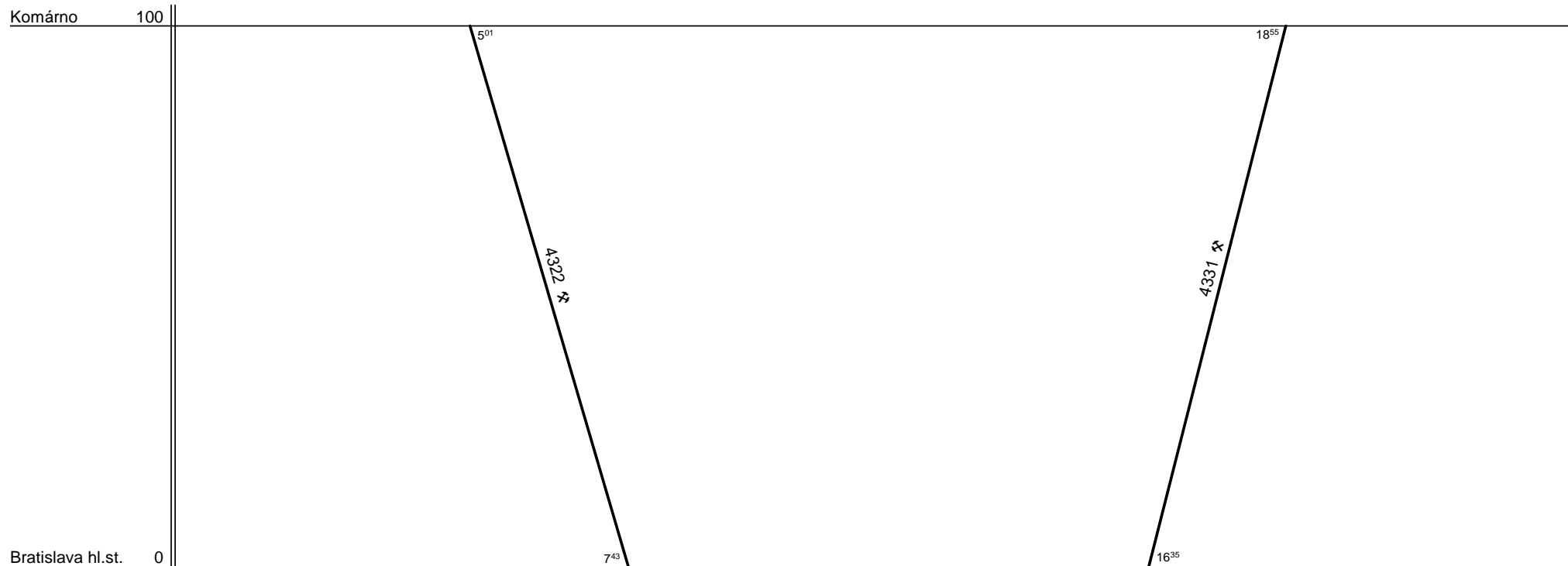

41 v ① a 7.I.,26.IV.,6.VII.,30.VIII.,2.,16.IX.,2.,18.XI. okrem 25.IV.,29.VIII.

Podrobné radenie súpravy: Bdt-P, B-80, Bdt-P.

Radenie súpravy :

2xBdt P	B-80			
2xBdt P	B-80			

Obeh celkom :

Denný beh súpravy : **137** km
Denný priemer súpravových jazd : - km
Spracovateľ :

: **Ing. Roman Seifert v.r.**

Vedúci oddelenia
plánovania prevádzky SeTTPP
Mgr. Marcel Potočníak v.r.



Železničná spoločnosť Slovensko a.s.
Správa riadenia a realizácie prevádzky: Bratislava

SPS : Bratislava hl. st.

Číslo obehu : 1230.1
Platí od : 12.12. 2010
Platí do : 10.12. 2011
Druhy vlakov : Zr,Os,Sv

1.

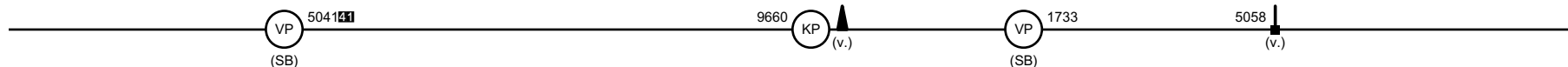
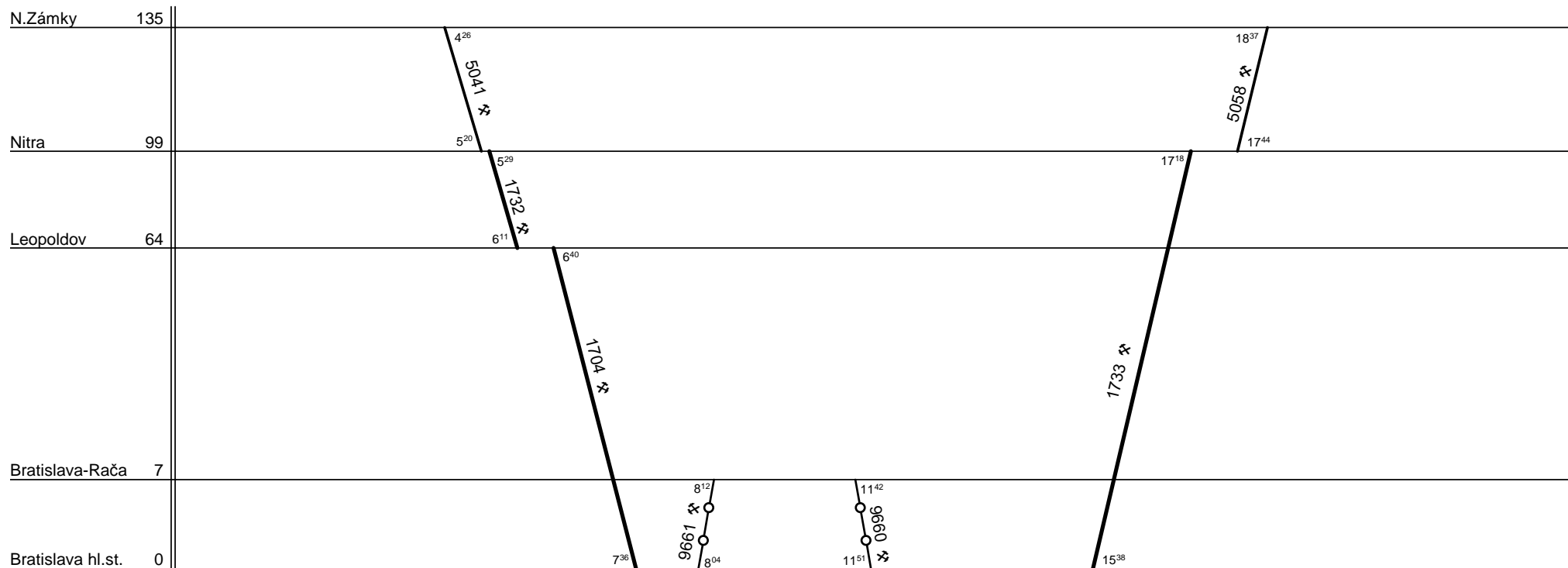

41 v ① a 7.1.,26.IV.,6.VII.,30.VIII.,2.,16.IX.,2.,18.XI., okrem 25.IV.,29.VIII.

Podrobné radenie súpravy: Bratislava hl. st. - Leopoldov - Nitra - Nové Zámky Bd-58, 5 Bee.

Radenie súpravy :

Bd-58

5xBee

Obeh celkom :

Bd-58

5xBee

Denný beh súpravy : **195** km

Denný priemer súpravových jazd : **10** km

Spracovateľ : **Ing. Roman Seifert v.r.**

Vedúci oddelenia
plánovania prevádzky SeTTPP
Mgr. Marcel Potočníak v.r.



Železničná spoločnosť Slovensko a.s.
Správa riadenia a realizácie prevádzky: Bratislava

SPS : Bratislava hl. st.

Číslo obehu : 1231.1
Platí od : 12.12. 2010
Platí do : 10.12. 2011
Druhy vlakov : R,Zr,Os,Sv

1.

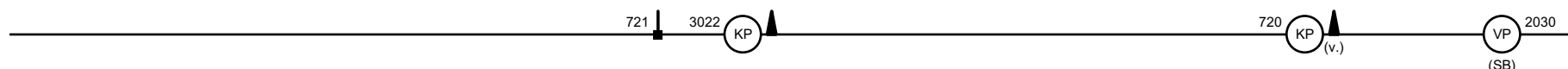
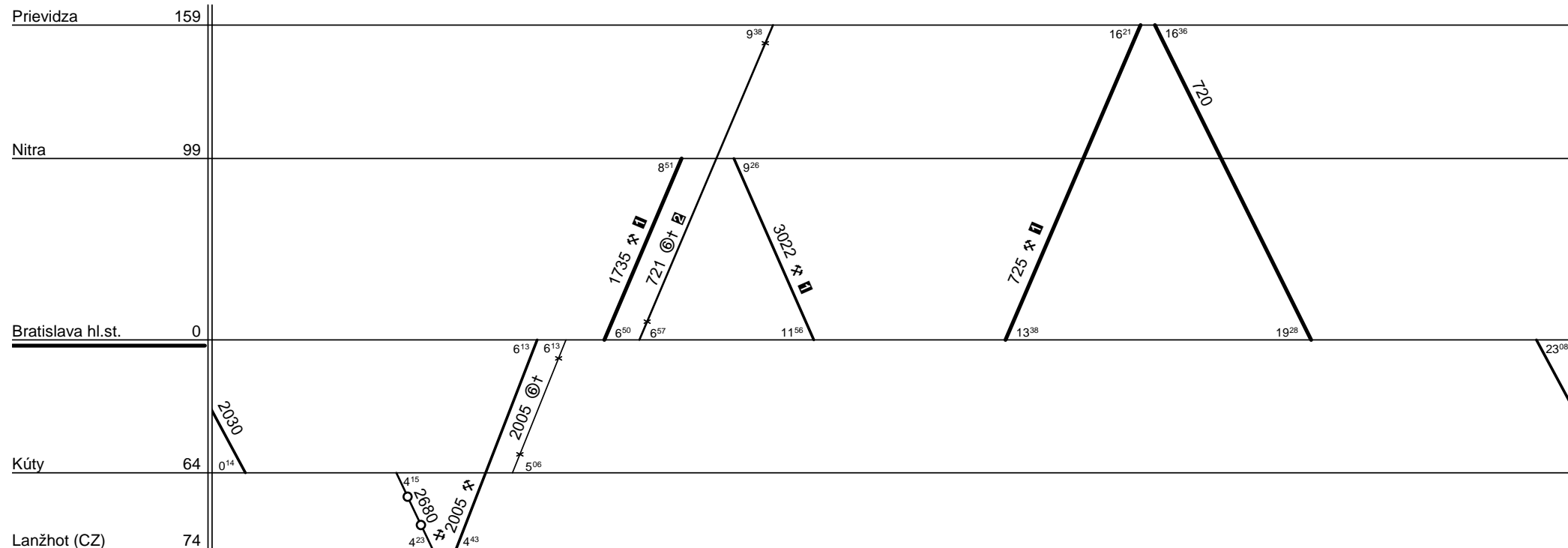

■ nejde 24.XII.-9.I.,1.VII.-31.VIII.
▣ a 24.XII.-9.I.,1.VII.-31.VIII.

Poznámka pre vlak 720: podrobné radenie vlaku vid' pomôcku VOD časť 1.
Podrobné radenie súpravy: Lanžhot (CZ) - Bratislava - Prievidza Bdee, 5 Bee-60 (RIC).

Radenie súpravy :	Bdee	5xBee-60 RIC			
Obeh celkom :	Bdee	5xBee-60 RIC			

Denný beh súpravy : **567** km
Denný priemer súpravových jazd : **7** km
Spracovateľ : **Ing. Roman Seifert v.r.**

Vedúci oddelenia
plánovania prevádzky SeTTPP
Mgr. Marcel Potočníak v.r.



Železničná spoločnosť Slovensko a.s.
Správa riadenia a realizácie prevádzky: Bratislava

SPS : Bratislava hl. st.

Číslo obehu : 1232.1
Platí od : 12.12. 2010
Platí do : 10.12. 2011
Druhy vlakov : R,Zr,Os,Sv

1.

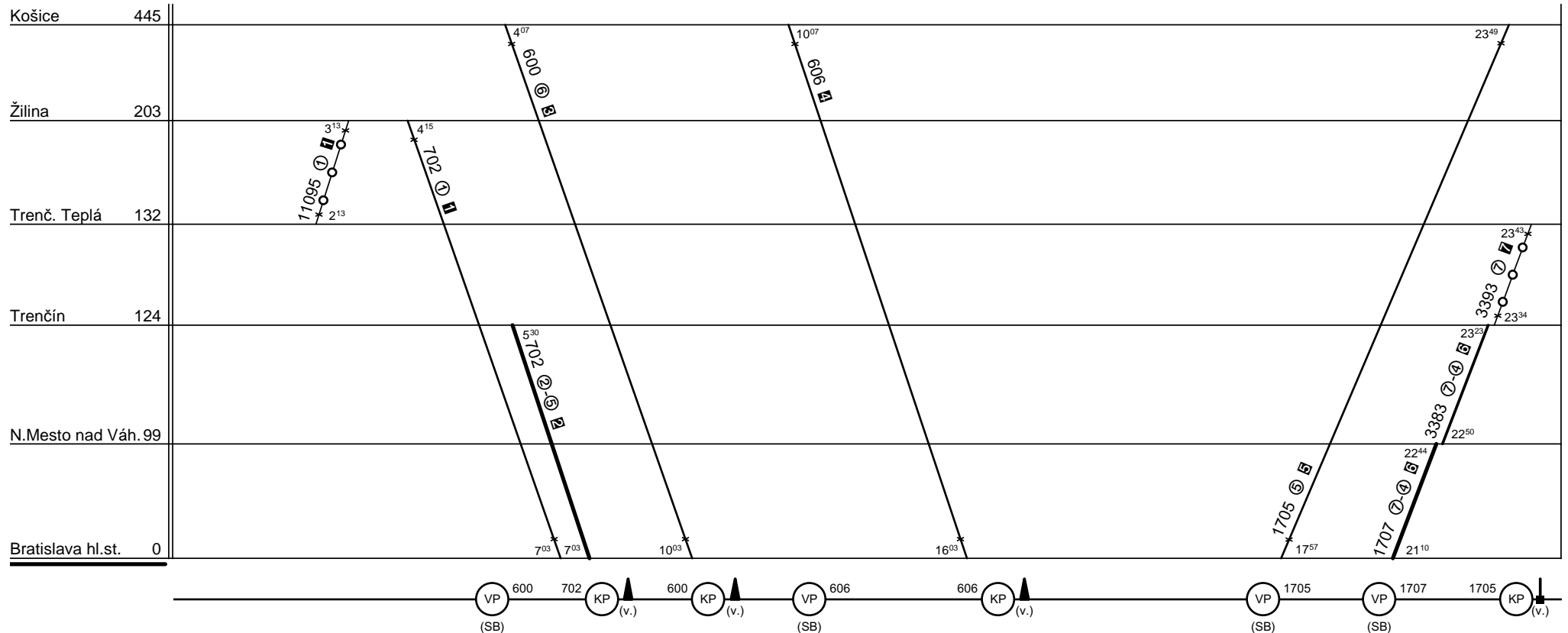

1 nejde 25.IV.,29.VIII.

2 nejde 24.XII.,6.I.,22.IV.,5.VII.,1.,15.IX.,1.,17.XI.

3 a 22.IV.,1.XI., nejde 25.XII.,1.I.,23.IV.

4 ide 24.XII.

5 a 23.XII.,21.IV.,31.X., nejde 24.,31.XII.,22.IV.

6 nejde 23.XII.,5.I.,21.,24.IV.,4.VII.,28.,31.VIII.,14.IX.,31.X.,16.XI.

7 nejde 24.IV.,28.VIII.

Poznámka pre vlak 606: podrobné radenie vid' pomôcku VOD časť 1.

Poznámka pre vlaky 11095, 702, 1707, 3383 a 3393: súprava jazdí spojená s obelmi 1232.2 a 1233.1, spoločné radenie nepárnych vlakov Bgee, Bdee, 3 Bmeer61, Bdgteer, 3 Bdteer.

Podrobné radenie súpravy: Bratislava - Košice Bgee, Bdee. Okrem vlaku 606 jazdí súprava spojená s obelom 1232.2, spoločné radenie Bgee, Bdee, 3 Bmeer61.

Radenie súpravy :

Bgee

Bdee

Obeh celkom :

Bgee

Bdee

Denný beh súpravy :

318 km

Denný priemer súpravových jazd :

11 km

Spracovateľ :

Ing. Roman Seifert v.r.

Vedúci oddelenia
plánovania prevádzky SeTTPP
Mgr. Marcel Potočníak v.r.



Železničná spoločnosť Slovensko a.s.
Správa riadenia a realizácie prevádzky: Bratislava

SPS : Bratislava hl. st.

Číslo obehu : 1232.2
Platí od : 12.12. 2010
Platí do : 10.12. 2011
Druhy vlakov : R,Zr,Os,Sv

1.

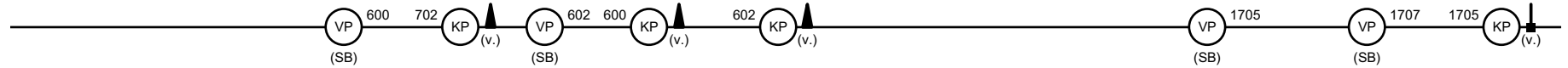

- 1 nejde 25.IV.,29.VIII.
- 2 nejde 24.XII.,6.I.,22.IV.,5.VII.,1.,15.IX.,1.,17.XI.
- 3 a 22.IV.,1.XI., nejde 25.XII.,1.I.,23.IV.
- 4 ide 24.XII.
- 5 a 23.XII.,21.IV.,31.X., nejde 24.,31.XII.,22.IV.
- 6 nejde 23.XII.,5.I.,21.,24.IV.,4.VII.,28.,31.VIII.,14.IX.,31.X.,16.XI.
- 7 nejde 24.IV.,28.VIII.

Poznámka pre vlak 602: podrobné radenie vid' pomôcku VOD časť 1.

Poznámka pre vlaky 11095, 702, 1707, 3383 a 3393: súprava jazdí spojená s obehmi 1232.1 a 1233.1, spoločné radenie nepárnych vlakov Bgee, Bdee, 3 Bmeer61, Bdgteer, 3 Bdteer.

Okrem vlaku 602 jazdí súprava spojená s obehom 1232.1, spoločné radenie nepárnych vlakov Bgee, Bdee, 3 Bmeer61.

Radenie súpravy :	3xBmeer 61			
Obeh celkom :	3xBmeer 61			

Denný beh súpravy : **318** km
Denný priemer súpravových jazd : **11** km
Spracovateľ : **Ing. Roman Seifert v.r.**
Vedúci oddelenia plánovania prevádzky SeTTPP : **Mgr. Marcel Potočník v.r.**



Železničná spoločnosť Slovensko a.s.
Správa riadenia a realizácie prevádzky: Bratislava

SPS : Bratislava hl. st.

Číslo obehu : 1240.1
Platí od : 12.12. 2010
Platí do : 10.12. 2011
Druhy vlakov : R,Zr,Os

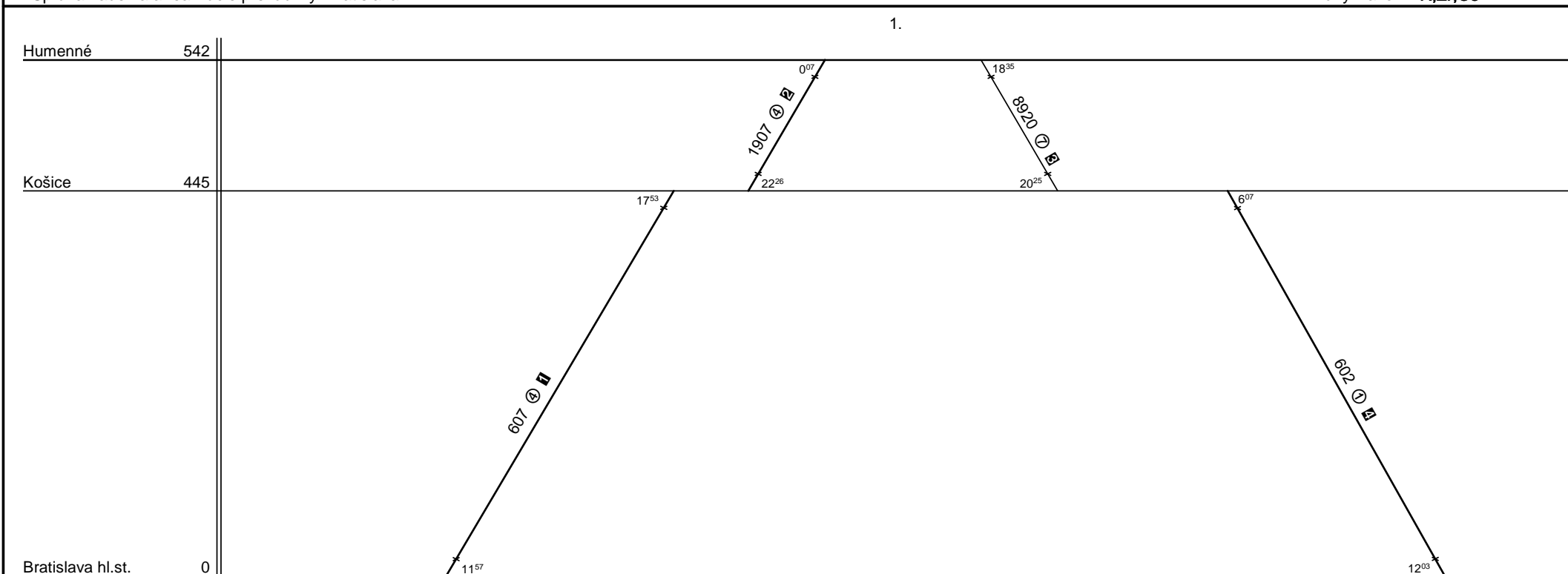

Bratislava hl.st. 0

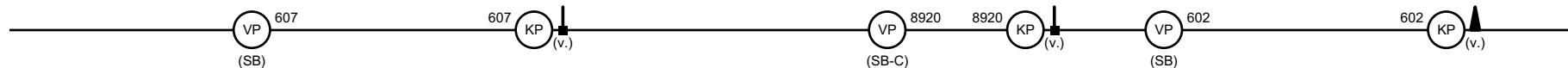

- I a 22.XII.,1.XI., nejde 23.XII.
- II nejde 23.,30.XII.,24.II.,24.VI.-31.VIII.
- III a 25.IV., nejde 26.XII.,2.I.,27.II.,24.IV.,27.VI.-3.IX.
- IV a 26.IV.,30.VIII.,2.XI., nejde 25.IV.,29.VIII.

Posilový vozeň, podrobné radenie R a Zr vlakov viď pomôcku VOD časť 1.

Radenie súpravy :	B-80				
Obeh celkom :	B-80				

Denný beh súpravy : **151** km
Denný priemer súpravových jazd : - km
Spracovateľ : **Ing. Roman Seifert v.r.**

Vedúci oddelenia
plánovania prevádzky SeTTPP
Mgr. Marcel Potočníak v.r.



Železničná spoločnosť Slovensko a.s.
Správa riadenia a realizácie prevádzky: Bratislava

SPS : Bratislava hl. st.

Číslo obehu : 1270.1
Platí od : 12.12. 2010
Platí do : 10.12. 2011
Druhy vlakov : R

1.

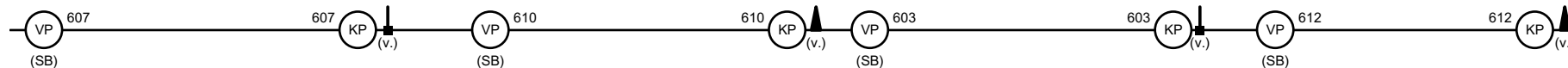
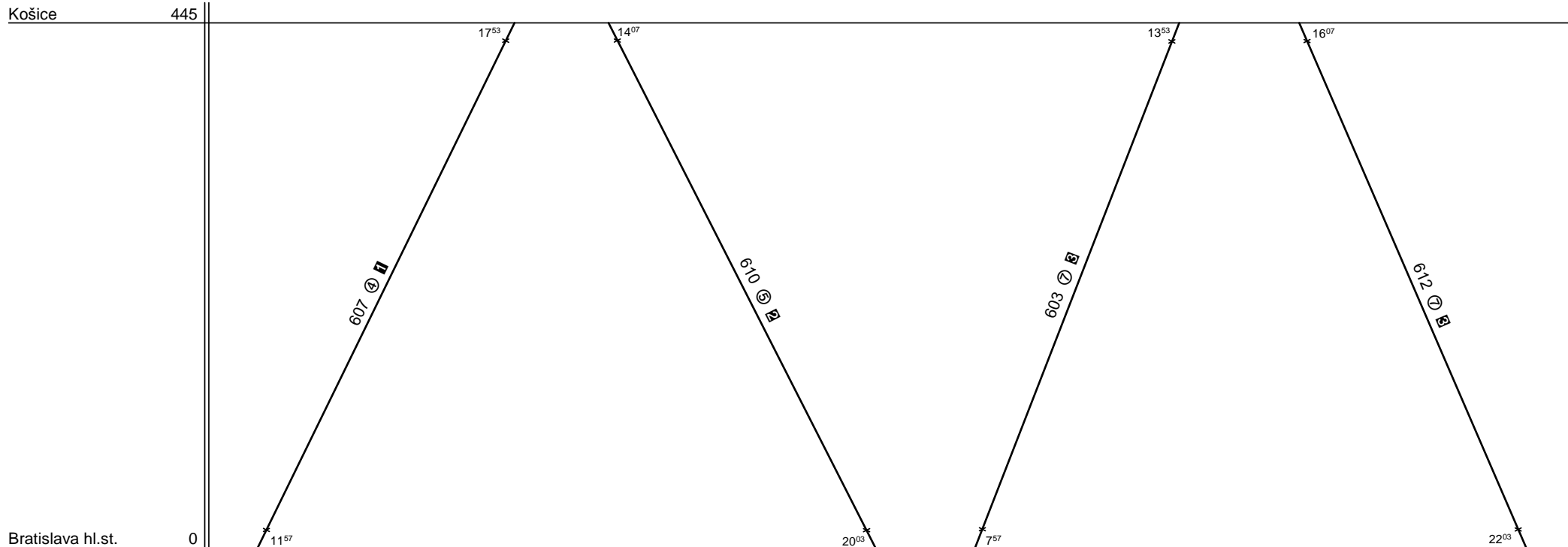

- I a 22.XII., 19.IV., nejde 23.XII., 6.I.
- II a 23.XII., 20.IV., nejde 24.XII., 7.I.
- III a 25.IV., 29.VIII. nejde 24.IV., 28.VIII.

Posilový vozeň, podrobné radenie vlakov viď pomôcku VOD časť 1.

Radenie súpravy :	B-80			
Obeh celkom :	B-80			

Denný beh súpravy : **254** km
Denný priemer súpravových jazd : - km
Spracovateľ : **Ing. Roman Seifert v.r.**

Vedúci oddelenia
plánovania prevádzky SeTTPP
Mgr. Marcel Potočníak v.r.



Železničná spoločnosť Slovensko a.s.
Správa riadenia a realizácie prevádzky: Bratislava

SPS : Bratislava hl. st.

Číslo obehu : 1271.2
Platí od : 12.12. 2010
Platí do : 10.12. 2011
Druhy vlakov : R

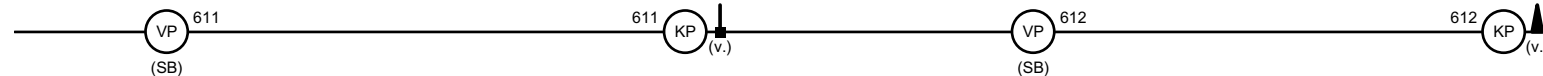
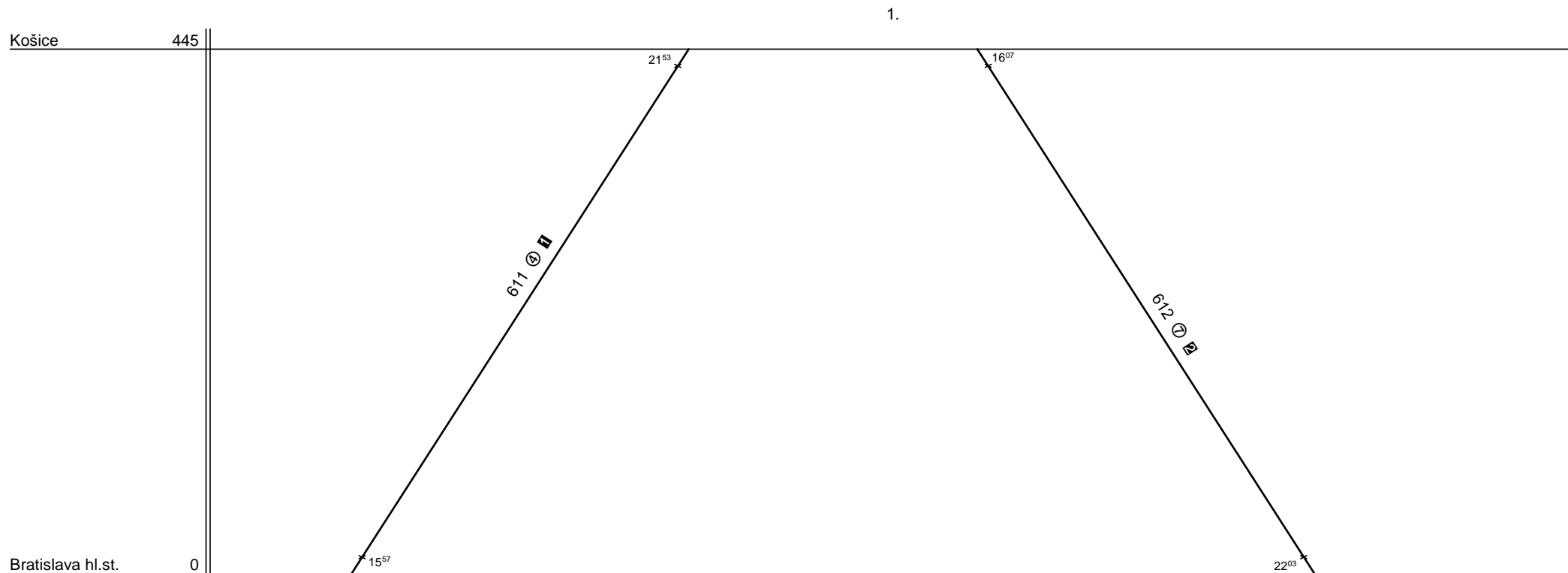

1 a 22.XII.,20.IV.,4.VII., nejde 23.XII.,21.IV.
2 a 25.IV.,5.VII.,29.VIII., nejde 24.IV.,28.VIII.

Posilové vozne, podrobné radenie vlakov viď pomôcku VOD časť 1.

Radenie súpravy :	2xB-80				
Obeh celkom :	2xB-80				

Denný beh súpravy : **130** km
Denný priemer súpravových jazd : - km
Spracovateľ : **Ing. Roman Seifert v.r.**

Vedúci oddelenia
plánovania prevádzky SeTTPP
Mgr. Marcel Potočníak v.r.



Železničná spoločnosť Slovensko a.s.
Správa riadenia a realizácie prevádzky: Bratislava

SPS : Bratislava hl. st.

Číslo obehu : 1271.3
Platí od : 12.12. 2010
Platí do : 10.12. 2011
Druhy vlakov : R

1.

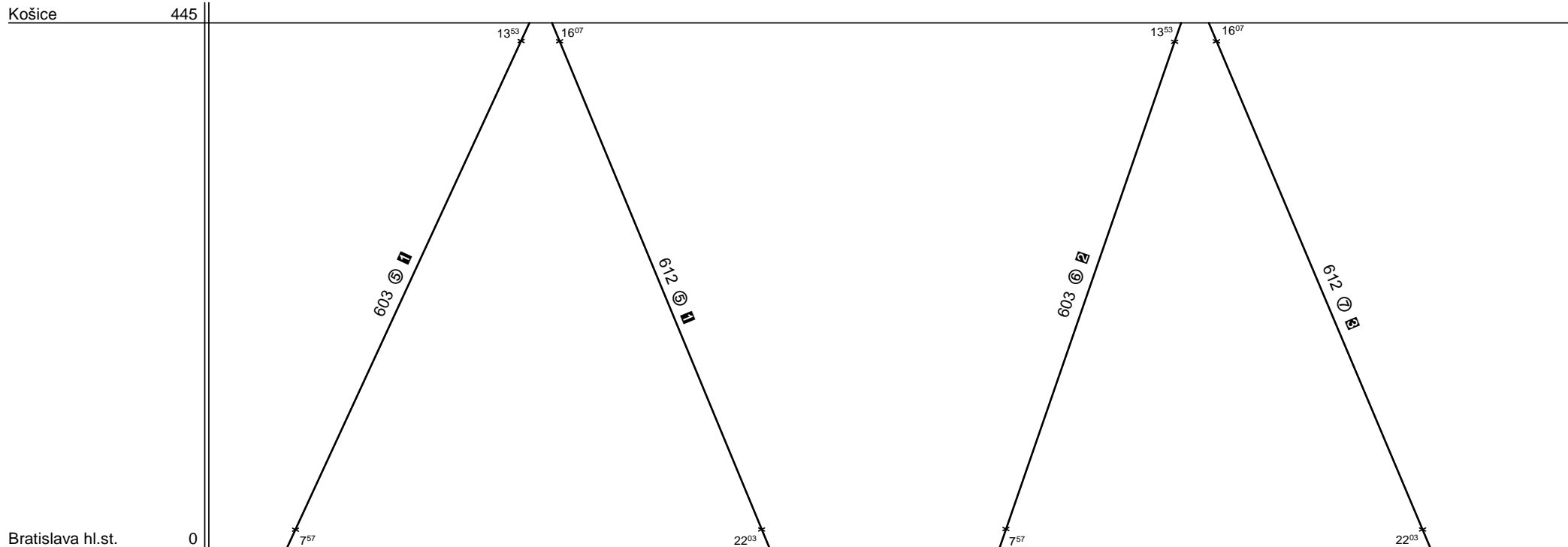

Bratislava hl.st. 0

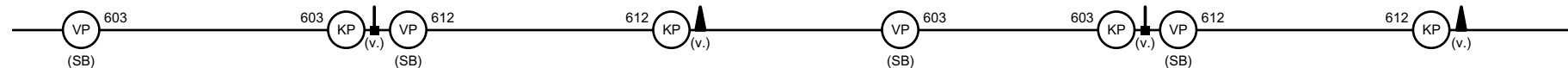

- 1 a 23.XII., 21.IV., 1.XI., nejde 24.XII., 22.IV.
- 2 a 24.XII., 22.IV., nejde 25.XII., 23.IV.
- 3 a 25.IV., 29.VIII., nejde 24.IV., 28.VIII.

Posilový vozeň, podrobné radenie vlakov vid' pomôcku VOD časť 1.

Radenie súpravy :	B-80			
Obeh celkom :	B-80			

Denný beh súpravy : **257** km
Denný priemer súpravových jazd : - km
Spracovateľ : **Ing. Roman Seifert v.r.**

Vedúci oddelenia
plánovania prevádzky SeTTPP
Mgr. Marcel Potočníak v.r.



Železničná spoločnosť Slovensko a.s.
Správa riadenia a realizácie prevádzky: Bratislava

SPS : Bratislava hl. st.

Číslo obehu : 1271.4
Platí od : 12.12. 2010
Platí do : 10.12. 2011
Druhy vlakov : R

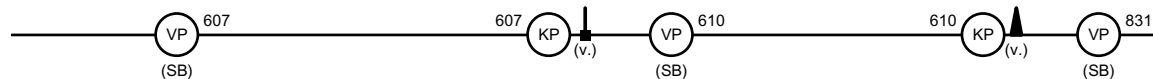
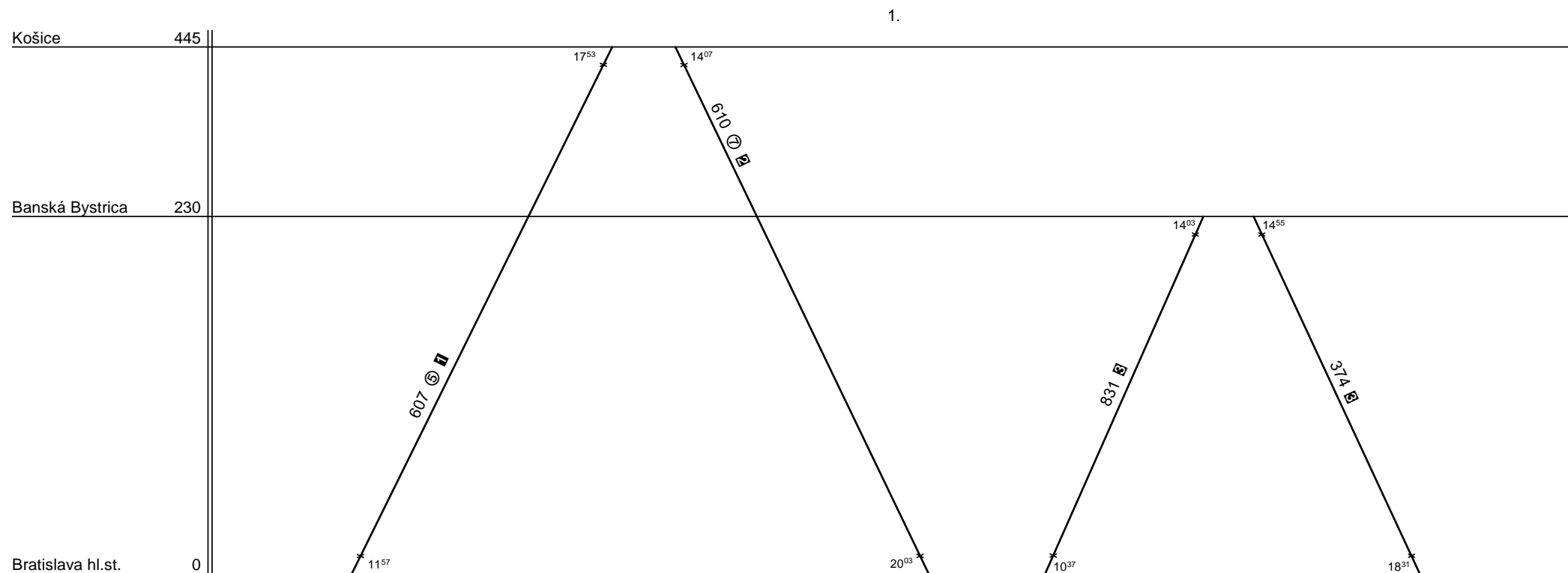

- 1 a 21.,23.XII.,20.IV.,4.VII.,31.X., nejde 24.XII.,22.IV.
- 2 a 22.XII.,25.IV.,5.VII.,29.VIII.,1.XI., nejde 24.IV.,28.VIII.
- 3 ide 26.IV.

Posilové vozne, podrobné radenie vlakov viď pomôcku VOD časť 1.

Radenie súpravy :	2xB-80			
Obeh celkom :	2xB-80			

Denný beh súpravy : **136** km
Denný priemer súpravových jász : - km
Spracovateľ : **Ing. Roman Seifert v.r.**

Vedúci oddelenia
plánovania prevádzky SeTTPP
Mgr. Marcel Potočníak v.r.



Železničná spoločnosť Slovensko a.s.
Správa riadenia a realizácie prevádzky: Bratislava

SPS : Bratislava hl. st.

Číslo obehu : 1271.5
Platí od : 12.12. 2010
Platí do : 10.12. 2011
Druhy vlakov : R

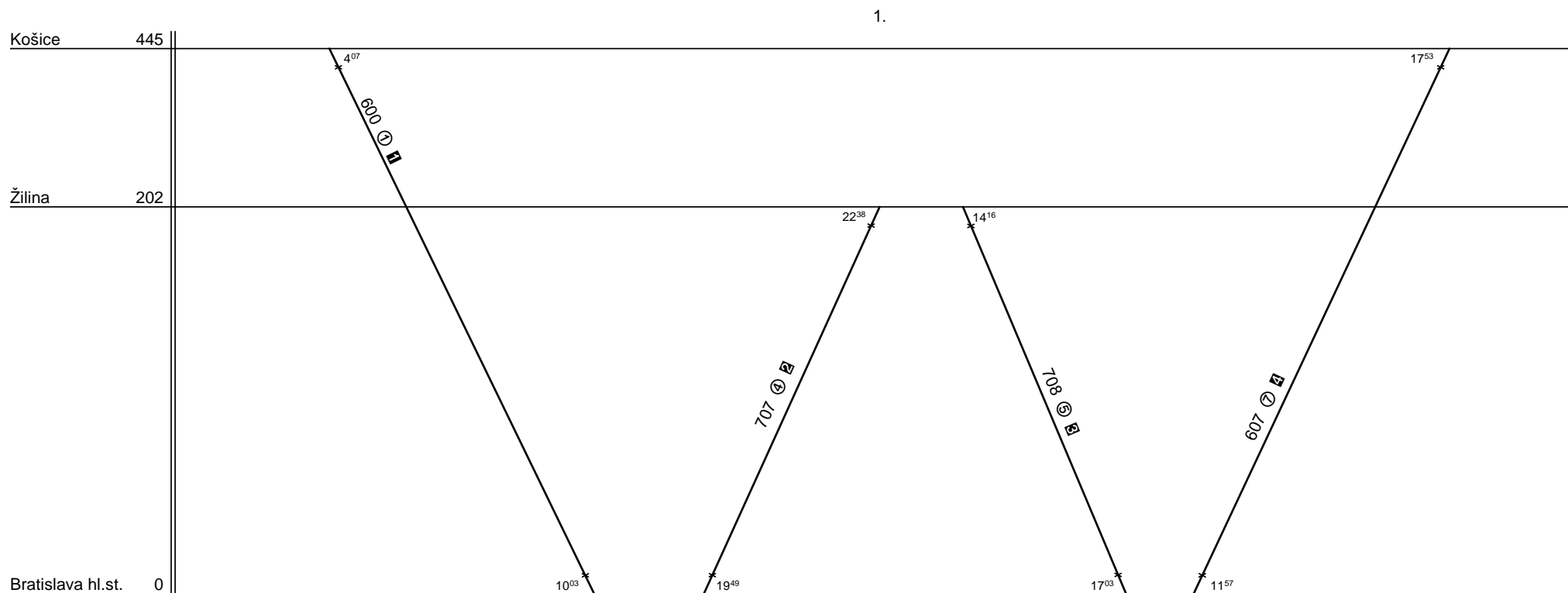

- 1 a 26.,27.IV.,6.VII.,30.VIII.,2.XI., nejde 27.XII.,25.IV.,29.VIII.
- 2 a 21.,22.XII.,19.,20.IV.,14.IX.,16.XI., nejde 23.XII.-6.I.,21.IV.,1.VII.-7.IX.,15.IX.,17.XI.
- 3 a 22.,23.XII.,20.,21.IV.,15.IX.,17.XI., nejde 24.XII.-7.I.,22.IV.,2.VII.-8.IX.,16.IX.,18.XI.
- 4 a 25.,26.IV.,5.VII.,29.VIII.,1.XI., nejde 26.XII.,24.IV.,28.VIII.

Posilové vozne, podrobné radenie vlakov vid' pomôcku VOD časť 1.

Radenie súpravy :

2xB-80

Obeh celkom :

2xB-80

Denný beh súpravy : **180** km

Denný priemer súpravových jazd : - km

Spracovateľ : **Ing. Roman Seifert v.r.**

Vedúci oddelenia
plánovania prevádzky SeTTPP
Mgr. Marcel Potočníak v.r.



Železničná spoločnosť Slovensko a.s.
Správa riadenia a realizácie prevádzky: Bratislava

SPS : Bratislava hl. st.

Číslo obehu : 1272.1
Platí od : 12.12. 2010
Platí do : 10.12. 2011
Druhy vlakov : R

1.

Prievidza 159

Bratislava hl.st. 0

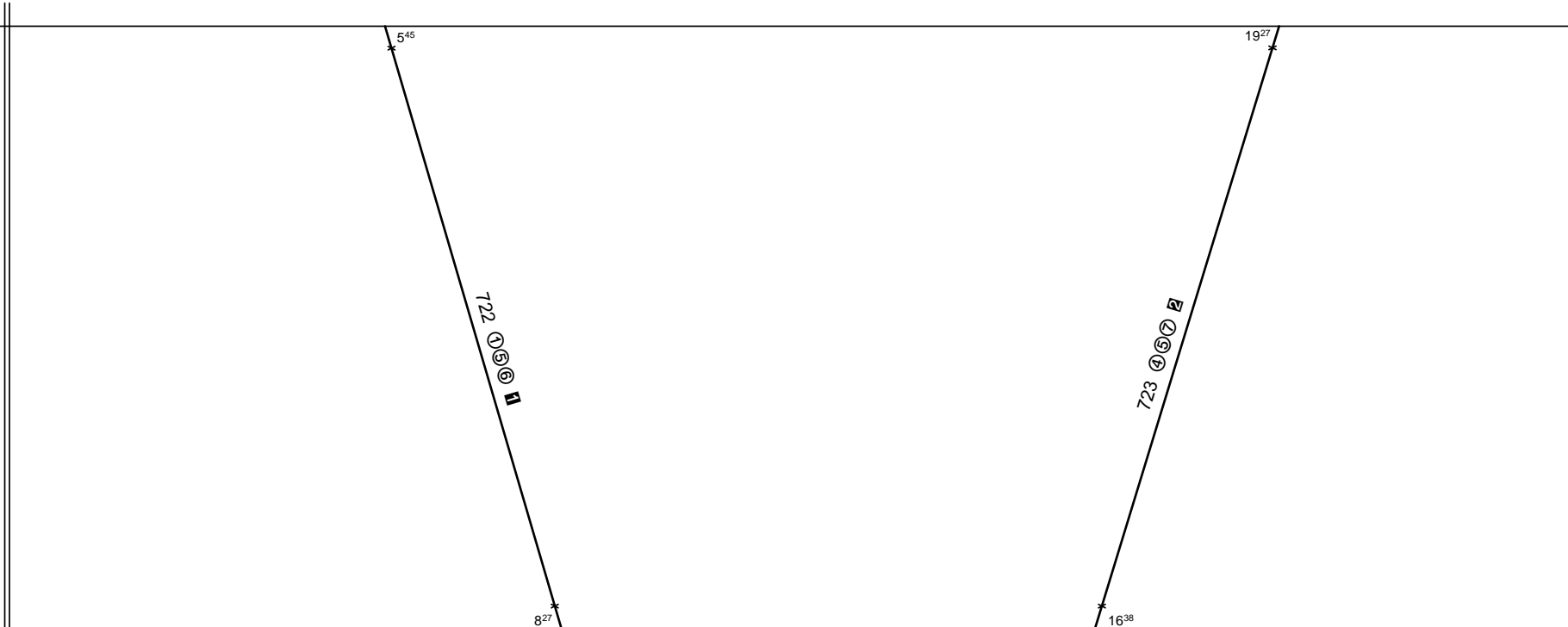

1 a 23.XII.,21.IV.,26.IV.,30.VIII., nejde 24.,25.XII.,31.XII.-3.I.,22.-25.IV.,29.VIII.
2 a 22.XII.,20.IV.,14.IX.,16.XI., nejde 24.XII.-2.I.,22.,24.IV.,15.IX.,17.XI.

41 len v dňoch 27.XII.,26.IV.,30.VIII.,16.IX.,18.XI.

Poznámka k radeniu posilových vozňov: vozeň jazdí okrem letných prázdnin spojený s obehom 1272.2, spoločné radenie 2 B-80.
Posilový vozeň, podrobné radenie vlakov viď pomôcku VOD časť 1.

Radenie súpravy :

B-80

Obeh celkom :

B-80

Denný beh súpravy : **132** km
Denný priemer súpravových jazd : - km
Spracovateľ : **Ing. Roman Seifert v.r.**

Vedúci oddelenia
plánovania prevádzky SeTTPP
Mgr. Marcel Potočníak v.r.



Železničná spoločnosť Slovensko a.s.
Správa riadenia a realizácie prevádzky: Bratislava

SPS : Bratislava hl. st.

Číslo obehu : 1272.2
Platí od : 12.12. 2010
Platí do : 10.12. 2011
Druhy vlakov : R

1.

Prievidza 159

Bratislava hl.st. 0

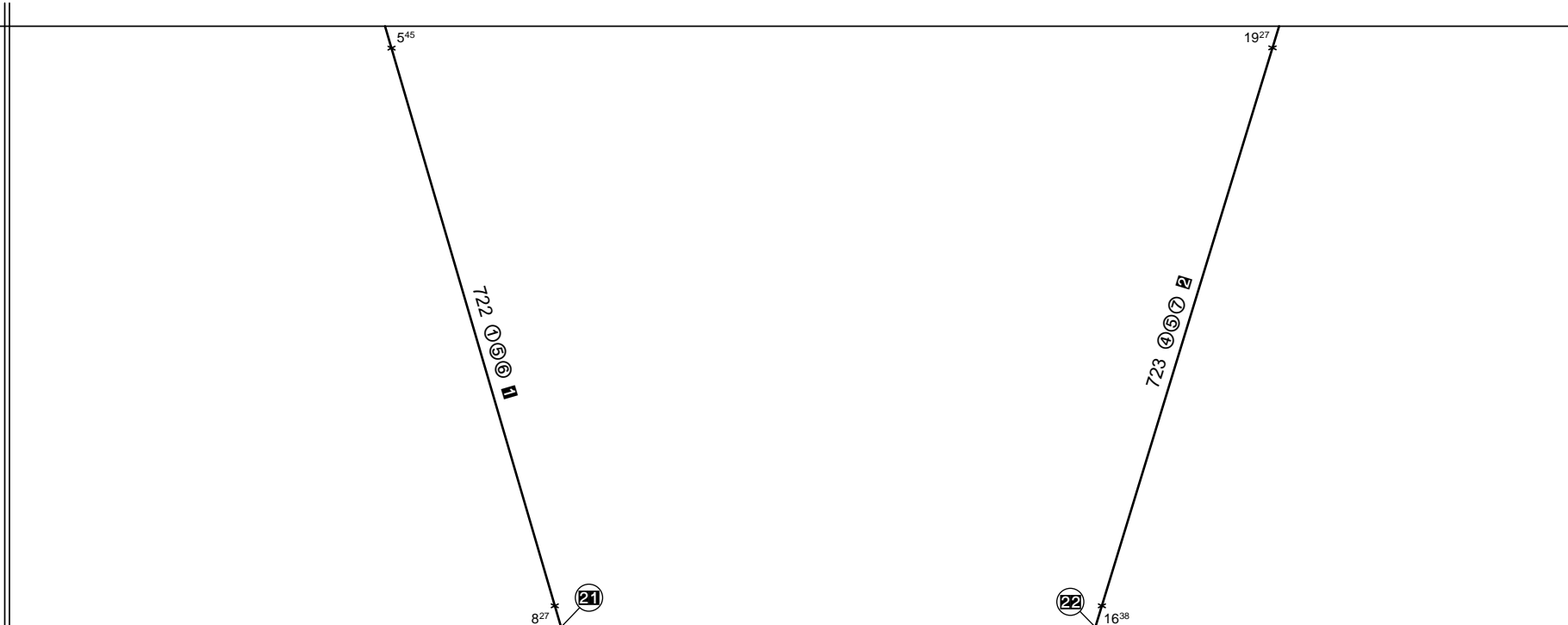

1 a 23.XII.,21.IV.,26.IV., nejde 24.,25.XII.,31.XII.-3.I.,22.-25.IV.,5.VII.-1.IX.
2 a 22.XII.,20.IV.,14.IX.,16.XI., nejde 24.XII.-2.I.,22.,24.IV.,4.VII.-31.VIII.,15.IX.,17.XI.

21 ŽST Bratislava hl. st. dňa 4.VII. odstaví vozeň do zálohy.
22 ŽST Bratislava hl. st. dňa 1.IX. použije vozeň zo zálohy.
41 len v dňoch 27.XII.,26.IV.,16.IX.,18.XI.

Poznámka k radeniu posilových vozňov: vozeň jazdí spojený s obehom 1272.1, spoločné radenie 2 B-80.
Posilový vozeň, podrobné radenie vlakov viď pomôcku VOD časť 1.

Radenie súpravy :

B-80

Obeh celkom :

B-80

Denný beh súpravy : 111 km
Denný priemer súpravových jász : - km
Spracovateľ : Ing. Roman Seifert v.r.

Vedúci oddelenia
plánovania prevádzky SeTTPP
Mgr. Marcel Potočníak v.r.



Železničná spoločnosť Slovensko a.s.
Správa riadenia a realizácie prevádzky: Bratislava

SPS : Bratislava hl. st.

Číslo obehu : 1273.1
Platí od : 12.12. 2010
Platí do : 10.12. 2011
Druhy vlakov : R,Sv

1.

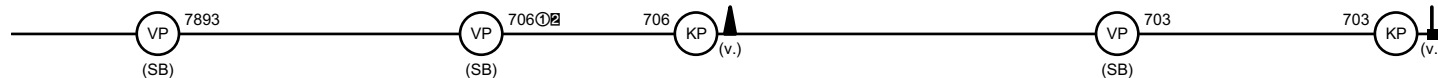
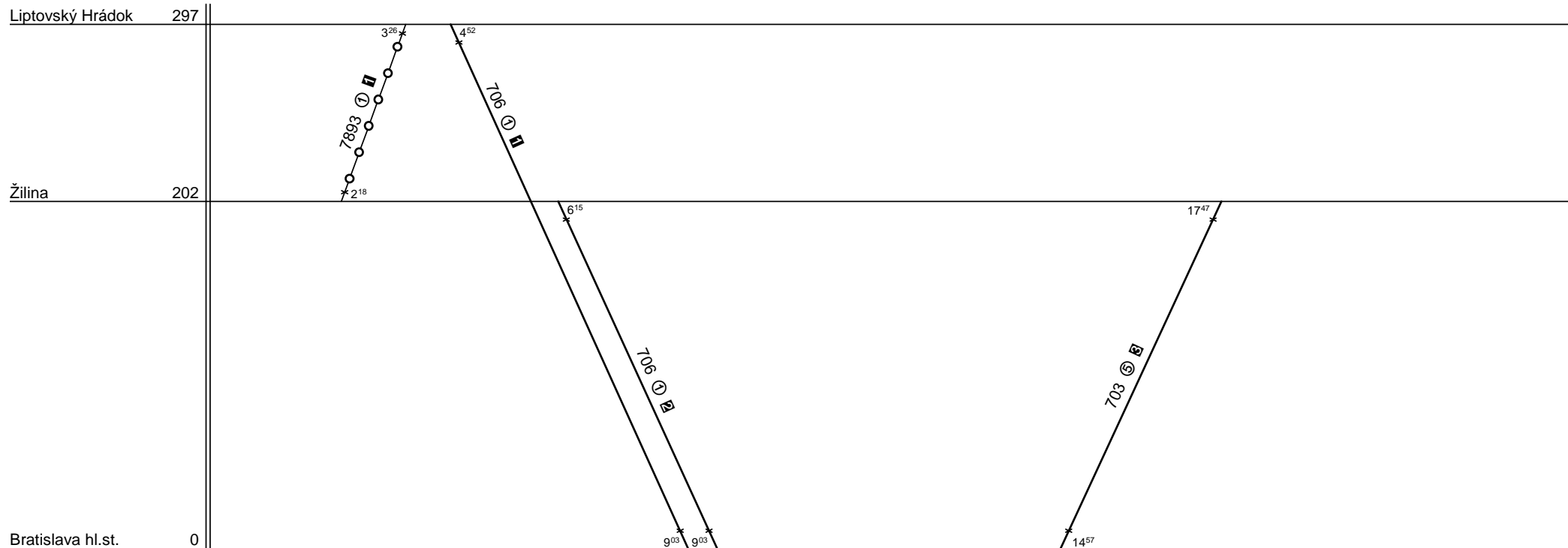

- 1 a 27.IV.,2.XI., nejde 27.XII.,3.I.,25.IV.,1.VII.-31.VIII.
- 2 od 4.VII. do 22.VIII., ide aj 23.,27.XII.,3.I.,21.,26.IV.,6.VII.,30.VIII.
- 3 a 22.,23.XII.,20.,21.,26.IV.,4.VII.,31.X., nejde 24.XII.,22.IV.

Posilový vozeň, podrobné radenie vlakov vid' pomôcku VOD časť 1.

Radenie súpravy :	B-80			
Obeh celkom :	B-80			

Denný beh súpravy : **85** km
 Denný priemer súpravových jász : **11** km
 Spracovateľ : **Ing. Roman Seifert v.r.**

Vedúci oddelenia
 plánovania prevádzky SeTTPP
Mgr. Marcel Potočníak v.r.



Železničná spoločnosť Slovensko a.s.
Správa riadenia a realizácie prevádzky: Bratislava

SPS : Bratislava N. Mesto

Číslo obehu : 1100.1
Platí od : 12.12. 2010
Platí do : 10.12. 2011
Druhy vlakov : Os,Sv

1.

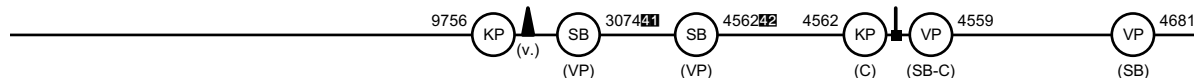
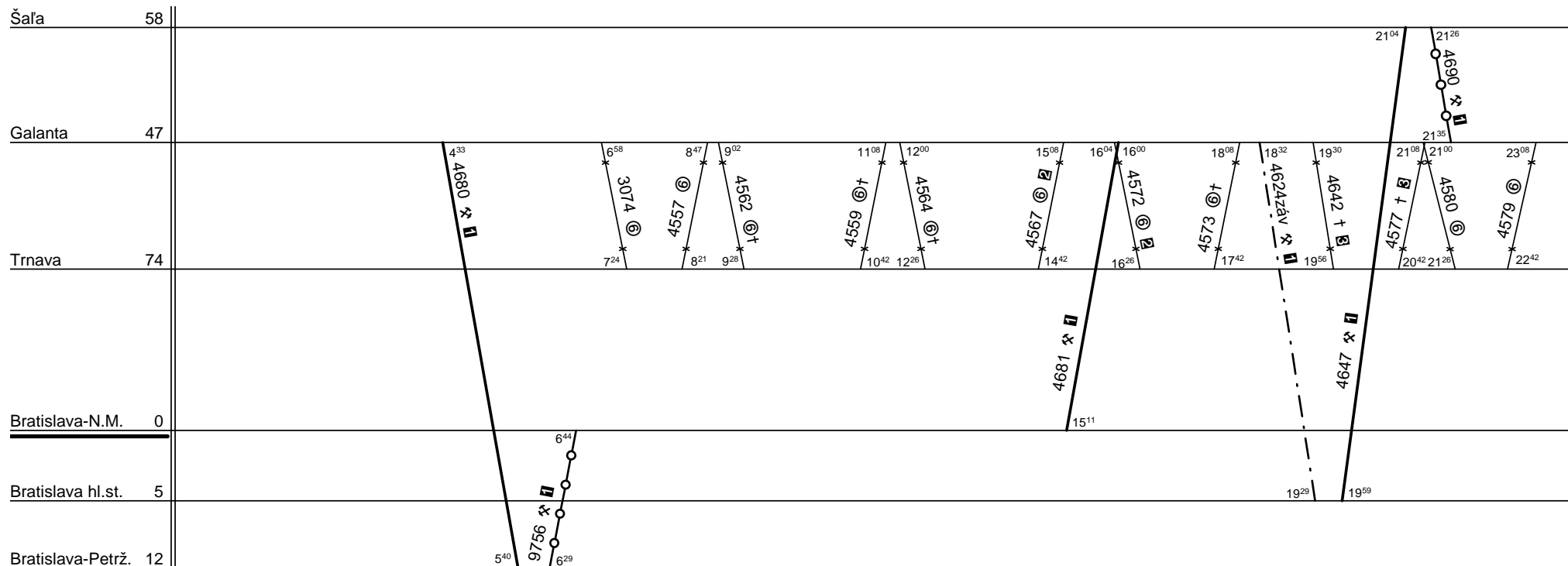

- 1 nejde 24.XII.-9.I.
- 2 a 24.XII.,6.I.,22.,25.IV.,5.VII.,29.VIII.,1.,15.IX.,1.,17.XI.
- 3 nejde 25.XII.,1.I.
- 41 len v dňoch 1.,8.I.
- 42 len dňa 6.I.

Poznámka pre vlak 4624: súprava jazdí spojená s obhmi 1100.2, 1505.1 a 1505.2, spoločné radenie 3 Bvteer, Bdgteer, Bt (4625), Bdgtee84, 3 Bdtmee (4647).
 Poznámka pre vlak 4690: súprava jazdí spojená s obhom 1100.2, spoločné radenie Bdgtee84, Bdtmee (4680/3074), 2 Bdtmee (4680/3074).
 Poznámka pre vlaky 4681 a 4647: súprava jazdí spojená s obhom 1100.2, spoločné radenie 3 Bdtmee, Bdgtee84.
 Poznámka pre vlak 4680: súprava jazdí do 11.III. a od 1.VII. do 31.VIII. spojená s obhom 1100.2, spoločné radenie Bdgtee84, 3 Bdtmee (9756).
 Podrobné radenie súpravy: Galanta - Bratislava (Trnava) Bdgtee84, Bdtmee.

Radenie súpravy :	Bdgtee 84	Bdtmee		
Obeh celkom :	Bdgtee 84	Bdtmee		

Denný beh súpravy : **225** km
 Denný priemer súpravových jazd : **48** km
 Spracovateľ : **Ing.Roman Seifert v.r.**

Vedúci oddelenia
 plánovania prevádzky SeTPPP
Mgr.Marcel Potočník v.r.



Železničná spoločnosť Slovensko a.s.
Správa riadenia a realizácie prevádzky: Bratislava

SPS : Bratislava N. Mesto

Číslo obehu : 1100.2
Platí od : 12.12. 2010
Platí do : 10.12. 2011
Druhy vlakov : Os,Sv

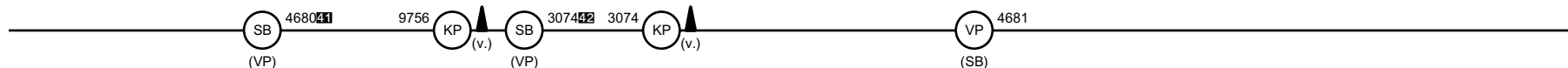
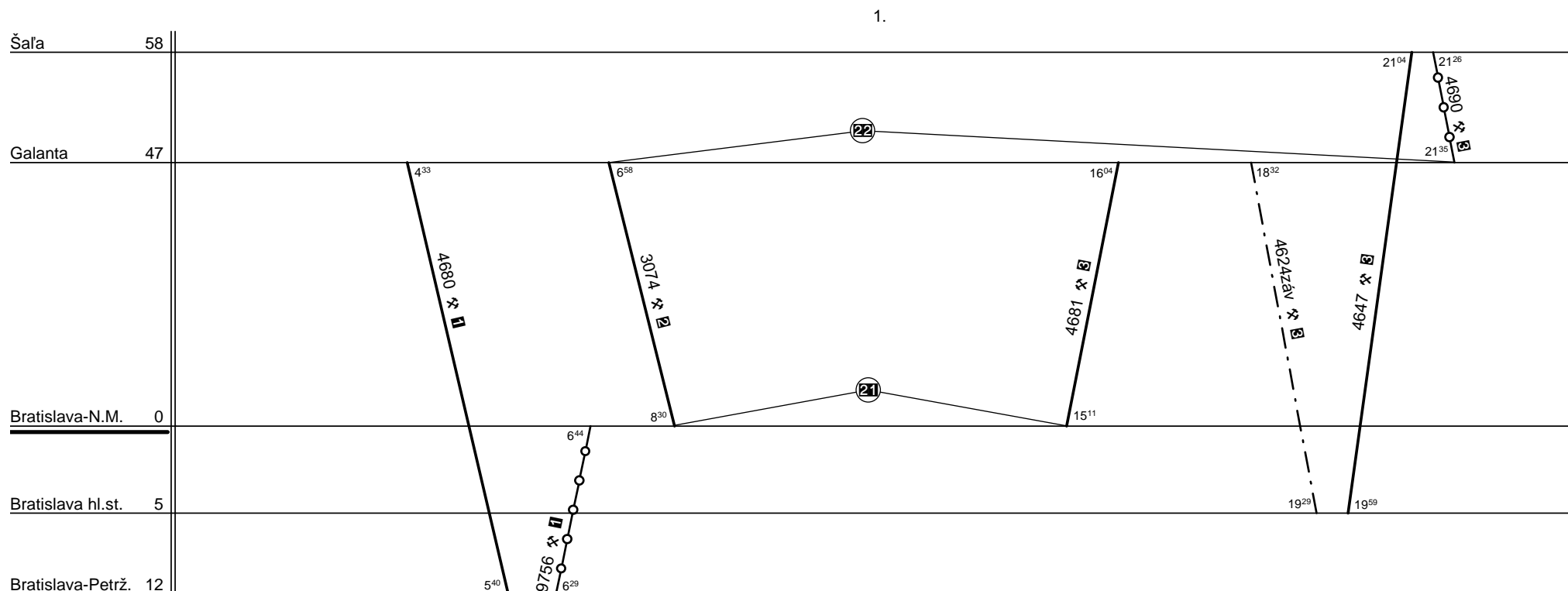

1 nejde 24.XII.-9.I.,14.III.-30.VI.,1.IX.-10.XII.

2 nejde 12.XII.-13.III.,1.VII.-31.VIII.

3 nejde 24.XII.-9.I.

21 ŽST Bratislava N. M. v v v obdobiach 14.III.-30.VI. a 1.IX.-10.XII. preraduje 2 Bdtmee z konca Os 3074 na začiatok Os 4681.

22 ŽST Galanta v v v obdobiach 14.III.-30.VI. a 1.IX.-10.XII. preraduje 2 Bdtmee z konca Sv 4690 na koniec Os 3074.

41 v 1 a 6.VII. okrem 24.XII.,-9.I.,14.III.-30.VI.,1.IX.-10.XII.

42 v 1 a 26.IV.,2.,16.IX.,2.,18.XI. okrem 12.XII.-13.III.,25.IV.,1.VII.-31.VIII.

Poznámka pre vlak 4624: súprava jazdí spojená s obelmi 1100.1, 1505.1 a 1505.2, spoločné radenie 3 Bvteer, Bdgteer, Bt (4625), Bdgtee84, 3 Bdtmee (4647).

Poznámka pre vlak 3074: súprava jazdí spojená s obelom 1104.1, spoločné radenie Bdtmee, Bdgtee84, Bdtmee (3073), 2 Bdtmee (4681).

Poznámka pre vlaky 4680, 4681, 4647 a 4690: súprava jazdí spojená s obelom 1100.1, spoločné radenie Galanta - Bratislava Bdgtee, 3 Bdtmee.

Radenie súpravy :

2xBdtmee

Obeh celkom :

2xBdtmee

Denný beh súpravy :

158 km

Denný priemer súpravových jзд :

43 km

Spracovateľ :

Ing. Roman Seifert v.r.

Vedúci oddelenia
plánovania prevádzky SeTTPP
Mgr. Marcel Potočníak v.r.



Železničná spoločnosť Slovensko a.s.
Správa riadenia a realizácie prevádzky: Bratislava

SPS : Bratislava N. Mesto

Číslo obehu : 1101.1
Platí od : 12.12. 2010
Platí do : 10.12. 2011
Druhy vlakov : Os

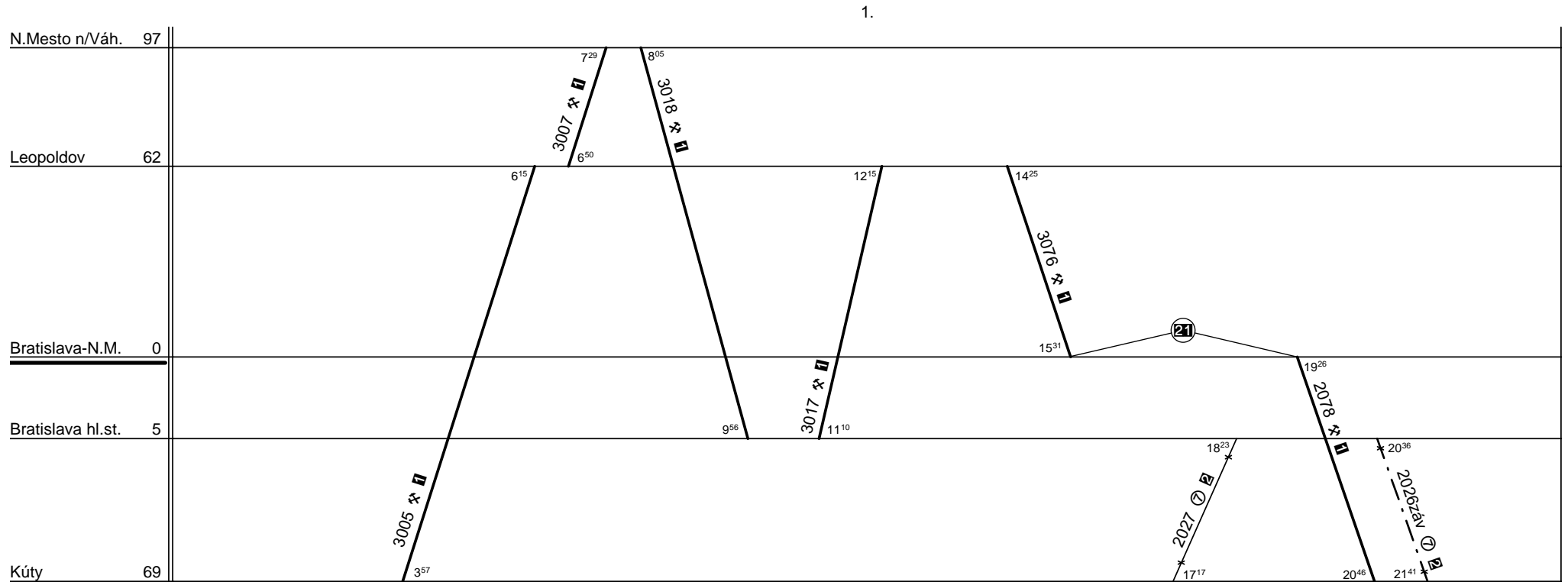

1 nejde 24.XII.-9.I.
2 a 25.IV.,5.VII.,29.VIII.,1.XI., nejde 26.XII.,2.I.,24.IV.,3.VII.,28.VIII.,30.X.

21 úvrat' = súprava jazdí každý druhý pracovný deň v opačnom radeaní
41 len v dňoch 4.VII.,2.,16.IX.,31.X.,18.XI.

Poznámka pre vlak 2026záv: súprava jazdí spojená s obehom 1505.1, spoločné radeaní Bdgteer, 3 Bvteer (2075), Bdtmee, BDsee, 2 Bdtmee (3005).
Podrobné radeaní súpravy: Kúty - Bratislava hl. st. - Nové Mesto nad Váhom Bdtmee, BDsee, 2 Bdtmee (viď aj poznámku **21**).

Radeaní súpravy :	3xBdtmee	BDsee			
Obeh celkom :	3xBdtmee	BDsee			

Denný beh súpravy : **319** km
Denný priemer súpravových jazd : **9** km
Spracovateľ : **Ing. Roman Seifert v.r.**

Vedúci oddelenia
plánovania prevádzky SeTTPP
Mgr. Marcel Potočníak v.r.



Železničná spoločnosť Slovensko a.s.
Správa riadenia a realizácie prevádzky: Bratislava

SPS : Bratislava N. Mesto

Číslo obehu : 1102.1
Platí od : 12.12. 2010
Platí do : 10.12. 2011
Druhy vlakov : Os,Sv

1.

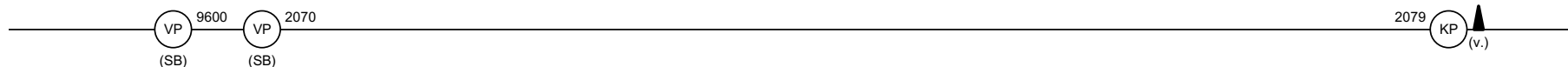
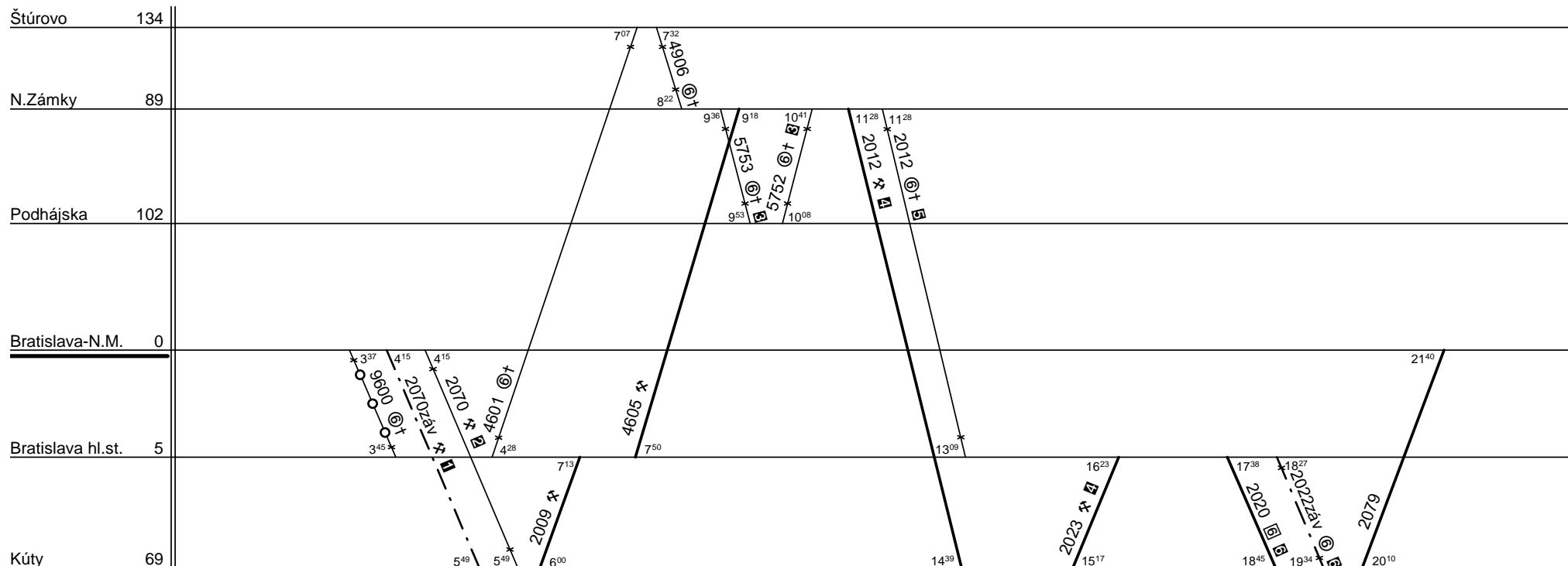

1 nejde 24.XII.-9.I., 1.VII.-31.VIII.
2 od 24.XII. do 9.I. a od 1.VII. do 31.VIII.
3 od 11.VI. do 11.IX.

4 nejde 24.XII.-9.I.
5 a 24.XII.-9.I.
6 a 24.XII., 6.I., 22., 24.IV., 3.VII., 28.VIII., 1., 15.IX., 30.X., 17.XI.

Poznámka pre vlak 2022: súprava jazdí spojená s obhom 1505.1, spoločné radenie Bdgteer, 3 Bvteer (2071, v dňoch 6.I., 3.VII., 1., 15.IX., 30.X., 17.XI. na 2073), 3 Bdgteer (2079).
Poznámka pre vlak 2070 * 1: súprava jazdí spojená s obhmi 1140.1, 1133.3, 1142.1 a 1142.2, spoločné radenie 4 B-60 (RIC), 2 B-80 (2077), 6 Bdgteer (2009).
Poznámka k radeniu: v * jazdí súprava spojená s obhom 1140.1, spoločné radenie 6 Bdgteer.

Radenie súpravy :	3xBdgteer			
Obeh celkom :	3xBdgteer			

Denný beh súpravy : **523** km
Denný priemer súpravových jзд : **50** km
Spracovateľ : **Ing. Roman Seifert v.r.**

Vedúci oddelenia
plánovania prevádzky SeTTPP
Mgr. Marcel Potočníak v.r.



Železničná spoločnosť Slovensko a.s.
Správa riadenia a realizácie prevádzky: Bratislava

SPS : Bratislava N. Mesto

Číslo obehu : 1103.1
Platí od : 12.12. 2010
Platí do : 12.03. 2011
Druhy vlakov : Os

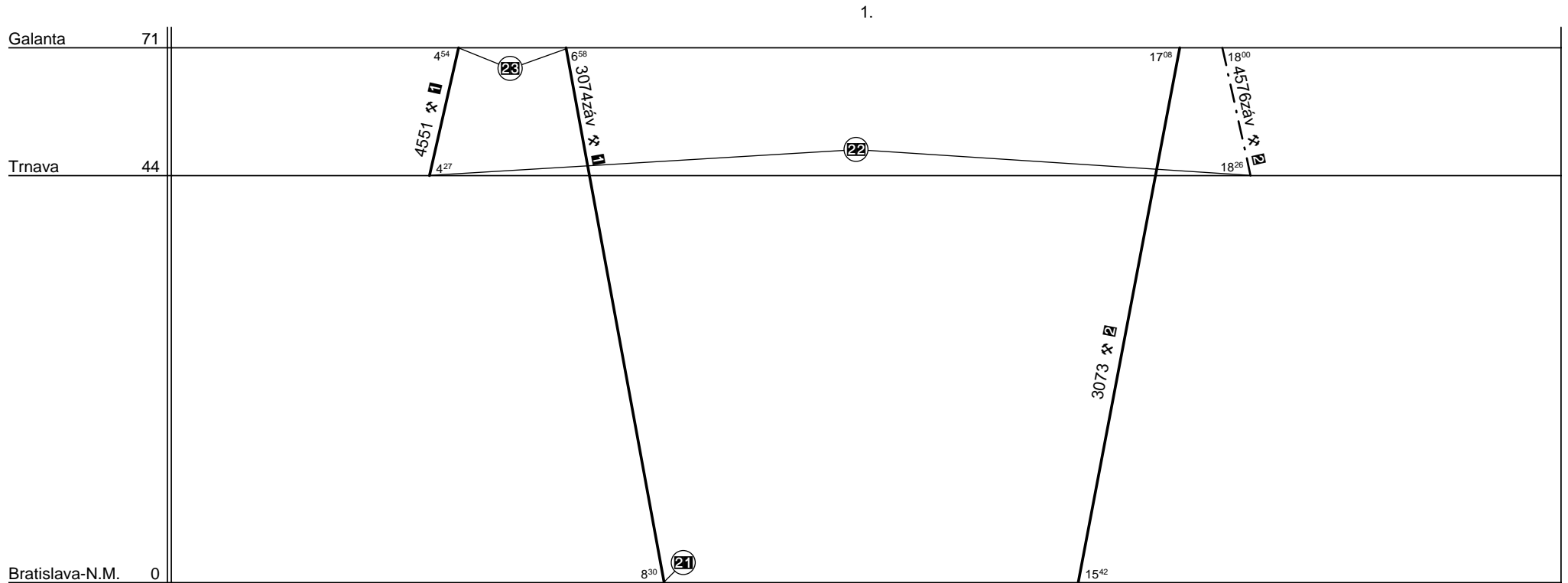

1 do 12.III., nejde 24.XII.-9.I.
2 do 12.III., nejde 23.XII.-6.I.,11.III.

21 ŽST Bratislava N. M. v dňoch 23.XII. a 11.III. odstaví vozne, dňa 23.XII. pre 3073 dňa 7.I., dňa 11.III. do zálohy.
22 ŽST Trnava v 2 preradiť 2 Bdtmee z konca 4576 na začiatok 4551 nasledujúci pracovný deň.
23 ŽST Galanta v 1 preradiť 2 Bdtmee zo začiatku vlaku 4551 na koniec vlaku 3074.

Poznámka pre vlaky 3074, 3073 a 4576: súprava jazdí spojená s obehom 1104.1, spoločné radenie Galanta - Trnava (Bratislava) Bdtmee, Bdgtee84, 3 Bdtmee.
Poznámka pre vlak 4551: súprava jazdí spojená s obehmi 1105.1 a 1106.1, spoločné radenie 2 Bdtmee (3074zav - predkurovanie), 3 Bdtmee, Bdgtee84 (3072).
Obeh vedený len z dôvodu zabezpečenia predkurovania posilových vozňov pre Os 3074.

Radenie súpravy :	2xBdtmee				
Obeh celkom :	2xBdtmee				

Denný beh súpravy : **116** km
Denný priemer súpravových jász : **16** km
Spracovateľ : **Ing. Roman Seifert v.r.**

Vedúci oddelenia plánovania prevádzky SeTTPP
Mgr. Marcel Potočníak v.r.



Železničná spoločnosť Slovensko a.s.
Správa riadenia a realizácie prevádzky: Bratislava

SPS : Bratislava N. Mesto

Číslo obehu : 1104.1
Platí od : 12.12. 2010
Platí do : 10.12. 2011
Druhy vlakov : Os,Sv

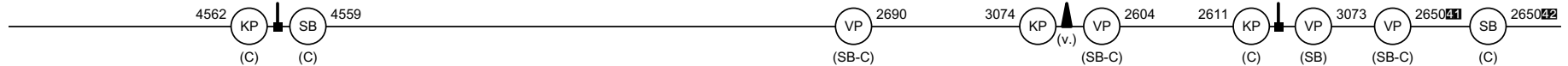
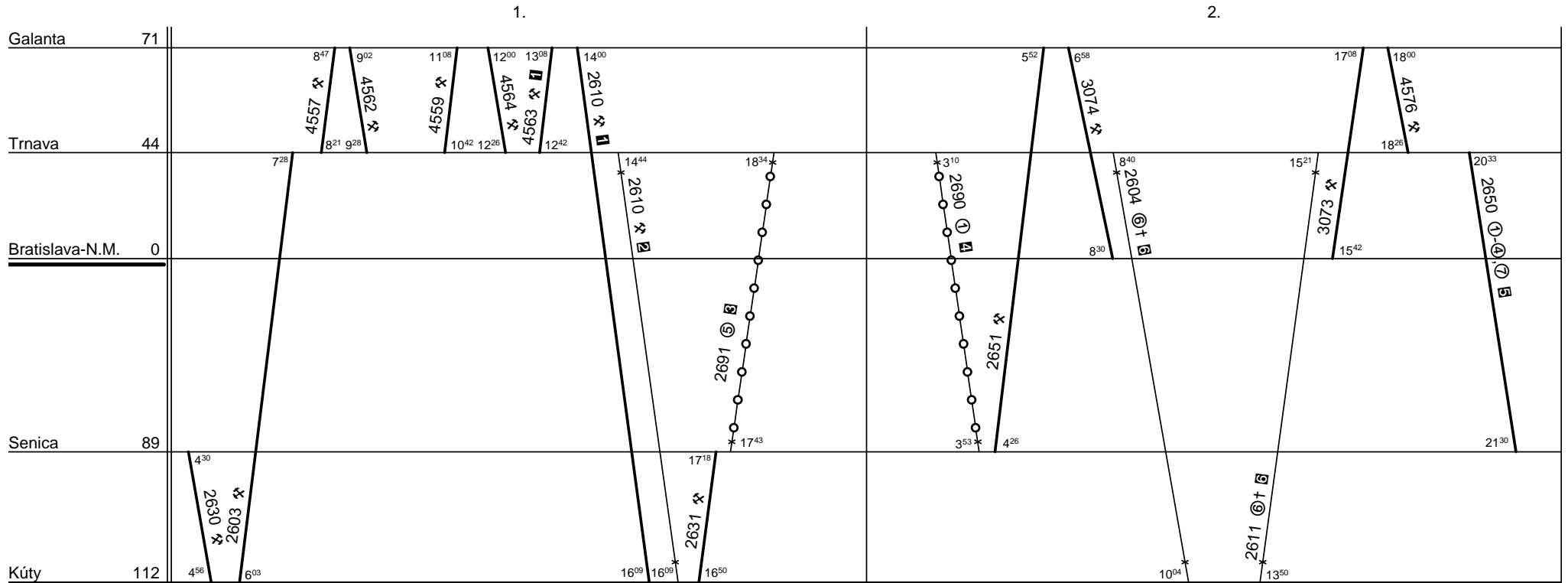

- 1 nejde 24.XII.-9.I.,1.VII.-31.VIII.
- 2 od 24.XII. do 9.I. a od 1.VII. do 31.VIII.
- 3 a 23.XII.,5.I.,21.IV.,4.VII.,31.VIII.,14.IX.,31.X.,16.XI., nejde 24.XII.,22.IV.
- 4 a 7.I.,26.IV.,6.VII.,30.VIII.,2.,16.IX.,2.,18.XI., nejde 25.IV.,29.VIII.

- 5 nejde 23.XII.,5.I.,21.,24.IV.,4.VII.,28.,31.VIII.,14.IX.,31.X.,16.XI.
- 6 od 30.IV. do 2.X.
- 7 v 7 a 6.I.,25.IV.,1.,17.XI. okrem 24.IV.,1.V.-2.X.
- 8 v 7 od 1.V. do 2.X. a 5.VII.,29.VIII.,1.,15.IX. okrem 28.VIII.

Poznámka pre vlaky 3073 a 4576: v ✘ do 12.III. okrem 23.XII.-6.I.,11.III. jazdí súprava spojená s obhom 1103.1, spoločné radenie Bratislava - Trnava - Galanta 3 Bdtmee, Bdgtmee84, Bdtmee.
Pozn. pre vl. 3074: sv v ✘ okr. 24.XII.-9.I.,1.VII.-31.VIII. jazdí spojená s ob. 1103.1 resp. s ob. 1100.2, spol. rad. Bdtmee, Bdgtmee84, Bdtmee (3073), 2 Bdtmee (3073 do I. zmeny, 4681 od I. zmeny).
Podrobné radenie súpravy: Bdtmee, Bdgtmee84, Bdtmee.

Radenie súpravy :	2xBdtmee	Bdgtmee 84		
Obeh celkom :	4xBdtmee	2xBdgtmee 84		

Denný beh súpravy : **228** km
Denný priemer súpravných jazd : **7** km
Spracovateľ : **Ing. Roman Seifert v.r.**

Vedúci oddelenia
plánovania prevádzky SeTTPP
Mgr. Marcel Potočník v.r.



Železničná spoločnosť Slovensko a.s.
Správa riadenia a realizácie prevádzky: Bratislava

SPS : Bratislava N. Mesto

Číslo obehu : 1105.1
Platí od : 12.12. 2010
Platí do : 10.12. 2011
Druhy vlakov : Os,Sv

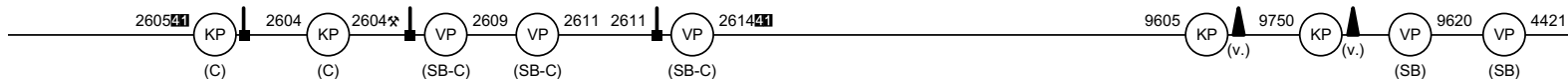
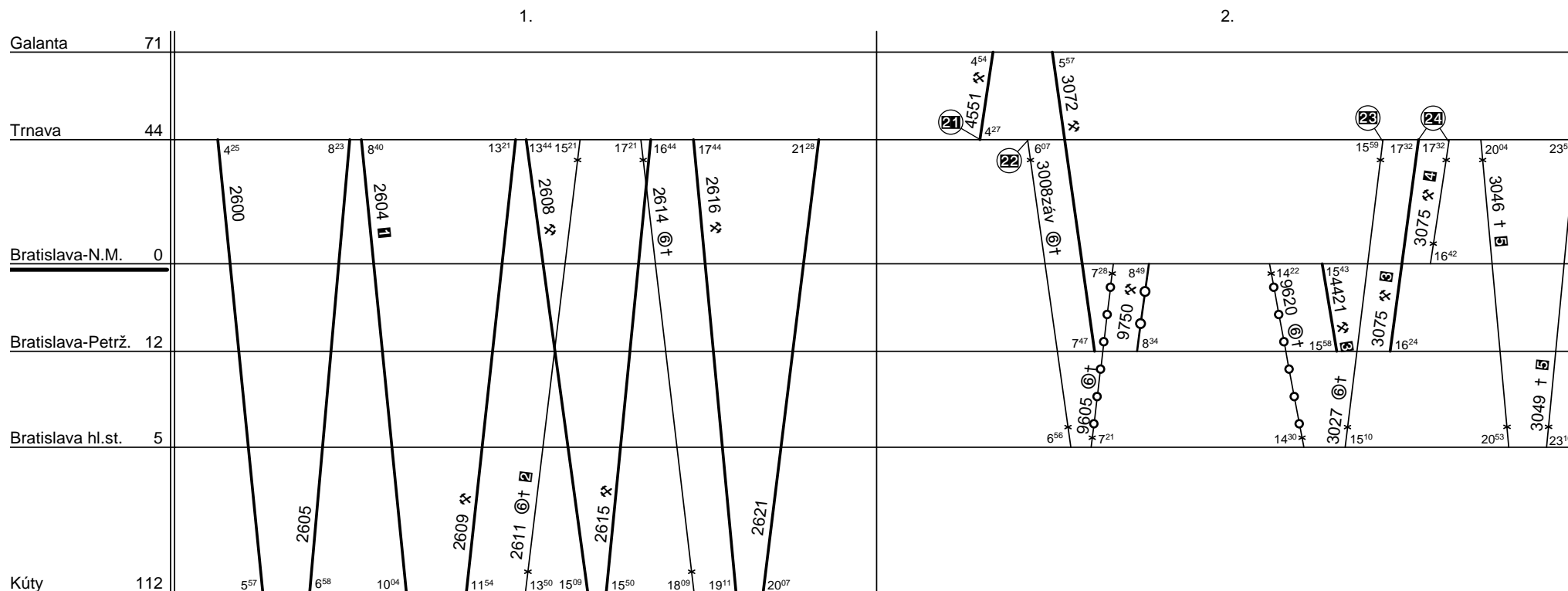

- 1 od 30.IV. do 2.X. nejde v ©†
- 2 nejde od 30.IV. do 2.X.
- 3 nejde 24.XII.-9.I.
- 4 v období 24.XII.-9.I.
- 5 nejde 25.XII.,1.I.

- 21 ŽST Trnava v ✖ privesí 2 Bdtmee na začiatok vlaku 4551 (v období do 12.III. okrem 24.XII.-9.I. do stredy vlaku za 2 Bdtmee od 4576záv).
- 22 ŽST Trnava v ©† privesí 2 Bdtmee na koniec vlaku 3008.
- 23 ŽST Trnava v ©† odvesí 2 Bdtmee zo začiatku vlaku 3027.
- 24 ŽST Trnava v ✖ odvesí 2 Bdtmee zo začiatku vlaku 3075.
- 41 v ©† od 30.IV. do 2.X.

Poznámka pre vlak 9620: súprava jazdí spojená s obehmi 1106.1 a 1140.1, spoločné radenie Bdgtee84, 3 Bdtmee (3027), 3 Bdgteer (837; len v © okrem 25.XII.,1.I.,23.IV.).

Poznámka pre vlak 4551: v ✖ do 12.III. okrem 24.XII.-9.I. súprava jazdí spojená aj s obehom 1103.1, spoločné radenie 2 Bdtmee (3074záv), 3 Bdtmee, Bdgtee84 (3072).

Poznámka k radeniu: v 2. turnusovom dni okrem vlakov 3046 a 3049 jazdí súprava spojená s obehom 1106.1, spoločné radenie Bdgtee84, 3 Bdtmee platí pre vlaky 3008, 3072, 9620, 4421.

Zvyšné vlaky (4551, 9605, 9750, 3027 a 3075) v opačnom radení.

Radenie súpravy :

2xBdtmee

Obeh celkom :

4xBdtmee

Denný beh súpravy : **329** km

Denný priemer súpravových jзд : **6** km

Spracovateľ : **Ing. Roman Seifert v.r.**

Vedúci oddelenia
plánovania prevádzky SeTTPP
Mgr. Marcel Potočníak v.r.



Železničná spoločnosť Slovensko a.s.
Správa riadenia a realizácie prevádzky: Bratislava

SPS : Bratislava N. Mesto

Číslo obehu : 1106.1
Platí od : 12.12. 2010
Platí do : 10.12. 2011
Druhy vlakov : Os,Sv

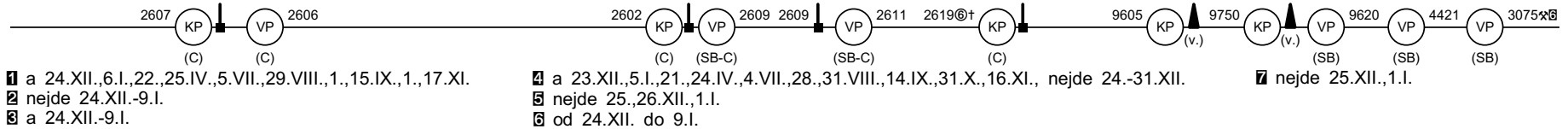
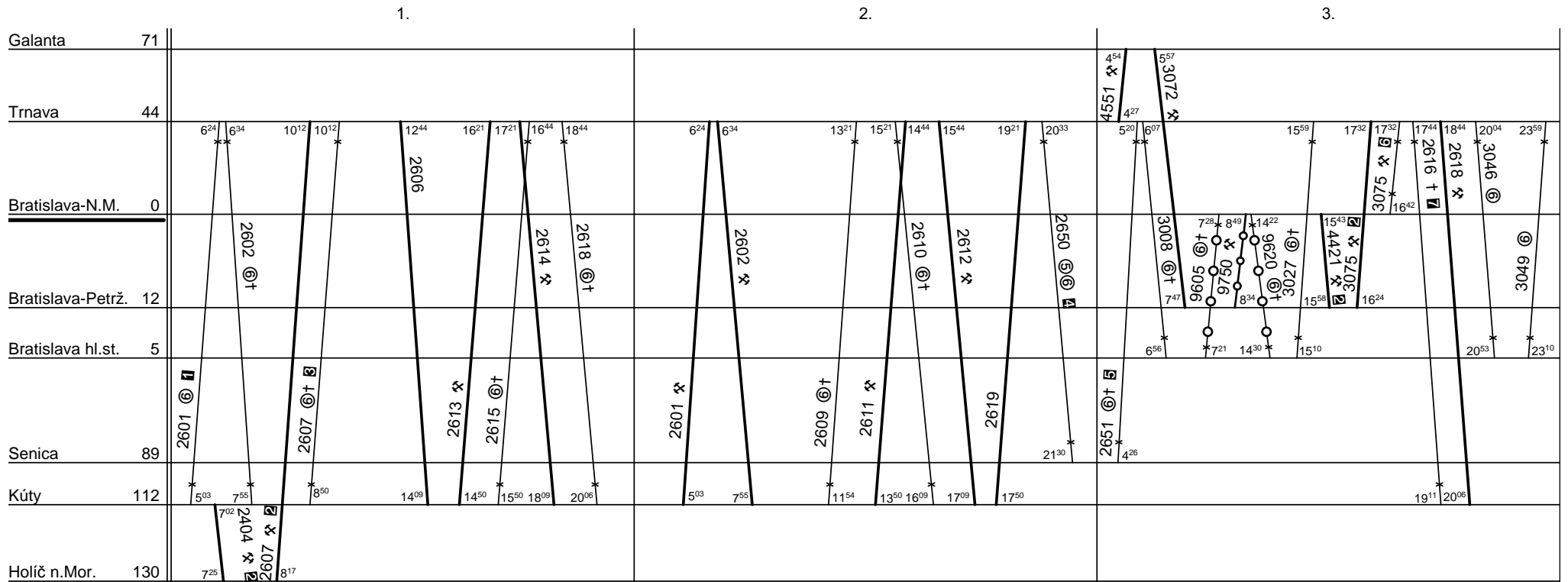

Poznámka pre vlak 9620: súprava jazdí spojená s obhmi 1105.1 a 1140.1, spoločné radenie Bdgtee84, 3 Bdtmee (3027), 3 Bdgteer (837; len v ⊕ okrem 25.XII.,1.I.,23.IV.).
 Poznámka pre vlak 4551: v ⊗ do 12.III. okrem 24.XII.-9.I. súprava jazdí spojená aj s obhom 1103.1, spoločné radenie 2 Bdtmee (3074záv), 3 Bdtmee, Bdgtee84 (3072).
 Poznámka k radeniu: v 3. turn. dni okr. vlakov 2651, 2616, 2618, 3046 a 3049 jazdí sv spojená s obhom 1105.1, spoločné rad. 3 Bdtmee, Bdgtee84 platí pre vlaky 4551, 9605, 9750, 3027 a 3075.
 Podrobné radenie súpravy: Bratislava - Trnava a Holíč - Trnava - Galanta Bdtmee, Bdgtee84.

Radenie súpravy :	Bdgtee 84	Bdtmee			
Obeh celkom :	3xBdgtee 84	3xBdtmee			

Denný beh súpravy : **294** km
 Denný priemer súpravových jзд : **4** km
 Spracovateľ : **Ing. Roman Seifert v.r.**

Vedúci oddelenia
 plánovania prevádzky SeTTPP
Mgr. Marcel Potočníak v.r.



Železničná spoločnosť Slovensko a.s.
Správa riadenia a realizácie prevádzky: Bratislava

SPS : Bratislava N. Mesto

Číslo obehu : 1107.1
Platí od : 12.12. 2010
Platí do : 10.12. 2011
Druhy vlakov : Os,Sv

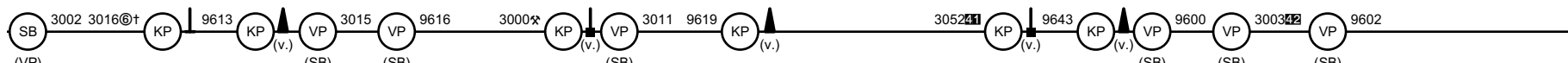
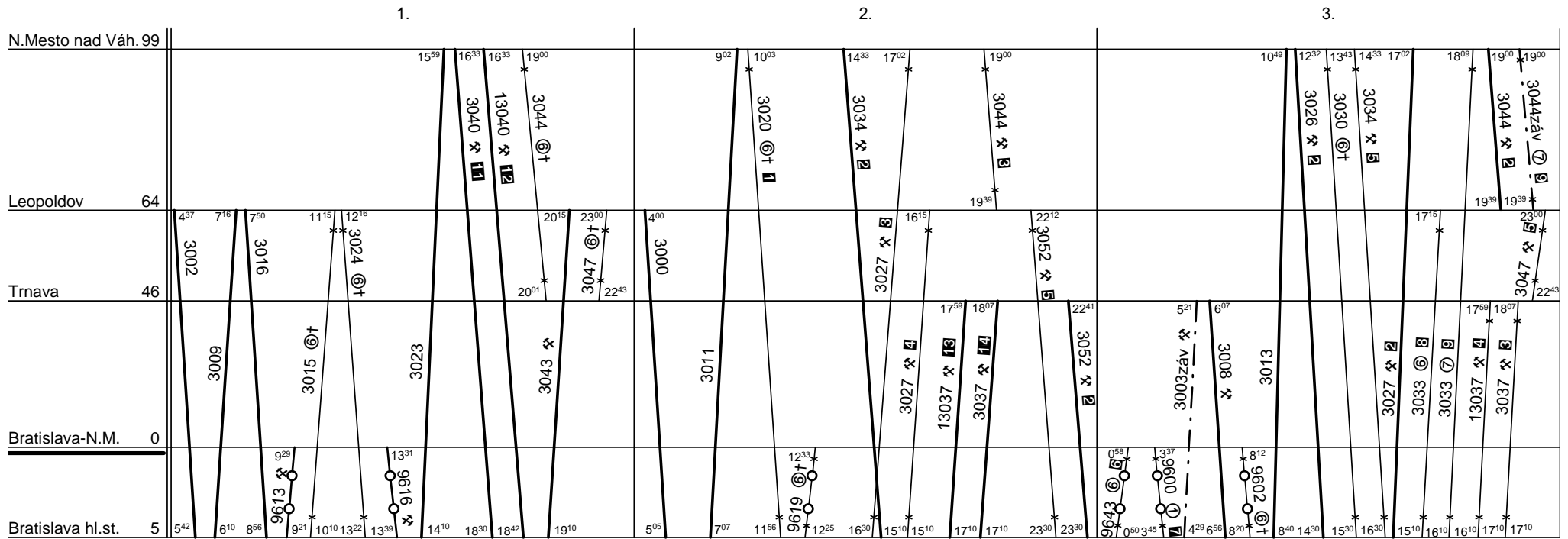

- 1 a 24.XII.-9.I.,1.VII.-31.VIII.
- 2 nejde 24.XII.-9.I.,1.VII.-31.VIII.
- 3 od 1.VII. do 31.VIII.
- 4 od 24.XII. do 9.I.
- 5 od 24.XII. do 9.I. a od 1.VII. do 31.VIII.
- 6 a 24.XII.,6.I.,22.IV.,5.VII.,1.,15.IX.,1.,17.XI., nejde 25.XII.,23.IV.
- 7 a 7.I.,26.IV.,6.VII.,30.VIII.,2.,16.IX.,2.,18.XI., nejde 25.IV.,29.VIII.
- 8 a 24.,26.XII.,2.,6.I.,22.-25.IV.,29.VIII.,15.IX.,17.XI.
- 9 a 5.VII.,1.IX.,1.XI., nejde 26.XII.,2.I.,24.IV.
- 41 v 1-4 okrem 23.XII.,5.,6.I.,21.,25.IV.,4.,5.VII.,29.VIII.,31.VIII.,1.,14.,15.IX.,31.X.,1.,16.,17.XI.
- 42 v 2-5 okrem 24.XII.,6.,7.I.,22.,26.IV.,5.,6.VII.,30.VIII.,1.,2.,15.,16.IX.,1.,2.,17.,18.XI.
- 11 od 14.III. do 3.X.
- 12 do 11.III. a od 4.X.
- 13 nejde od 24.XII. do 9.I. a od 14.III. do 3.X.
- 14 od 14.III. do 30.VI. a od 2.IX. do 3.X.

Poznámka pre vlak 3044záv 7 9: súprava je spojená so súpravou v 1. turnusovom dni, spoločné radenie 4 Bdtee, BDsee (3044), 4 Bdtee, BDsee (3002).
 Poznámka pre vlak 3044 8 a 8 2: súprava jazdí spojená s obhom 1130.1, spoločné radenie 4 Bdtee, BDsee (3052 resp. 3002), 3 Bdtmee, Bdgtimee (1700).
 Poznámka pre vlak 3030: súprava jazdí od 24.XII. do 9.I. spojená s obhmi 1131.1 a 1131.2, spoločné radenie 4 Bdtee, BDsee (3033), 2 Bdtmee (3045; len 24.XII.,8.I.), 2 Bdtmee, BDshmee (3039).
 Poznámka pre vlak 9602: dňa 1.XI. je súprava spojená s obhom 1140.1, spoločné radenie 4 Bdtee, BDsee (3033), 3 Bdgteer (831).
 Poznámka pre vlak 3003: súprava jazdí spojená s obhom 1233.1, spoločné radenie Bdgteer, 3 Bdteer (3003), BDsee, 4 Bdtee (3008).
 Poznámka pre vlak 9600: súprava jazdí spojená s obhmi 1133.1 a 1133.2, spoločné radenie 4 Bdtee, BDsee (3003zav), 6 Bee-60 (RIC) (4601).
 Podrobné radenie súpravy: Bratislava - Nové Mesto nad Váhom BDsee, 4 Bdtee.

Radenie súpravy :	BDsee	4xBdtee		
Obeh celkom :	3xBDsee	12xBdtee		

Denný beh súpravy : **396** km
 Denný priemer súpravových jzd : **16** km
 Spracovateľ : **Ing. Roman Seifert v.r.**
 Vedúci oddelenia plánovania prevádzky SeTTPP : **Mgr. Marcel Potočníak v.r.**



Železničná spoločnosť Slovensko a.s.
Správa riadenia a realizácie prevádzky: Bratislava

SPS : Bratislava N. Mesto

Číslo obehu : 1130.1
Platí od : 12.12. 2010
Platí do : 10.12. 2011
Druhy vlakov : Zr,Os,Sv

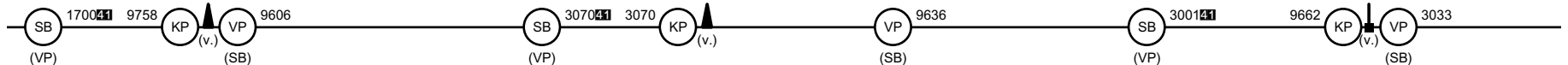
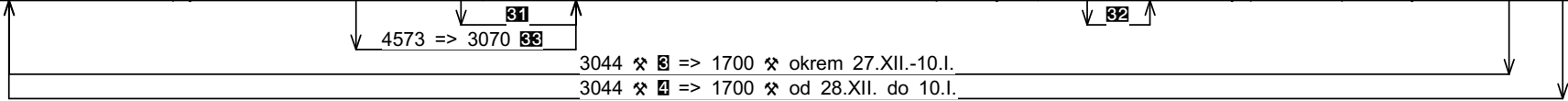

- 1 ide 23.XII.,5.I.,21.IV.,4.VII.,31.VIII.,14.IX.,31.X.,16.XI.
- 2 nejde 25.XII.,7.I.,23.,26.IV.,6.VII.,30.VIII.,2.,16.IX.,2.,18.XI.
- 3 nejde 24.XII.-9.I.
- 4 od 24.XII. do 9.I.
- 51 4579 1 => 3070 27.XII.,7.I.,26.IV.,6.VII.,2.,16.IX.,2.,18.XI.
- 52 3091 2-6 2 => 3001 ✖
- 53 4573 5 okrem 24.XII.,22.IV. => 3070 1 a 30.VIII. okrem 27.XII.,25.IV.,29.VIII.
- 54 v 1 a 7.I.,26.IV.,6.VII.,30.VIII.,2.,16.IX.,2.,18.XI. okrem 25.IV.,29.VIII.

Poznámka pre vlak 3044 ✖ 5: súprava jazdí spojená s obehom 1107.1, spoločné radenie 4 Bdttee, BDsee (3052 resp. 3002), 3 Bdtmee, Bdgtee (1700).
Podrobné radenie: N. Mesto nad Váh. (Galanta) - Bratislava 3 Bdtmee, Bdgtee. V dôsledku úvratí na bratislavských spojkách Os vlaky s opačným radením: 3019, 4567, 4572, 4573, 4580, 4579 a 3070.

Radenie súpravy :	Bdgtmee	3xBdtmee		
Obeh celkom :	3xBdgtmee	9xBdtmee		

Denný beh súpravy : **147** km
Denný priemer súpravových jzd : **20** km
Spracovateľ : **Ing. Roman Seifert v.r.**
Vedúci oddelenia plánovania prevádzky SeTTPP : **Mgr. Marcel Potočníak v.r.**



Železničná spoločnosť Slovensko a.s.
Správa riadenia a realizácie prevádzky: Bratislava

SPS : Bratislava N. Mesto

Číslo obehu : 1131.1
Platí od : 12.12. 2010
Platí do : 10.12. 2011
Druhy vlakov : Zr,Os,Sv

1.

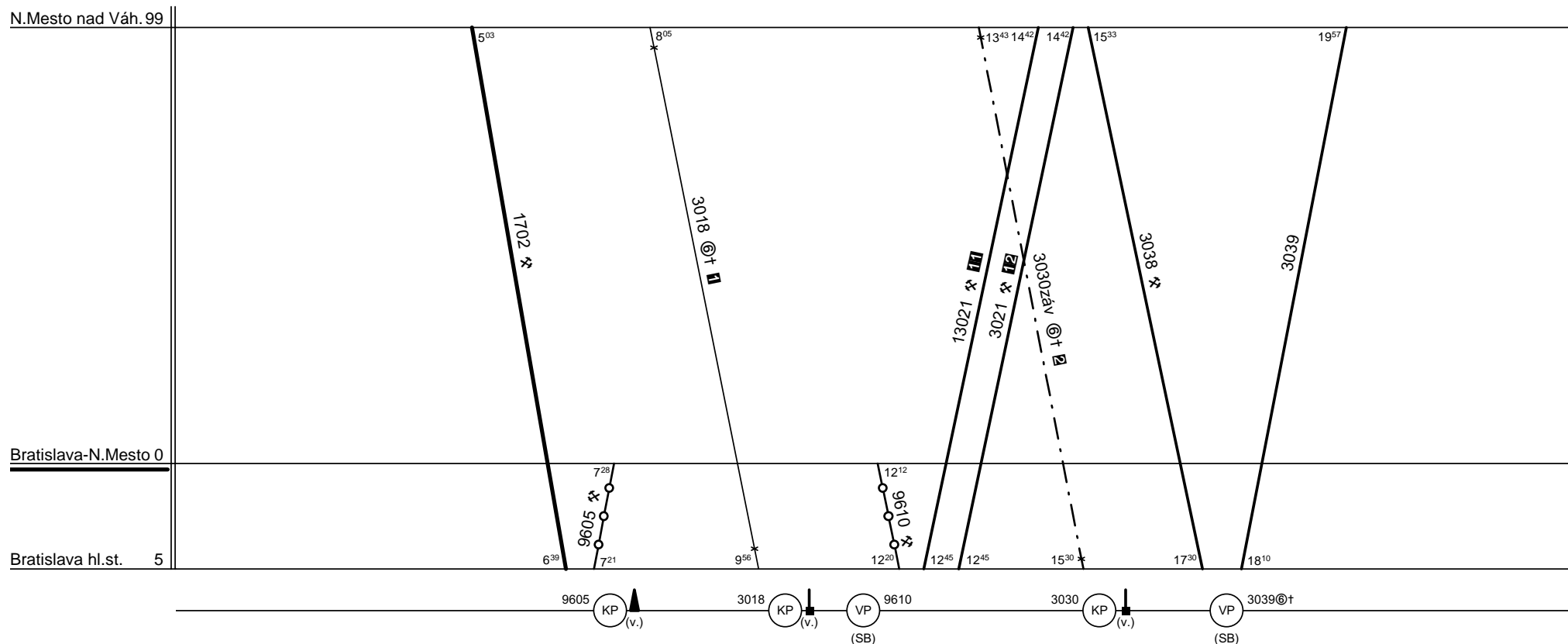

1 nejde 24.XII.-9.I. **11** do 11.III. a od 4.X.
2 od 24.XII. do 9.I. **12** od 14.III. do 3.X.

Poznámka pre vlak 3038: v úseku Leopoldov - Bratislava hl. st. jazdí súprava spojená s obhmi 1131.2 a 1233.1, spoločné radenie 4 Bdtmee, BDshmee (3039), 3 Bdteer, Bdgteer (1703).
Poznámka pre vlak 3030: súprava jazdí spojená s obhmi 1107.1 a 1131.2, spoločné radenie 4 Bdtee, BDsee (3033), 2 Bdtmee (3045; len 24.XII.,8.I.), 2 Bdtmee, BDshmee (3039).
Poznámka k radeniu: súprava jazdí spojená s obhom 1131.2, spoločné radenie Nové Mesto nad Váhom - Bratislava 4 Bdtmee, BDshmee (obmedzenia jazdy viď list obehu 1131.2).
Podrobné radenie súpravy: Nové Mesto nad Váhom - Bratislava 2 Bdtmee, BDshmee.

Radenie súpravy :	2xBdtmee	BDshmee			
Obeh celkom :	2xBdtmee	BDshmee			

Denný beh súpravy : **341** km
Denný priemer súpravových jзд : **9** km
Spracovateľ : **Ing. Roman Seifert v.r.**

Vedúci oddelenia
plánovania prevádzky SeTTPP
Mgr. Marcel Potočníak v.r.



Železničná spoločnosť Slovensko a.s.
Správa riadenia a realizácie prevádzky: Bratislava

SPS : Bratislava N. Mesto

Číslo obehu : 1131.2
Platí od : 12.12. 2010
Platí do : 10.12. 2011
Druhy vlakov : Zr,Os,Sv

1.

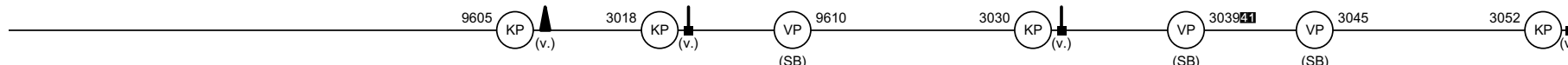
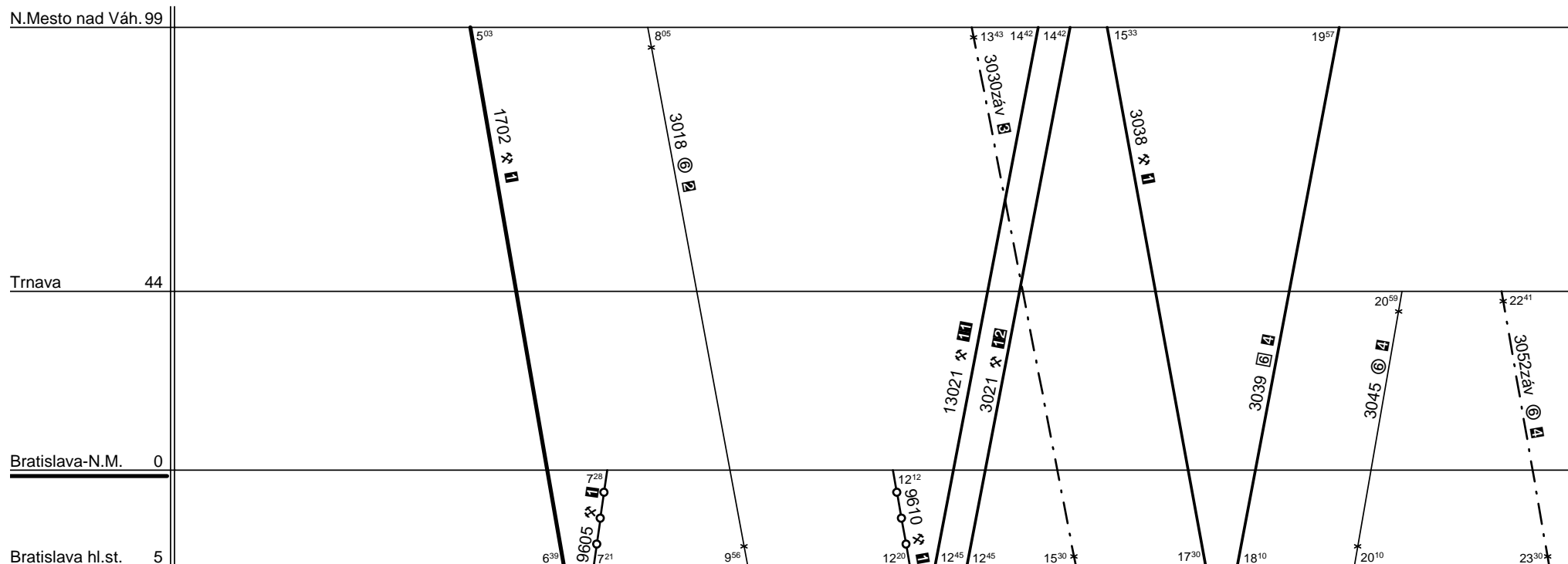

- 1** nejde 24.XII.-6.I.
- 2** a 22.IV.,5.VII.,29.VIII.,1.,15.IX.,1.,17.XI., nejde 25.XII.-8.I.,23.IV.
- 3** ide 24.XII.,8.I.
- 4** a 24.XII.-5.I.,22.,24.IV.
- 11** nejde 24.XII.-6.I.,14.III.-3.X.
- 12** od 14.III. do 3.X.
- 41** v t okrem 24.XII.-5.I.,22.,24.IV.

Poznámka pre vlak 3052: súprava jazdí spojená s obhom 1233.1, spoločné radenie 3 Bdteer, Bdgteer (3003), 2 Bdtmee (3039 resp. v dňoch 24.XII.-4.I.,22.,23.IV. na 3045).
Poznámka pre vlak 3038: v úseku Leopoldov - Bratislava hl. st. jazdí súprava spojená s obhmi 1131.1 a 1233.1, spoločné radenie 4 Bdtmee, BDshmee (3039), 3 Bdteer, Bdgteer (1703).
Poznámka pre vlak 3030záv: súprava je spojená s obhmi 1107.1 a 1131.1, spoločné radenie 4 Bdtee, BDsee (3033), 2 Bdtmee (3045), 2 Bdtmee, BDshmee (3039).
Poznámka k radeniu: okrem vlakov 3045 a 3052 jazdí súprava spojená s obhom 1131.1, spoločné radenie Nové Mesto nad Váhom - Bratislava 4 Bdtmee, BDshmee.

Radenie súpravy :	2xBdtmee			
Obeh celkom :	2xBdtmee			

Denný beh súpravy : **318** km
Denný priemer súpravových jзд : **16** km
Spracovateľ : **Ing. Roman Seifert v.r.**
Vedúci oddelenia plánovania prevádzky SeTTPP : **Mgr. Marcel Potočníak v.r.**



Železničná spoločnosť Slovensko a.s.
Správa riadenia a realizácie prevádzky: Bratislava

SPS : Bratislava N. Mesto

Číslo obehu : 1132.3
Platí od : 12.12. 2010
Platí do : 10.12. 2011
Druhy vlakov : R,Os,Sv

1.

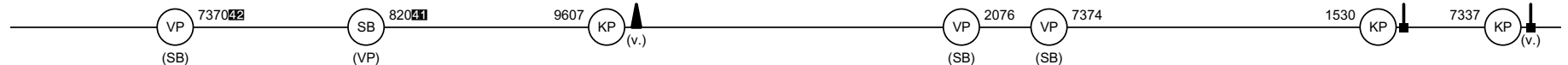
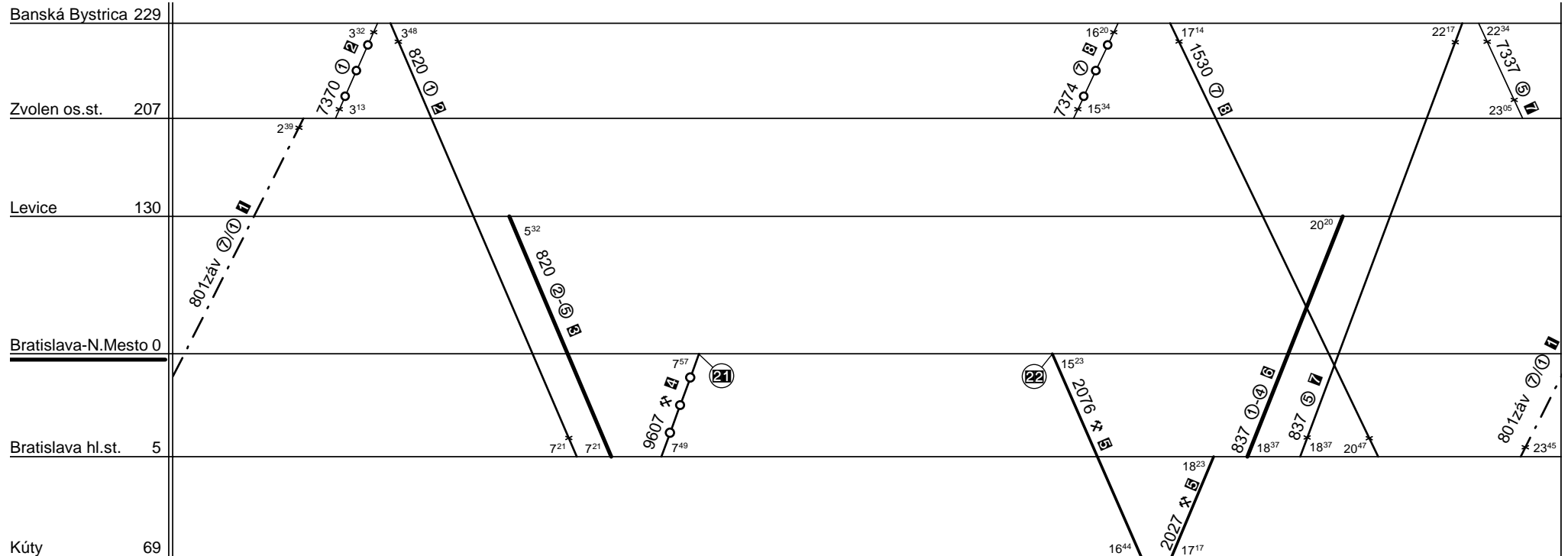

- 1 a 25.IV., nejde 26.XII.,24.IV.,4.VII.-3.IX.
- 2 a 26.IV., nejde 25.IV.,5.VII.-4.IX.
- 3 nejde 24.XII.,6.I.,22.,26.IV.,2.VII.-5.IX.,15.IX.,1.,17.XI.
- 4 nejde 5.VII.-4.IX.
- 5 nejde 2.VII.-1.IX.
- 6 nejde 23.XII.,6.I.,21.,25.IV.,1.VII.-4.IX.,15.IX.,1,17.XI.
- 7 a 23.XII.,21.IV., nejde 24.XII.,22.IV.,2.VII.-1.IX.
- 8 a 25.IV., nejde 26.XII.,24.IV.,4.VII.-3.IX.
- 21 ŽST Bratislava N. M. dňa 4.VII. odvesí vozeň do zálohy.
- 22 ŽST Bratislava N. M. dňa 2.IX. použije vozeň zo zálohy.
- 41 len v dňoch 7.I.,16.IX.,2.,18.XI.
- 42 len 27.XII.

Poznámka k vlakom 801, 820, 837 a 1530: podrobné radenie vid' pomôcku VOD časť 1.
Poznámka pre vlak 9607: od 24.XII. do 9.I. vozeň jazdí spojený s obelmi 1132.1, 1132.2 a 1134.1, spoločné radenie Bd-58, 7 Bee (2076), 7 Bee (9634).
Poznámka k radeniu: vozeň jazdí spojený s obelmi 1132.1 a 1132.2, spoločné radenie Banská Bystrica - Bratislava - Kúty 7 Bee, Bd-58.

Radenie súpravy :	Bee			
Obeh celkom :	Bee			

Denný beh súpravy : **313** km
Denný priemer súpravových jзд : **33** km
Spracovateľ : **Ing. Roman Seifert v.r.**
Vedúci oddelenia plánovania prevádzky SeTTPP : **Mgr. Marcel Potočníak v.r.**



Železničná spoločnosť Slovensko a.s.
Správa riadenia a realizácie prevádzky: Bratislava

SPS : Bratislava N. Mesto

Číslo obehu : 1133.1
Platí od : 12.12. 2010
Platí do : 10.12. 2011
Druhy vlakov : R,Os,Sv

1.

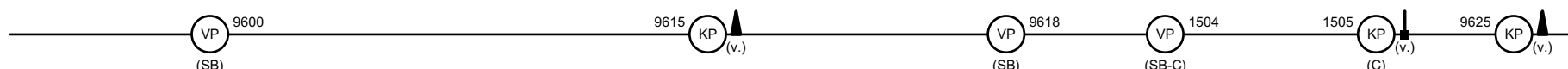
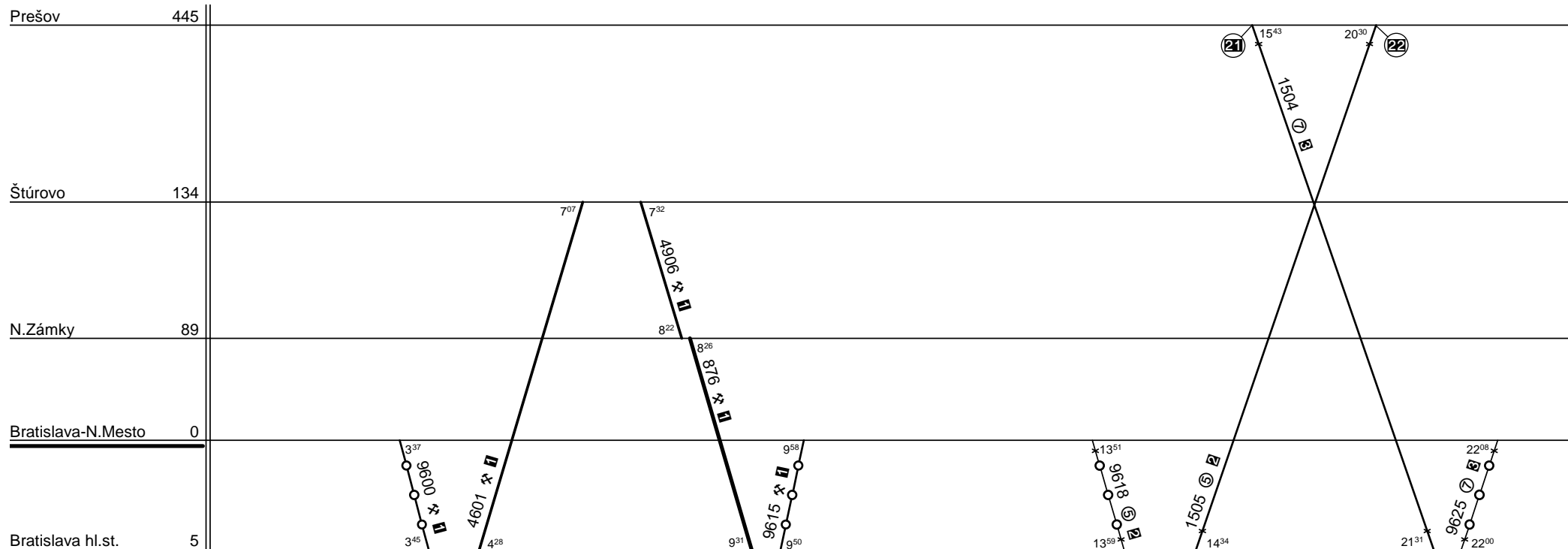

- nejde 23.,31.XII.
- Ⓜ a 22.,30.XII.,21.IV., nejde 24.,31.XII.,22.IV.
- Ⓝ a 25.IV.,29.VIII., nejde 24.IV.,28.VIII.
- Ⓜ ŽST Prešov privesí vozne na začiatok vlaku.
- Ⓝ ŽST Prešov odvesí vozne z konca vlaku.

Poznámka pre vlaky 1504 a 1505: podrobné radenie vlaku viď pomôcku VOD časť 1.
Poznámka pre vlak 9600: v Ⓜ a 7.I.,26.IV.,6.VII.,30.VIII.,2.,16.IX.,2.,18.XI., okr. 25.IV.,29.VIII. jazdí súprava spojená s ob. 1107.1 a 1133.2, spoločné rad. 4 Bdtee, BDsee (3003záv), 6 Bee-60 (RIC) (4601).
Poznámka k radeniu: súprava jazdí spojená s obhom 1133.2, spoločné radenie 6 Bee-60 (RIC).

Radenie súpravy :	5xBee 60 RIC			
Obeh celkom :	5xBee 60 RIC			

Denný beh súpravy : **320** km
Denný priemer súpravových jзд : **8** km
Spracovateľ : **Ing. Roman Seifert v.r.**

Vedúci oddelenia plánovania prevádzky SeTTPP
Mgr. Marcel Potočníak v.r.



Železničná spoločnosť Slovensko a.s.
Správa riadenia a realizácie prevádzky: Bratislava

SPS : Bratislava N. Mesto

Číslo obehu : 1133.2
Platí od : 12.12. 2010
Platí do : 10.12. 2011
Druhy vlakov : R,Os,Sv

1.

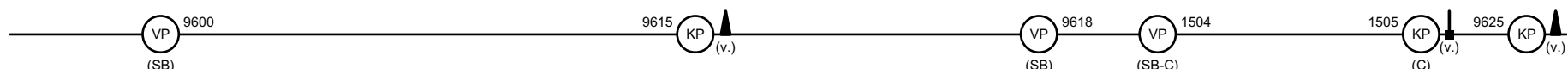
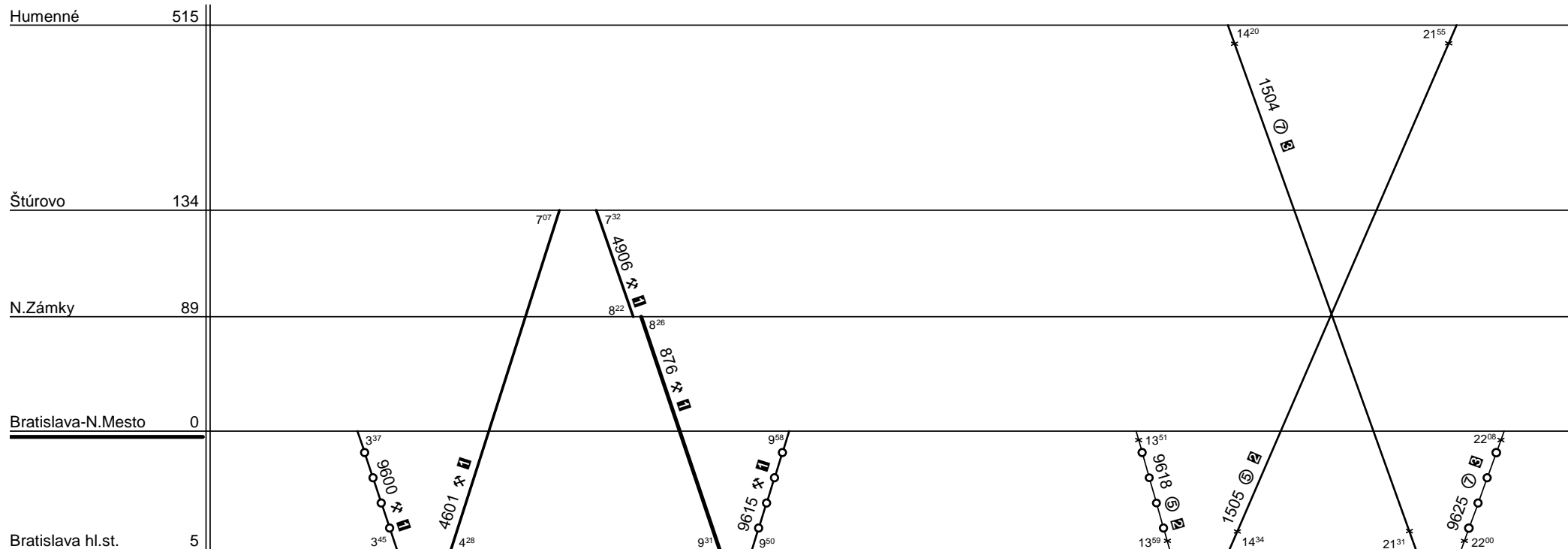

- 1 nejde 23.,31.XII.
- 2 a 22.,30.XII.,21.IV., nejde 24.,31.XII.,22.IV.
- 3 a 25.IV.,29.VIII., nejde 24.IV.,28.VIII.

Poznámka pre vlaky 1504 a 1505: podrobné radenie vlaku viď pomôcku VOD časť 1.
Poznámka pre vlak 9600: v 1 a 7.I.,26.IV.,6.VII.,30.VIII.,2.,16.IX.,2.,18.XI., okr. 25.IV.,29.VIII. jazdí vozeň spojený s ob. 1107.1 a 1133.1, spoločné rad. 4 Bdtee, BDsee (3003záv), 6 Bee-60 (RIC) (4601).
Poznámka k radeniu: vozeň jazdí spojený s obehom 1133.1, spoločné radenie 6 Bee-60 (RIC) (pri vlakoch 1505 a 1504 len po a z Prešova).

Radenie súpravy :	Bee 60 RIC			
Obeh celkom :	Bee 60 RIC			

Denný beh súpravy : **340** km
Denný priemer súpravových jazd : **8** km
Spracovateľ : **Ing. Roman Seifert v.r.**

Vedúci oddelenia plánovania prevádzky SeTTPP
Mgr. Marcel Potočníak v.r.



Železničná spoločnosť Slovensko a.s.
Správa riadenia a realizácie prevádzky: Bratislava

SPS : Bratislava N. Mesto

Číslo obehu : 1133.3
Platí od : 12.12. 2010
Platí do : 10.12. 2011
Druhy vlakov : R,Os,Sv

1.

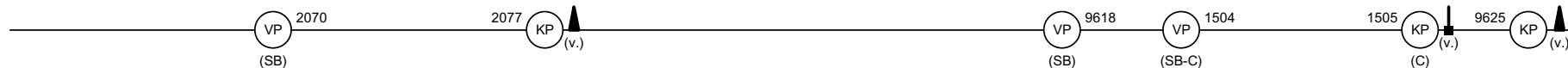
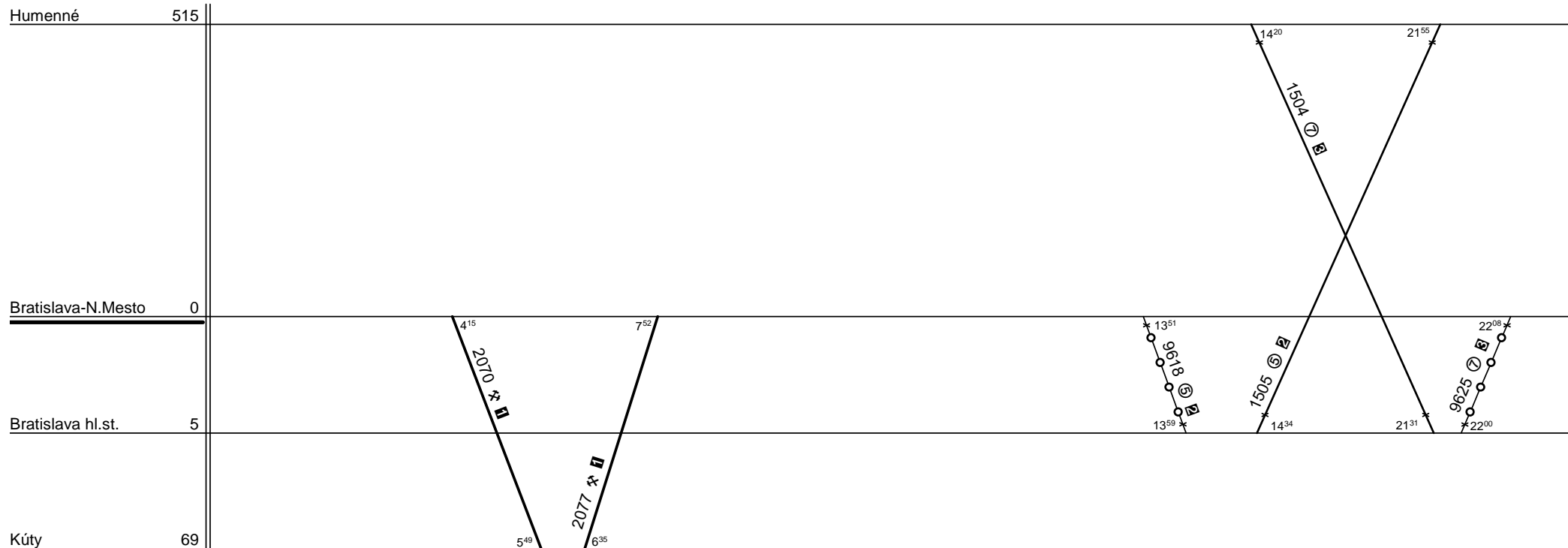

- 1 nejde 23.XII.-9.I.,1.VII.-31.VIII.
- 2 a 22.,30.XII.,21.IV., nejde 24.,31.XII.,22.IV.
- 3 a 25.IV.,29.VIII., nejde 24.IV.,28.VIII.

Poznámka pre vlaky 1504 a 1505: podrobné radenie vlaku vid' pomôcku VOD časť 1.

Poznámka pre vlak 2077: súprava je spojená s obelmi 1142.1 a 1142.2, spoločné radenie: 2 B-80 (2070/9644), 4 Bee-60 (RIC) (2070/9618).

Poznámka pre vlak 2070: súprava je spojená s obelmi 1102.1, 1140.1, 1142.1 a 1142.2, spoločné radenie: 4 Bee-60 (RIC) (2077), 2 B-80 (2077), 6 Bdgteer (2009).

Radenie súpravy :	4xBee 60 RIC				
Obeh celkom :	4xBee 60 RIC				

Denný beh súpravy : **223** km
Denný priemer súpravových jazd : **1** km
Spracovateľ : **Ing. Roman Seifert v.r.**

Vedúci oddelenia plánovania prevádzky SeTTPP
Mgr. Marcel Potočníak v.r.



Železničná spoločnosť Slovensko a.s.
Správa riadenia a realizácie prevádzky: Bratislava

SPS : Bratislava N. Mesto

Číslo obehu : 1134.1
Platí od : 12.12. 2010
Platí do : 10.12. 2011
Druhy vlakov : R,Os,Sv

1.

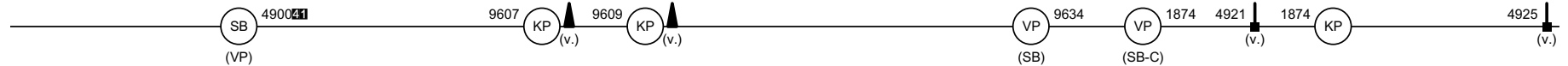
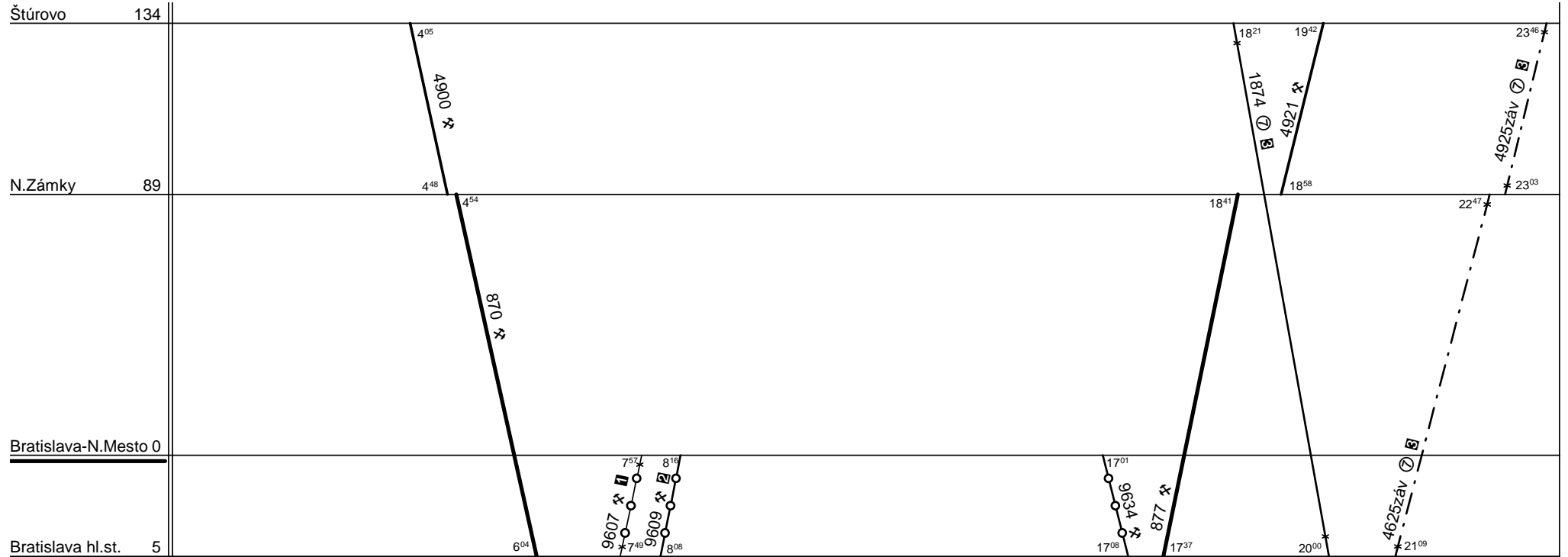

1 od 24.XII. do 9.I.
2 nejde 24.XII.-9.I.
3 a 25.IV., nejde 26.XII.,24.IV.,1.VII.-31.VIII.
41 v dňoch 27.XII.,7.I.,6.VII.,30.VIII.,2.,16.IX.,2.,18.XI., v období od 4.VII. do 22.VIII. aj v 1

Poznámka pre vlak 4925: súprava súprava spojená s obehmi 1505.1, 1505.2 a 1505.3, spoločné radenie 3 Bvteer, Bdgteer, 2 Bt (4608), 7 Bee (4900).
Poznámka pre vlak 4625: súprava jazdí spojená s obehom 1505.1, spoločné radenie Bdgteer, 3 Bvteer (4670), 7 Bee (4925).
Poznámka pre vlak 9609: súprava jazdí spojená s obehmi 1136.1 a 1136.2, spoločné radenie 8 Bee (9624), 7 Bee (9634).
Poznámka pre vlak 9607: súprava jazdí spojená s obehmi 1132.1, 1132.2 a 1132.3, spoločné radenie Bd-58, 7 Bee (2076), 7 Bee (9634).

Radenie súpravy :	7xBee			
Obeh celkom :	7xBee			

Denný beh súpravy : **224** km
Denný priemer súpravových jзд : **23** km
Spracovateľ : **Ing. Roman Seifert v.r.**

Vedúci oddelenia plánovania prevádzky SeTTPP
Mgr. Marcel Potočníak v.r.



Železničná spoločnosť Slovensko a.s.
Správa riadenia a realizácie prevádzky: Bratislava

SPS : Bratislava N. Mesto

Číslo obehu : 1135.1
Platí od : 12.12. 2010
Platí do : 10.12. 2011
Druhy vlakov : R,Os,Sv

1.

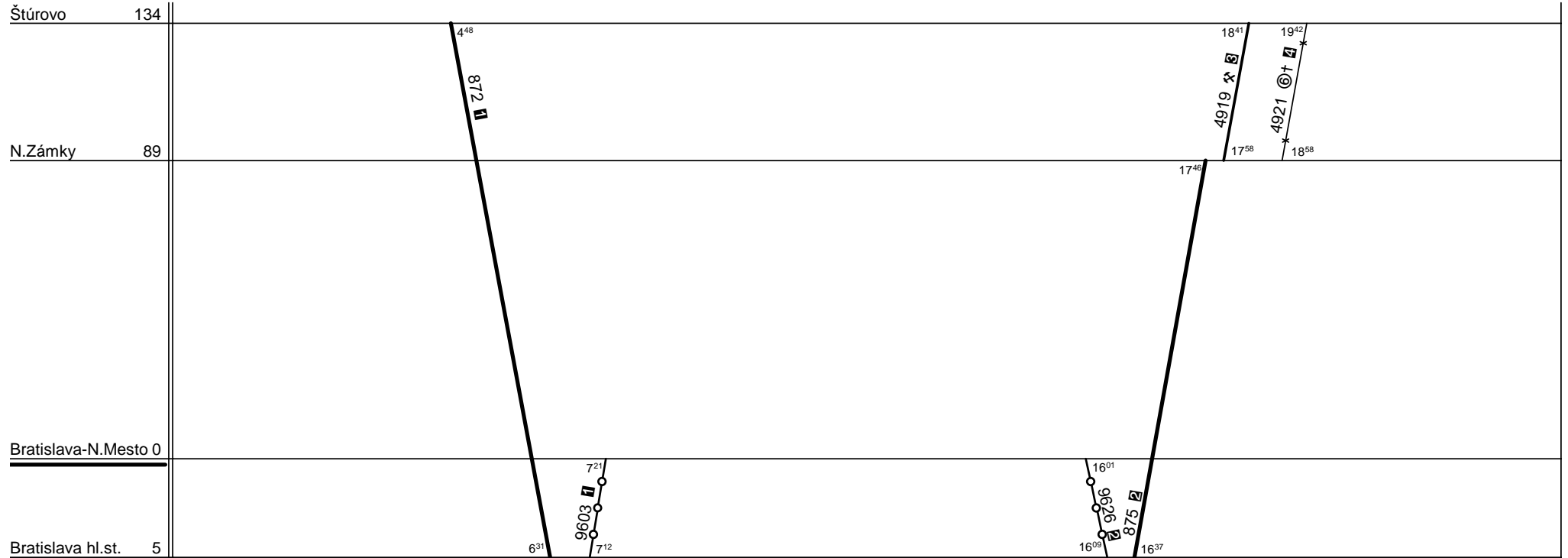

- 1 nejde 25.,26.XII.,1.I.
- 2 nejde 24.,25.,31.XII.
- 3 nejde 31.XII.
- 4 nejde 24.,25.XII.

SB 872 1 (C) KP 9603 (v.) VP 9626 (SB) 4919 (v.) 4921 (v.)
41 v 1 a 7.I.,26.IV.,6.VII.,30.VIII.,2.,16.IX.,2.,18.XI. okrem 3.I.,25.IV.,29.VIII.

Poznámka pre vlak 9626: dňa 26.XII. je súprava spojená s obehom EWP 3202.1, spoločné radenie 4 Bmeer61, BDshmee, Apeer61 (374), 5 B-80 (875).
Poznámka k radeniu: v 3 súprava jazdí spojená s obehom 1135.2, spoločné radenie 9 B-80 (pre vlaky 9626, 875, 4919/4921 platí aj 2.I. okrem 31.XII.).

Radenie súpravy :	5xB-80			
Obeh celkom :	5xB-80			

Denný beh súpravy : **278** km
Denný priemer súpravových jazd : **10** km
Spracovateľ : **Ing. Roman Seifert v.r.**

Vedúci oddelenia plánovania prevádzky SeTTPP
Mgr. Marcel Potočníak v.r.



Železničná spoločnosť Slovensko a.s.
Správa riadenia a realizácie prevádzky: Bratislava

SPS : Bratislava N. Mesto

Číslo obehu : 1135.2
Platí od : 12.12. 2010
Platí do : 10.12. 2011
Druhy vlakov : R,Os,Sv

1.

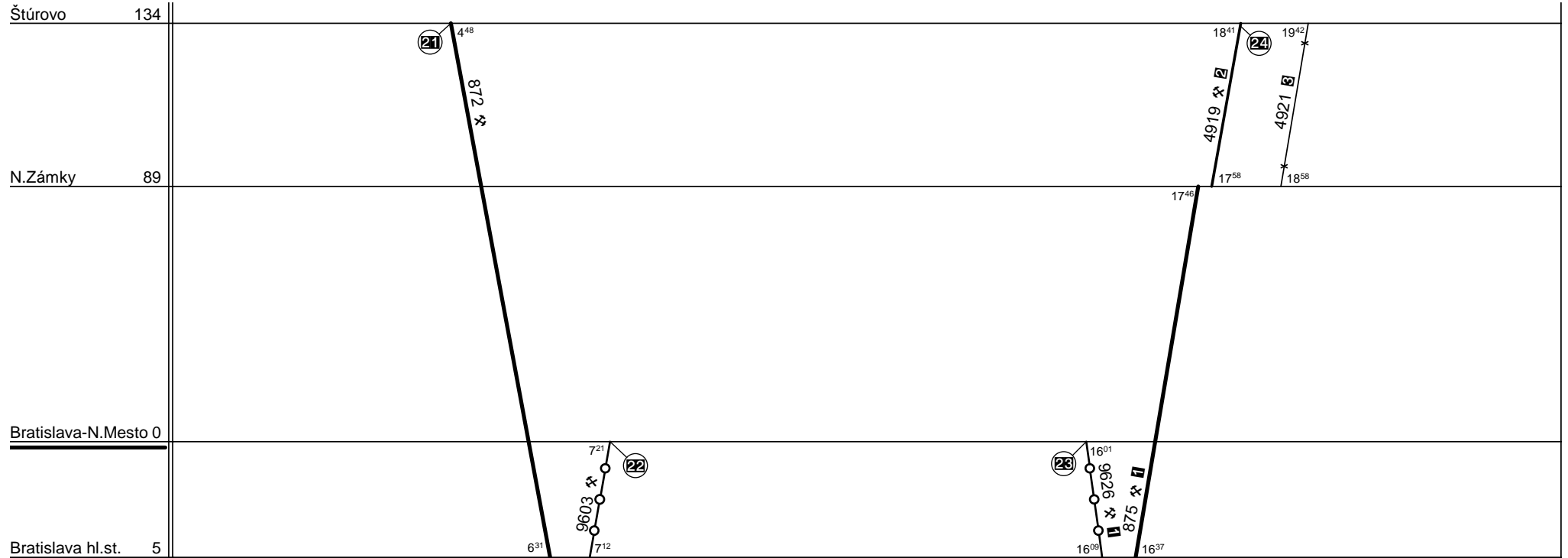

1 a 2.I., nejde 31.XII.
2 nejde 31.XII.
3 ide 2.I.

21 ŽST Štúrovo privesí v 41 na začiatok vlaku 4 B-80.
22 ŽST Bratislava N. M. dňa 31.XII. odvesí z konca vlaku 4 B-80.
23 ŽST Bratislava N. M. dňa 2.I. privesí na začiatok vlaku 4 B-80.
24 ŽST Štúrovo v 5 a 23.XII.,5.I.,21.IV.,4.VII.,31.VIII.,14.IX.,31.X.,16.XI. okrem 24.,31.XII.,22.IV. odvesí z konca vlaku 4 B-80.
41 v 1 a 7.I.,26.IV.,6.VII.,30.VIII.,2.,16.IX.,2.,18.XI. okrem 3.I.,25.IV.,29.VIII.

Poznámka k radeniu: súprava jazdí spojená s obehom 1135.1, spoločné radenie 9 B-80.

Radenie súpravy :	4xB-80			
Obeh celkom :	4xB-80			

Denný beh súpravy : **193** km
Denný priemer súpravových jзд : **7** km
Spracovateľ : **Ing. Roman Seifert v.r.**

Vedúci oddelenia
plánovania prevádzky SeTTPP
Mgr. Marcel Potočníak v.r.



Železničná spoločnosť Slovensko a.s.
Správa riadenia a realizácie prevádzky: Bratislava

SPS : Bratislava N. Mesto

Číslo obehu : 1136.1
Platí od : 12.12. 2010
Platí do : 10.12. 2011
Druhy vlakov : R,Os,Sv

1.

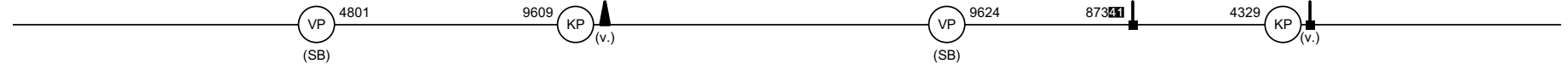
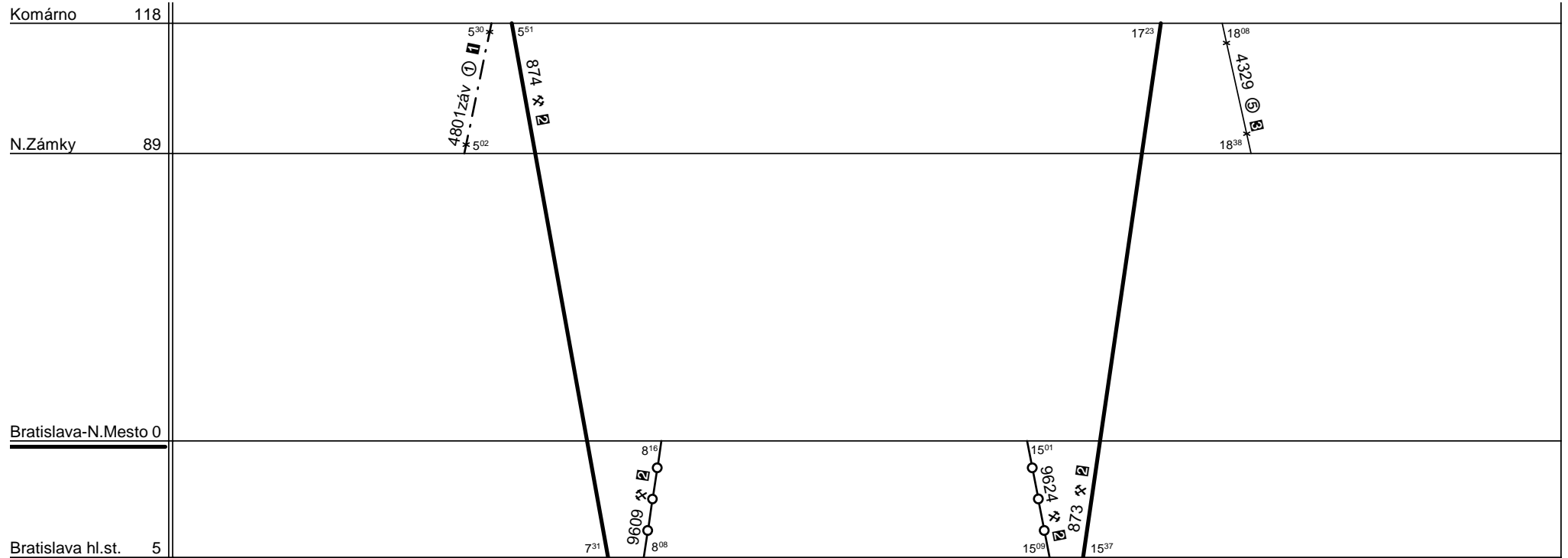

1 a 26.IV.,6.VII.,30.VIII.,2.,16.IX.,2.,18.XI., nejde 27.XII.,3.I.,25.IV.,29.VIII.
2 nejde 24.XII.-9.I.
3 a 23.XII.,21.IV.,4.VII.,31.VIII.,14.IX.,31.X.,16.XI., nejde 24.XII.-9.I.,22.IV.

41 v 1-4 okrem 23.XII.-9.I.,21.,25.IV.,4.,5.VII.,29.,31.VIII.,1.,14.,15.IX.,31.X.,1.,16.,17.XI.

Poznámka pre vlak 4329: súprava jazdí spojená s obhom 1508.1, spoločné radenie 3 B-80 (4801zav 1 1), Bvteer, Bdgteer, Bvteer (4801).
Poznámka pre vlak 9609: súprava jazdí spojená s obhmi 1134.1 a 1136.2, spoločné radenie 8 Bee (9624), 7 Bee (9634).
Poznámka pre vlak 4801: súprava jazdí spojená s obhmi 1136.2 a 1507.1, spoločné radenie 2 Bt, BDsee, 2 Bt (4672), 8 Bee (874).
Poznámka k radeniu: okrem vlaku 4329 jazdí súprava spojená s obhom 1136.2, spoločné radenie 8 Bee.

Radenie súpravy :	3xBee			
Obeh celkom :	3xBee			

Denný beh súpravy : **174** km
Denný priemer súpravových jзд : **11** km
Spracovateľ : **Ing. Roman Seifert v.r.**

Vedúci oddelenia
plánovania prevádzky SeTTPP
Mgr. Marcel Potočníak v.r.



Železničná spoločnosť Slovensko a.s.
Správa riadenia a realizácie prevádzky: Bratislava

SPS : Bratislava N. Mesto

Číslo obehu : 1136.2
Platí od : 12.12. 2010
Platí do : 10.12. 2011
Druhy vlakov : R,Os,Sv

1.

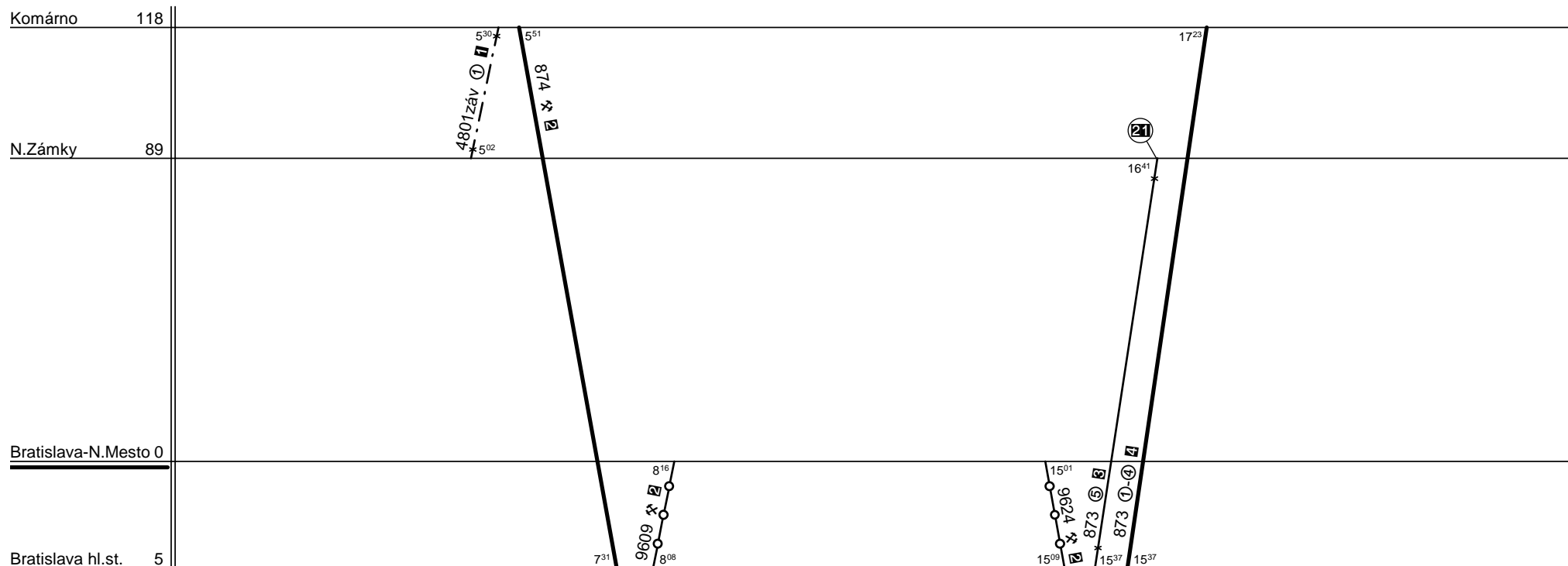

- 1 a 26.IV.,6.VII.,30.VIII.,2.,16.IX.,2.,18.XI., nejde 27.XII.,3.I.,25.IV.,29.VIII.
- 2 nejde 24.XII.-9.I.
- 3 a 23.XII.,21.IV.,4.VII.,31.VIII.,14.IX.,31.X.,16.XI., nejde 24.XII.-9.I.,22.IV.
- 4 nejde 23.XII.-9.I.,21.,25.IV.,4.,5.VII.,29.,31.VIII.,1.,14.,15.IX.,31.X.,1.,16.,17.XI.

21 ŽST Nové Zámky z konca vlaku odvesí posledných 5 vozňov.

Poznámka pre vlak 9609: súprava jazdí spojená s obhmi 1134.1 a 1136.1, spoločné radenie 8 Bee (9624), 7 Bee (9634).
Poznámka pre vlak 4801: súprava jazdí spojená s obhmi 1136.1 a 1507.1, spoločné radenie 2 Bt, BDsee, 2 Bt (4672), 8 Bee (874).
Poznámka k radeniu: súprava jazdí spojená s obhom 1136.1, spoločné radenie 8 Bee.

Radenie súpravy :	5xBee			
Obeh celkom :	5xBee			

Denný beh súpravy : **165** km
Denný priemer súpravových jзд : **11** km
Spracovateľ : **Ing. Roman Seifert v.r.**

Vedúci oddelenia
plánovania prevádzky SeTTPP
Mgr. Marcel Potočníak v.r.



Železničná spoločnosť Slovensko a.s.
Správa riadenia a realizácie prevádzky: Bratislava

SPS : Bratislava N. Mesto

Číslo obehu : 1137.1
Platí od : 12.12. 2010
Platí do : 10.12. 2011
Druhy vlakov : R,Os,Sv

1.

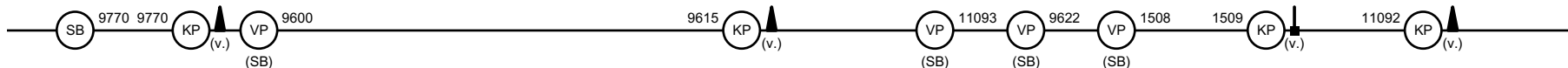
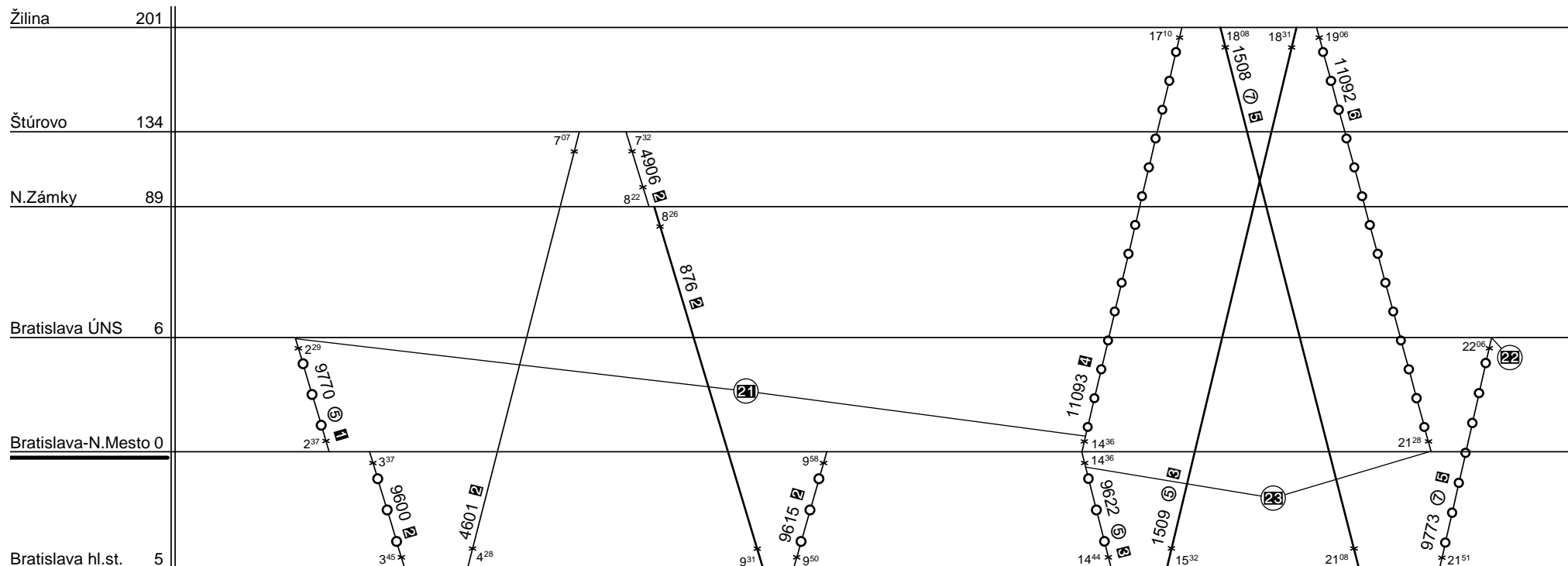

- 1 a 22.XII.,21.IV.,4.IX. nejde 24.,31.XII.,22.IV.,1.VII.-2.IX.
- 2 ide 23.XII.
- 3 a 22.,23.XII.,21.IV. nejde 24.,31.XII.,22.IV.,1.VII.-2.IX.
- 4 ide 4.IX.
- 5 a 25.IV., nejde 26.XII.,24.IV.,1.VII.-31.VIII.
- 6 ide 22.XII.

- 21 ŽST Bratislava N. M. dňa 4.IX. použije súpravu zo zálohy (z ÚNS). Po jazde vlaku 11093 z dôvodu úvrate dôjde k otočeniu súpravy.
- 22 ŽST Bratislava N. M. dňa 26.VI. odstavi súpravu do zálohy (v ÚNS).
- 23 Po jazde vlaku 11092 z dôvodu úvrate dôjde k otočeniu súpravy.

Poznámka pre vlak 9770: súprava jazdí spojená s obehom 1150.1, spoločné radenie 9 B-80 (9622), 7 B-80 (9753).

Radenie súpravy :	9xB-80			
Obeh celkom :	9xB-80			

Denný beh súpravy : **51** km
Denný priemer súpravových jзд : **4** km
Spracovateľ : **Ing. Roman Seifert v.r.**

Vedúci oddelenia plánovania prevádzky SeTTPP
Mgr. Marcel Potočníak v.r.



Železničná spoločnosť Slovensko a.s.
Správa riadenia a realizácie prevádzky: Bratislava

SPS : Bratislava N. Mesto

Číslo obehu : 1140.1
Platí od : 12.12. 2010
Platí do : 10.12. 2011
Druhy vlakov : R,Os,Sv

1.

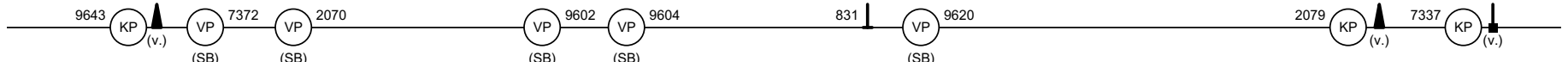
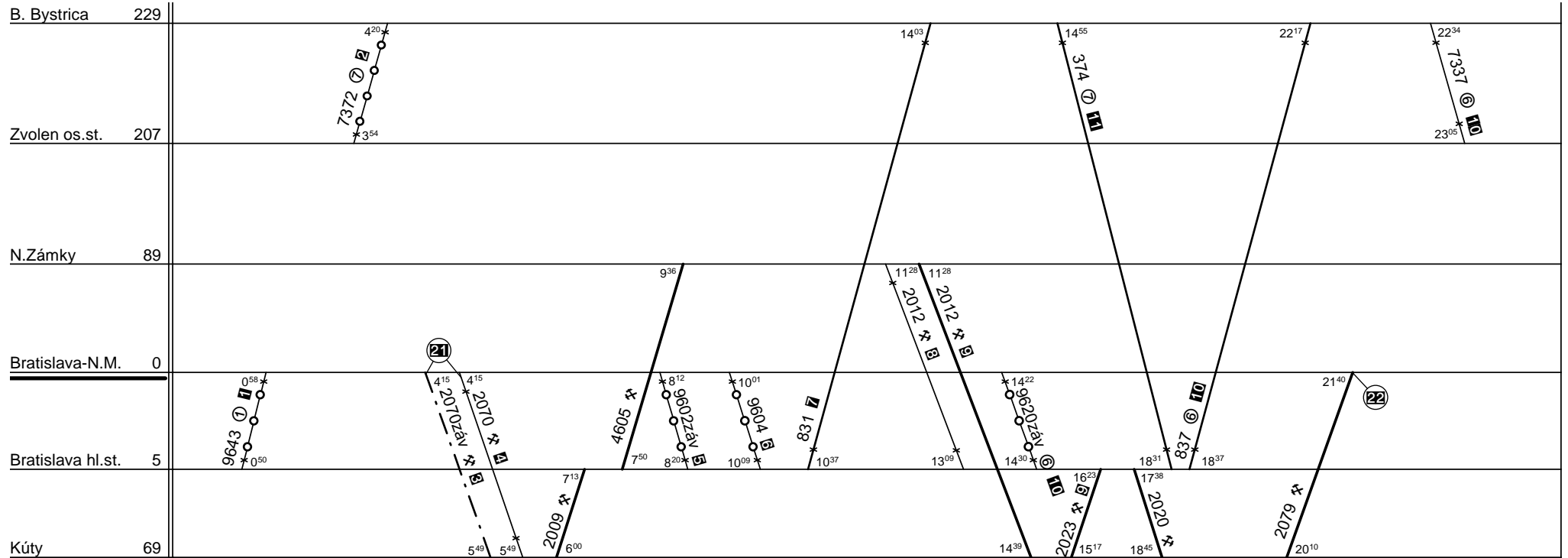

- 1 a 26.IV.,30.VIII.,2.XI. nejde 27.XII.,25.IV.,29.VIII.
- 2 a 29.VIII., nejde 26.XII.,2.I.,24.IV.,28.VIII.
- 3 nejde 24.XII.-9.I.,1.VII.-31.VIII.
- 4 od 24.XII. do 9.I. a od 1.VII. do 31.VIII.
- 5 ide 1.XI.
- 6 ide 2.I.,25.IV.
- 7 ide 2.I.,25.IV.,1.XI.
- 8 od 24.XII. do 9.I.
- 9 nejde 24.XII.-9.I.
- 10 nejde 25.XII.,1.I.,23.IV.
- 11 a 25.IV.,29.VIII.,1.XI., nejde 26.XII.,24.IV.,28.VIII.
- 21 ŽST Bratislava N. M. v 1 a 7.I.,26.IV.,6.VII.,30.VIII.,2.,16.IX.,2.,18.XI., okrem 25.IV.,29.VIII. zvesí sv od 9643 a 2079.
- 22 ŽST Bratislava N. M. v 5 a 23.XII.,5.I.,21.IV.,4.VII.,31.VIII.,14.IX.,31.X.,16.XI. okrem 24.XII.,22.IV. rozvesí súpravu. Predné 3 vozne pokračujú na 9620 resp. 9602/9604, zadné na 9600.

Podrobné radenie R vlakov 374, 831 a 837 viď pomôcku VOD časť 1.

Poznámka pre vlak 9620: súprava jazdí spojená s obhmi 1105.1 a 1106.1, spoločné radenie 4 Bmeer61, BDshmee, Apeer61 (831), 3 Bdgteer (831).

Poznámka pre vlak 9604: súprava je spojená s obhom EWP 3202, spoločné radenie 4 Bmeer61, BDshmee, Apeer61 (831), 3 Bdgteer (831).

Poznámka pre vlak 9602: súprava je spojená s obhom 1107.1, spoločné radenie 4 Bdtee, BDsee (3013), 3 Bdgteer (831).

Poznámka k radeniu: v 4 jazdí súprava spojená s obhom 1102.1, 1133.3, 1142.1 a 1142.2, spoločné radenie 4 B-60 (RIC), 2 B-80 (2077), 6 Bdgteer (2009).

Poznámka k radeniu: v 4 jazdí súprava spojená s obhom 1102.1, spoločné radenie 6 Bdgteer.

Radenie súpravy :	3xBdgteer			
Obeh celkom :	3xBdgteer			

Denný beh súpravy : **464** km
Denný priemer súpravových jзд : **42** km
Spracovateľ : **Ing. Roman Seifert v.r.**

Vedúci oddelenia
plánovania prevádzky SeTTPP
Mgr. Marcel Potočníak v.r.



Železničná spoločnosť Slovensko a.s.
Správa riadenia a realizácie prevádzky: Bratislava

SPS : Bratislava N. Mesto

Číslo obehu : 1141.1
Platí od : 12.12. 2010
Platí do : 10.12. 2011
Druhy vlakov : R,Os,Sv

1.

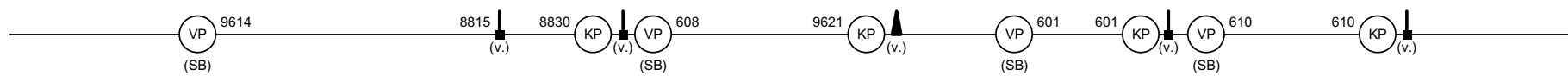
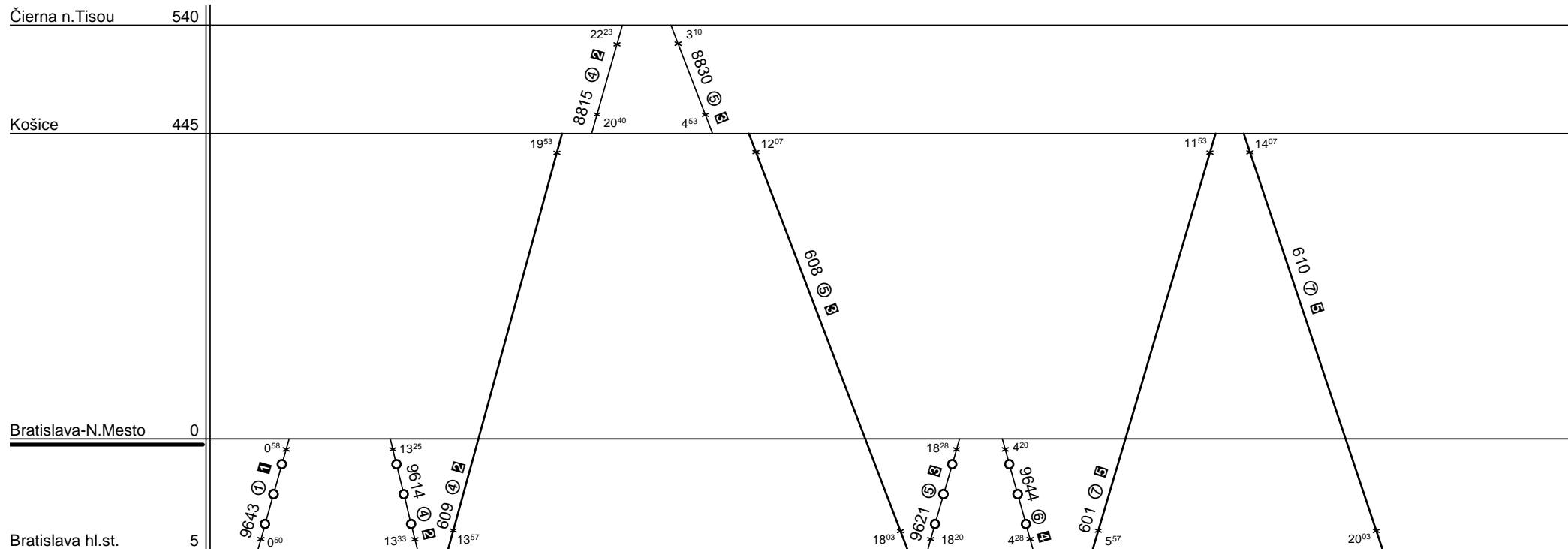

- 1 a 27.IV.,6.VII.,2.XI., nejde 3.I.,25.IV.,4.VII.,29.VIII.,12.IX.,31.X.,14.XI.
- 2 a 22.XII.,20.IV., nejde 23.XII.,6.I.,21.IV.,1.,15.IX.,17.XI.
- 3 a 23.XII.,21.IV., nejde 24.XII.,7.I.,22.IV.,2.,16.IX.,18.XI.
- 4 a 24.IV.,28.VIII., nejde 8.I.,23.IV.,27.VIII.,3.,17.IX.,19.XI.
- 5 a 25.,26.IV.,5.VII.,29.VIII.,1.XI., nejde 24.IV.,28.VIII.

Posilový vozeň, podrobné radenie R vlakov vid' pomôcku VOD časť 1.

Radenie súpravy :	B-80			
Obeh celkom :	B-80			

Denný beh súpravy : **279** km
 Denný priemer súpravových jazd : **2** km
 Spracovateľ : **Ing. Roman Seifert v.r.**

Vedúci oddelenia
 plánovania prevádzky SeTTPP
Mgr. Marcel Potočníak v.r.



Železničná spoločnosť Slovensko a.s.
Správa riadenia a realizácie prevádzky: Bratislava

SPS : Bratislava N. Mesto

Číslo obehu : 1141.2
Platí od : 12.12. 2010
Platí do : 10.12. 2011
Druhy vlakov : R,Os,Sv

1.

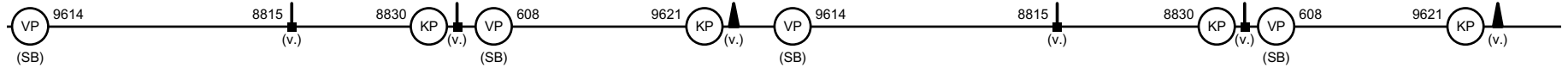
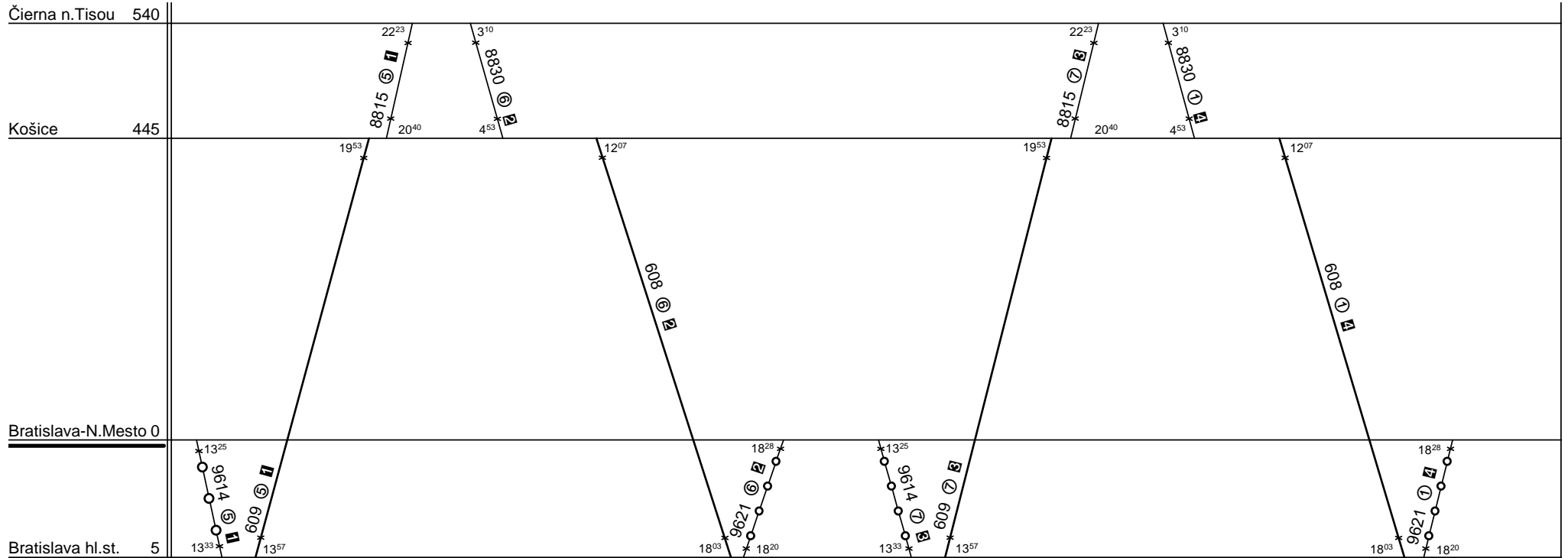

- 1 a 21.XII.,19.IV., nejde 24.XII.,22.IV.
- 2 a 22.XII.,20.IV., nejde 25.XII.,23.IV.
- 3 a 23.XII.,21.,25.IV.,5.VII.,29.VIII.,1.XI., nejde 24.IV.,28.VIII.
- 4 a 24.XII.,22.,26.IV.,6.VII.,30.VIII.,2.XI., nejde 25.IV.,29.VIII.

Posilový vozeň, podrobné radenie R vlakov viď pomôcku VOD časť 1.

Radenie súpravy :	B-80			
Obeh celkom :	B-80			

Denný beh súpravy : **323** km
Denný priemer súpravových jzd : **3** km
Spracovateľ : **Ing. Roman Seifert v.r.**

Vedúci oddelenia
plánovania prevádzky SeTTPP
Mgr. Marcel Potočníak v.r.



Železničná spoločnosť Slovensko a.s.
Správa riadenia a realizácie prevádzky: Bratislava

SPS : Bratislava N. Mesto

Číslo obehu : 1141.3
Platí od : 12.12. 2010
Platí do : 10.12. 2011
Druhy vlakov : R,Os,Sv

1.

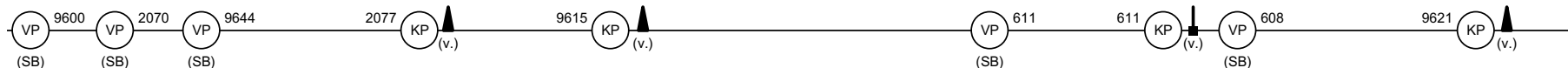
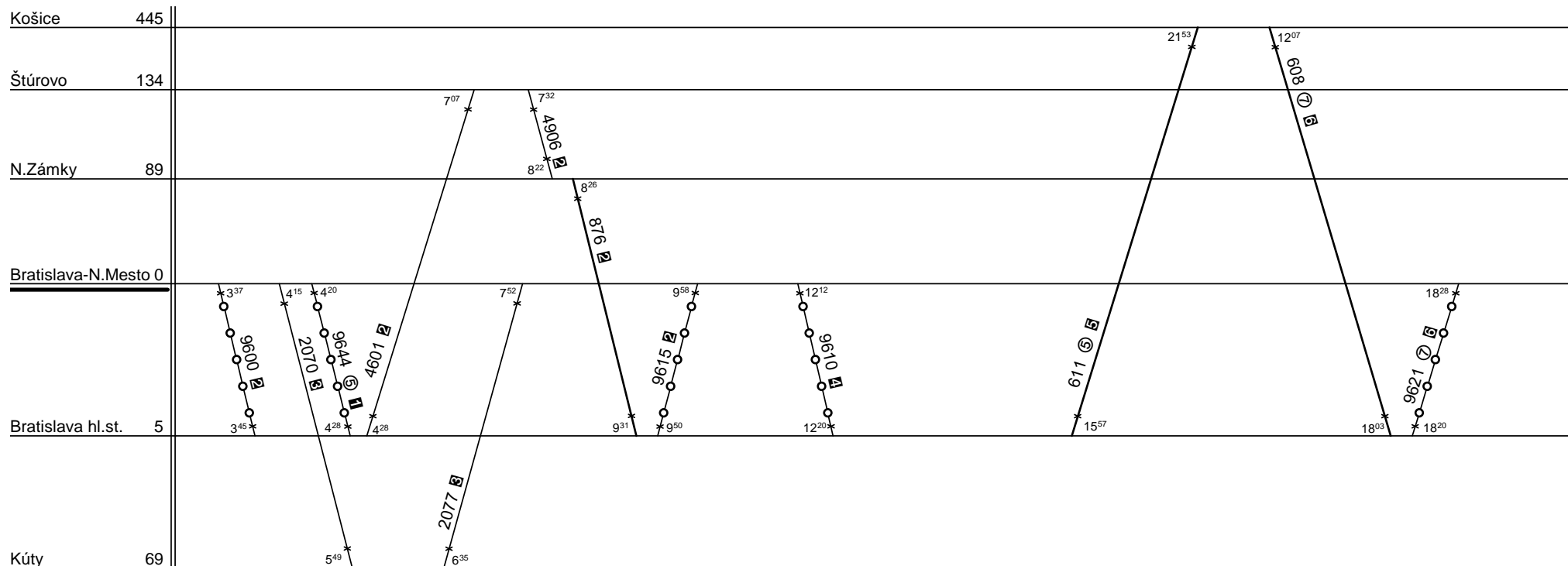

1 a 21.XII.,19.,21.IV.,31.X., nejde 24.,31.XII.,22.IV.
2 ide 31.XII.
3 ide 23.XII.

4 ide 23.,31.XII.
5 a 21.,23.XII.,19.,21.IV.,31.X., nejde 24.XII.,22.IV.
6 a 22.XII.,20.,26.IV.,5.VII.,29.VIII.,1.XI., nejde 24.IV.,3.VII.,28.VIII.

Poznámka pre vlak 9610: súprava je spojená s obelmi 1131.1 a 1131.2, spoločné radenie 3 B-80 (611), 2 Bdtmee (13021, len 23.XII.), 2 Bdtmee, BDshmee (13021).
Poznámka pre vlaky 9600, 4601, 4906, 876 a 9615: súprava je spojená s obelmi 1142.1 a 1142.2, spoločné radenie 5 B-80 (po 9615 2 B-80 na 9644 dňa 2.1.).
Poznámka pre vlak 2077: súprava je spojená s obelmi 1142.1 a 1142.2, spoločné radenie 2 B-80 (9600), 3 B-80 (9610).
Poznámka pre vlak 2070: súprava je spojená s obelmi 1102.1, 1140.1, 1142.1 a 1142.2, spoločné radenie 5 B-80 (2077), 6 Bdgteer (2009).
Posilové vozne, podrobné radenie R vlakov viď pomôcku VOD časť 1.

Radenie súpravy :	3xB-80			
Obeh celkom :	3xB-80			

Denný beh súpravy : **137** km
Denný priemer súpravových jazd : **1** km
Spracovateľ : **Ing. Roman Seifert v.r.**

Vedúci oddelenia
plánovania prevádzky SeTTPP
Mgr. Marcel Potočníak v.r.



Železničná spoločnosť Slovensko a.s.
Správa riadenia a realizácie prevádzky: Bratislava

SPS : Bratislava N. Mesto

Číslo obehu : **1142.1**
Platí od : **12.12. 2010**
Platí do : **10.12. 2011**
Druhy vlakov : **R,Os,Sv**

1.

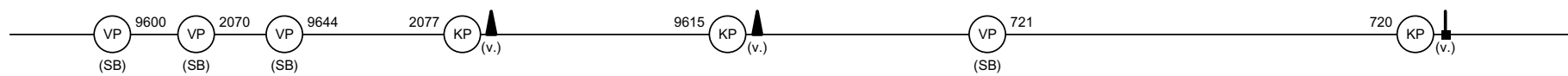
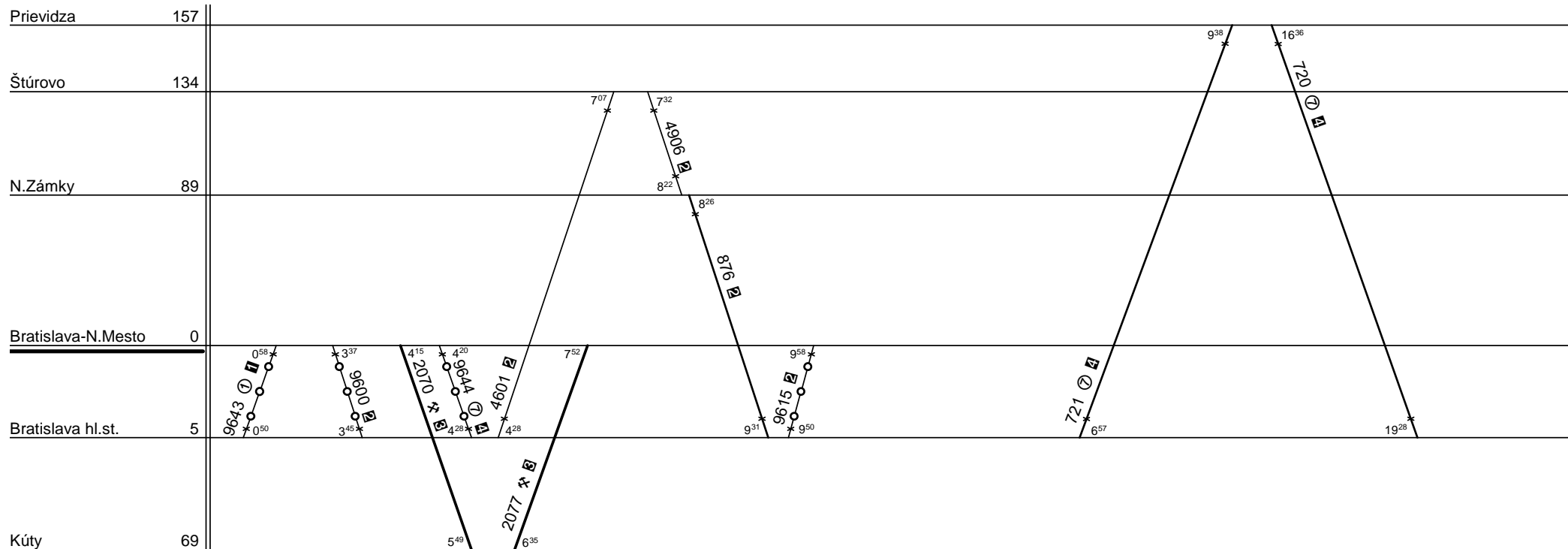

1 a 26.IV.,30.VIII., nejde 27.XII.,25.IV.,29.VIII.
2 ide 31.XII.

3 nejde 24.XII.-9.I.,1.VII.-31.VIII.
4 a 25.IV.,29.VIII., nejde 26.XII.,24.IV.,28.VIII.

Poznámka pre vlaky 721 a 720: podrobné radenie viď pomôcku VOD časť 1.

Poznámka pre vlaky 9600, 4601, 4906, 876 a 9615: vozeň je spojený s obelmi 1141.3 a 1142.2, spoločné radenie 5 B-80 (po 9615 3 B-80 na 9610, 2 B-80 na 9644 dňa 2.I.).

Poznámka pre vlak 2077: vozeň je spojený s obelmi 1133.3, 1141.3 a 1142.2, spoločné radenie okrem 23.XII.: 2 B-80 (2070/9644), 4 Bee-60 (RIC) (2070/9618).

radenie 23.XII.: 2 B-80 (9600), 3 B-80 (9610).

Poznámka pre vlak 2070: vozeň je spojený s obelmi 1102.1, 1140.1, 1133.3, 1141.3 a 1142.2, spoločné radenie okrem 23.XII.: 4 Bee-60 (RIC) (2077), 2 B-80 (2077), 6 Bdgteer (2009).

radenie 23.XII.: 3 B-80 (2077), 2 B-80 (2077), 6 Bdgteer (2009).

Poznámka k radeniu: okrem letných prázdnin jazdí vozeň spojený s obhom 1142.2, spoločné radenie 2 B-80.

Radenie súpravy :	B-80			
Obeh celkom :	B-80			

Denný beh súpravy : **122** km
Denný priemer súpravových jzd : **1** km
Spracovateľ : **Ing. Roman Seifert v.r.**

Vedúci oddelenia
plánovania prevádzky SeTTPP
Mgr. Marcel Potočníak v.r.



Železničná spoločnosť Slovensko a.s.
Správa riadenia a realizácie prevádzky: Bratislava

SPS : Bratislava N. Mesto

Číslo obehu : 1142.2
Platí od : 12.12. 2010
Platí do : 10.12. 2011
Druhy vlakov : R,Os,Sv

1.

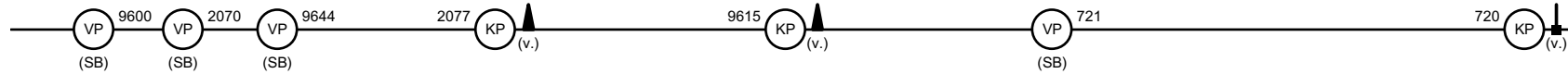
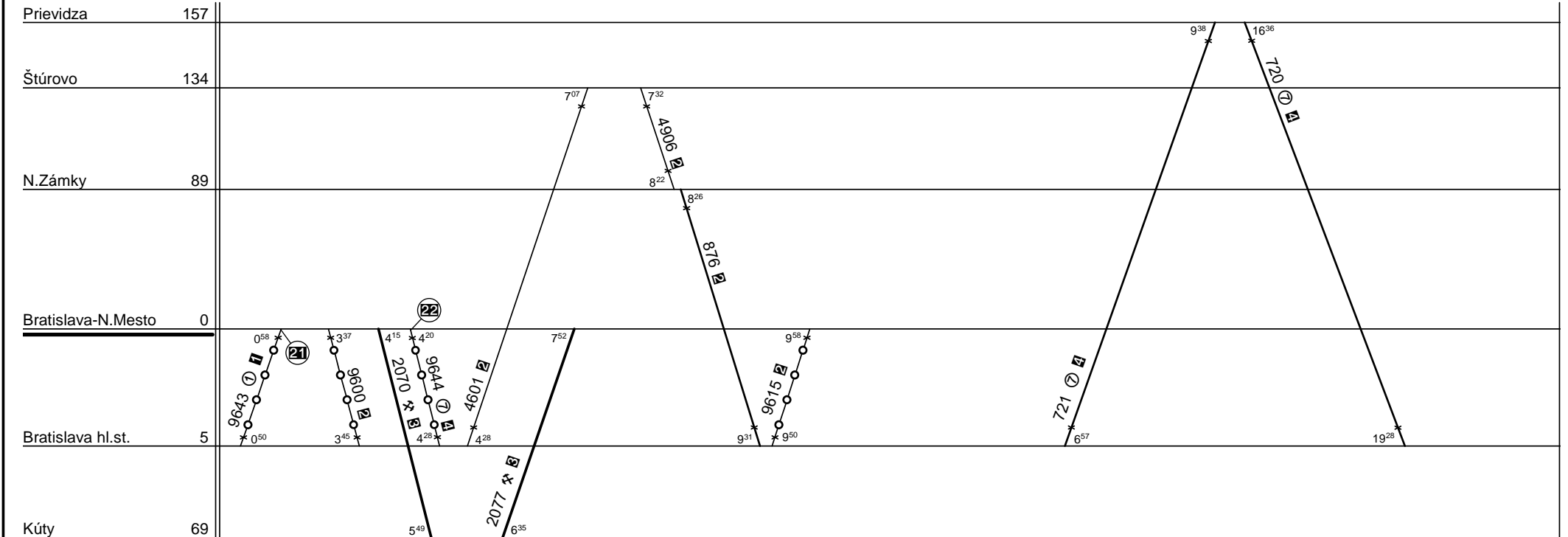

- 1 a 26.IV.,30.VIII., nejde 27.XII.,3.I.,25.IV.,5.VII.-29.VIII.
- 2 ide 31.XII.
- 3 nejde 24.XII.-9.I.,1.VII.-31.VIII.

- 4 a 25.IV.,29.VIII., nejde 26.XII.,2.I.,24.IV.,4.VII.-28.VIII.
- 21 ŽST Bratislava N. M. dňa 4.VII. odstavi vozeň do zálohy.
- 22 ŽST Bratislava N. M. dňa 29.VIII. použije vozeň zo zálohy.

Poznámka pre vlaky 721 a 720: podrobné radenie viď pomôcku VOD časť 1.

Poznámka pre vlaky 9600, 4601, 4906, 876 a 9615: vozeň je spojený s obhmi 1141.3 a 1142.1, spoločné radenie 5 B-80 (po 9615 3 B-80 na 9610, 2 B-80 na 9644 dňa 2.I.).

Poznámka pre vlak 2077: vozeň je spojený s obhmi 1133.3, 1141.3 a 1142.1, spoločné radenie okrem 23.XII.: 2 B-80 (2070/9644), 4 Bee-60 (RIC) (2070/9618).
radenie 23.XII.: 2 B-80 (9600), 3 B-80 (9610).

Poznámka pre vlak 2070: vozeň je spojený s obhmi 1102.1, 1140.1, 1133.3, 1141.3 a 1142.1, spoločné radenie okrem 23.XII.: 4 Bee-60 (RIC) (2077), 2 B-80 (2077), 6 Bdgteer (2009).

Poznámka k radeniu: vozeň jazdí spojený s obhom 1142.1, spoločné radenie 2 B-80.
radenie 23.XII.: 3 B-80 (2077), 2 B-80 (2077), 6 Bdgteer (2009).

Radenie súpravy :	B-80			
Obeh celkom :	B-80			

Denný beh súpravy : **115** km
Denný priemer súpravových jзд : **1** km
Spracovateľ : **Ing. Roman Seifert v.r.**

Vedúci oddelenia
plánovania prevádzky SeTTPP
Mgr. Marcel Potočníak v.r.



Železničná spoločnosť Slovensko a.s.
Správa riadenia a realizácie prevádzky: Košice

SPS : Humenné

Číslo obehu : 1300.1
Platí od : 12.12. 2010
Platí do : 10.12. 2011
Druhy vlakov : Os

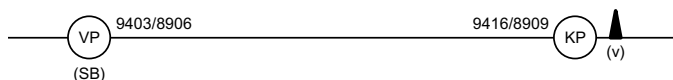
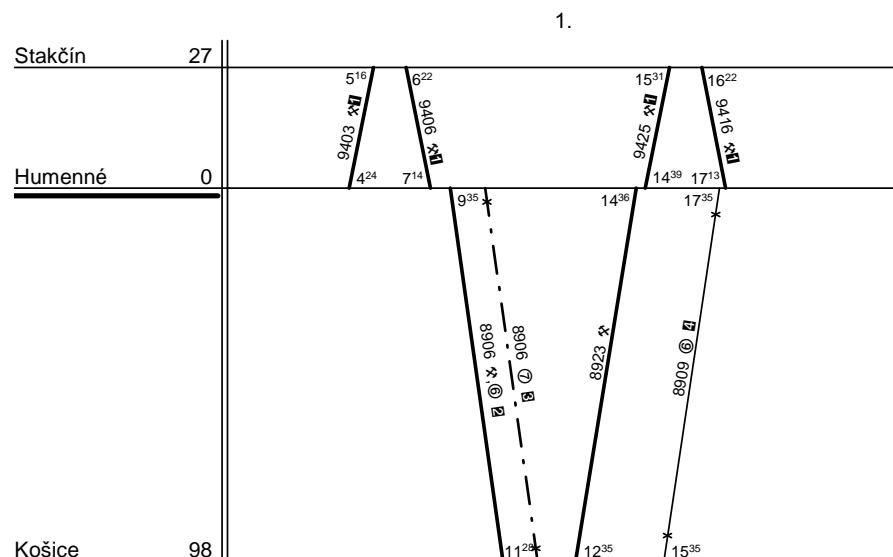

- 1 ide v I, nejde od 1.VII. do 4.IX., vtedy radenie MV
- 2 ide v I, 6 a 24.,25.XII.,22.IV.,5.VII.,29.VIII.,1.IX.,15.IX.,1.XI.,17.XI., nejde 23.IV.
- 3 ide v 7 od 3.VII. do 28.VIII., ide 23.-24.IV.
- 4 ide v 6 a 24.,25.XII.,22.,24.IV.,5.VII.,29.VIII.,1.IX.,15.IX.,1.XI.,17.XI., v 7 ide od 3.VII. do 28.VIII.

Radenie súpravy :	3xBdtmee	Bdgtmee			
Obeh celkom :	3xBdtmee	Bdgtmee			

Denný beh súpravy : **232** km
Denný priemer súpravových jazd : **3** km
Spracovateľ : **Ing. Vladimír Ivasko**

Vedúci oddelenia plánovania prevádzky SeTTPP
Mgr. Marcel Potočník v.r.



Železničná spoločnosť Slovensko a.s.
Správa riadenia a realizácie prevádzky: Košice

SPS : Humenné

Číslo obehu : 1301.1
Platí od : 12.12. 2010
Platí do : 10.12. 2011
Druhy vlakov : Zr,Os

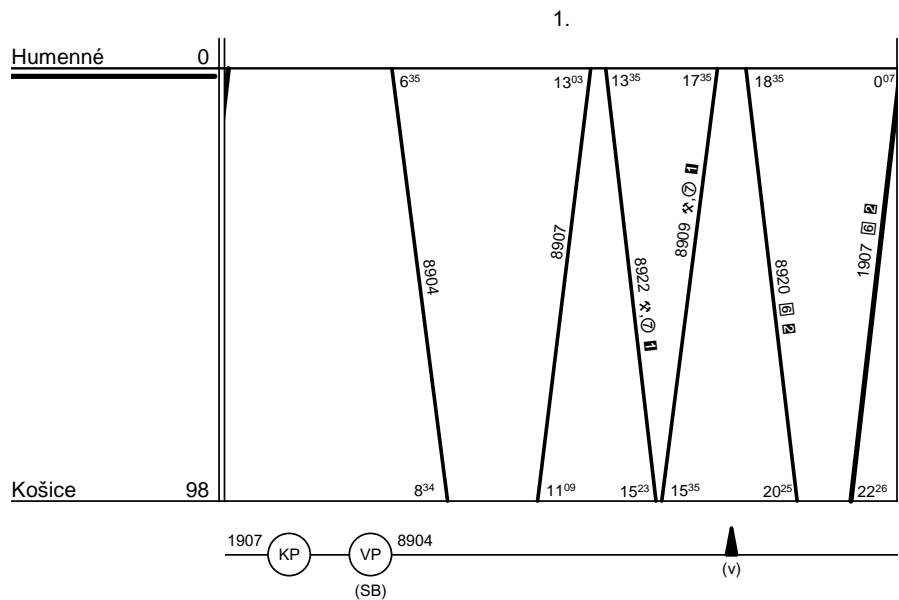

- 1 ide v ✂, ⑦ a 6.I.,25.IV.,nejde 24.IV. a v období od 1.VII.-31.VIII. ide v ✂
2 nejde v ⑥ a 24.,31.XII., 22.-24.IV.

Radenie súpravy :	2xBdtmee	B-80			
Obeh celkom :	2xBdtmee	B-80			

Denný beh súpravy : **514** km
Denný priemer súpravových jász : - km
Spracovateľ : **Ing. Vladimír Ivasko**

Vedúci oddelenia
plánovania prevádzky SeTTPP
Mgr. Marcel Potočníak v.r.



Železničná spoločnosť Slovensko a.s.
Správa riadenia a realizácie prevádzky: Košice

SPS : Humenné

Číslo obehu : 1302.1
Platí od : 12.12. 2010
Platí do : 10.12. 2011
Druhy vlakov : Os

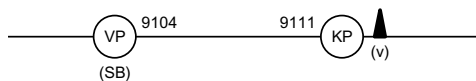
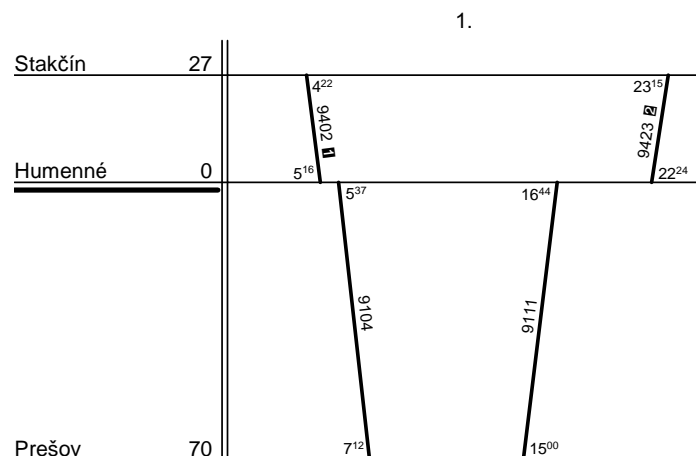

- 1 ide v ☒, nejde od 1.VII. do 4.IX.
- 2 ide deň pred ☒, nejde od 30.VI. do 3.IX.

Radenie súpravy :	2xBdtmee	Bdgtmee			
Obeh celkom :	2xBdtmee	Bdgtmee			

Denný beh súpravy : **170** km
Denný priemer súpravových jazd : - km
Spracovateľ : **Ing. Vladimír Ivasko**

Vedúci oddelenia
plánovania prevádzky SeTTPP
Mgr. Marcel Potočník v.r.



Železničná spoločnosť Slovensko a.s.
Správa riadenia a realizácie prevádzky: Košice

SPS : Humenné

Číslo obehu : 1303.1
Platí od : 12.12. 2010
Platí do : 10.12. 2011
Druhy vlakov : Zr,Os

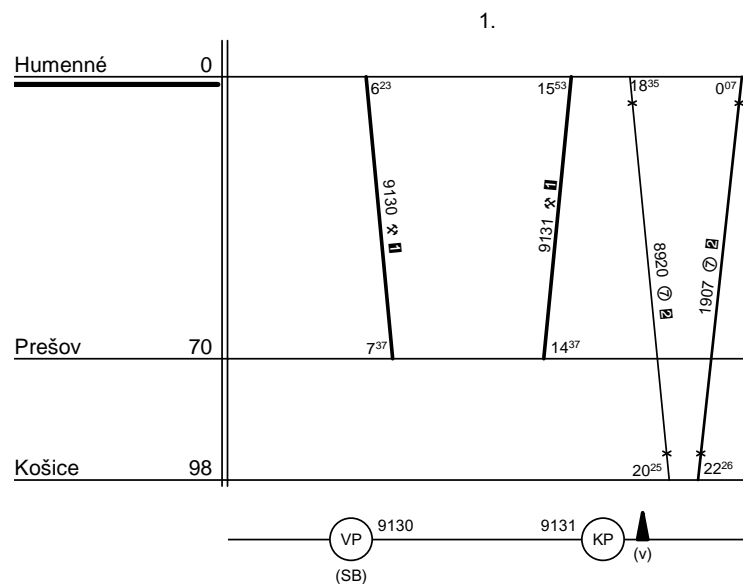

- 1 ide v ✖, nejde 1.VII.- 31.VIII.
- 2 ide v Ⓢ, nejde od 27.VI. do 3.IX., ide 25.-26.IV.,15.IX.,31.X.-1.XI.,17.XI., nejde 26.XII.-2.I.,30.I.,27.II.,24.IV.,30.X.

Radenie súpravy :	Bdtmee	Bdgtmee			
Obeh celkom :	Bdtmee	Bdgtmee			

Denný beh súpravy : **104** km
Denný priemer súpravových jazd : - km
Spracovateľ : **Ing. Vladimír Ivasko**

Vedúci oddelenia
plánovania prevádzky SeTTPP
Mgr. Marcel Potočník v.r.



Železničná spoločnosť Slovensko a.s.
Správa riadenia a realizácie prevádzky: Košice

SPS : Humenné

Číslo obehu : 1303.2
Platí od : 12.12. 2010
Platí do : 10.12. 2011
Druhy vlakov : Os

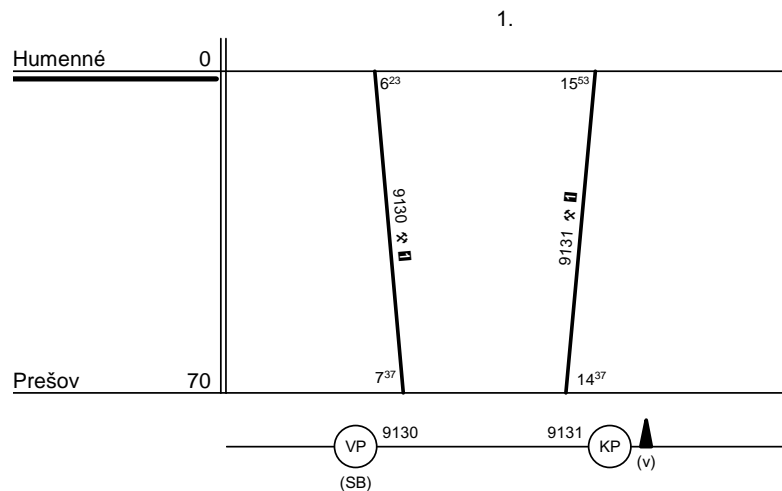

☐ ide v ⇄, nejde 1.VII.- 31.VIII.

Radenie súpravy :	Bdtmee			
Obeh celkom :	Bdtmee			

Denný beh súpravy : **80** km
Denný priemer súpravových jász : - km
Spracovateľ : **Ing. Vladimír Ivaseňko**

Vedúci oddelenia
plánovania prevádzky SeTTPP
Mgr. Marcel Potočník v.r.



Železničná spoločnosť Slovensko a.s.
Správa riadenia a realizácie prevádzky: Košice

SPS : Humenné

Číslo obehu : 1303.3
Platí od : 12.12. 2010
Platí do : 10.12. 2011
Druhy vlakov : Os

1.

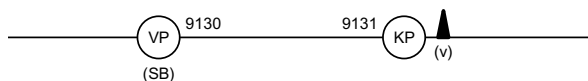
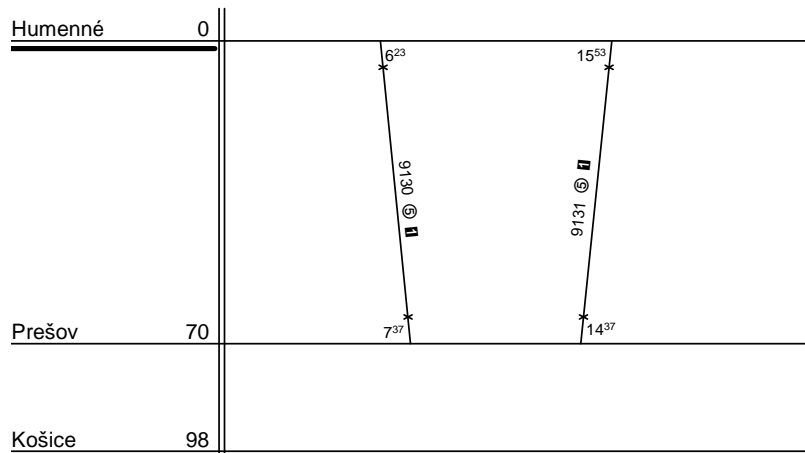

☐ ide v ⑤, nejde od 25.VI. do 1.IX., ide 21.IV., nejde 24.-31.XII.,22.IV.

Radenie súpravy :

Bdtmee

Obeh celkom :

Bdtmee

Denný beh súpravy : 16 km
Denný priemer súpravových jazd : - km
Spracovateľ : Ing. Vladimír Ivasko

Vedúci oddelenia plánovania prevádzky SeTTPP
Mgr. Marcel Potočník v.r.



Železničná spoločnosť Slovensko a.s.
Správa riadenia a realizácie prevádzky: Košice

SPS : Humenné

Číslo obehu : 1304.1
Platí od : 12.12. 2010
Platí do : 10.12. 2011
Druhy vlakov : Os

1.

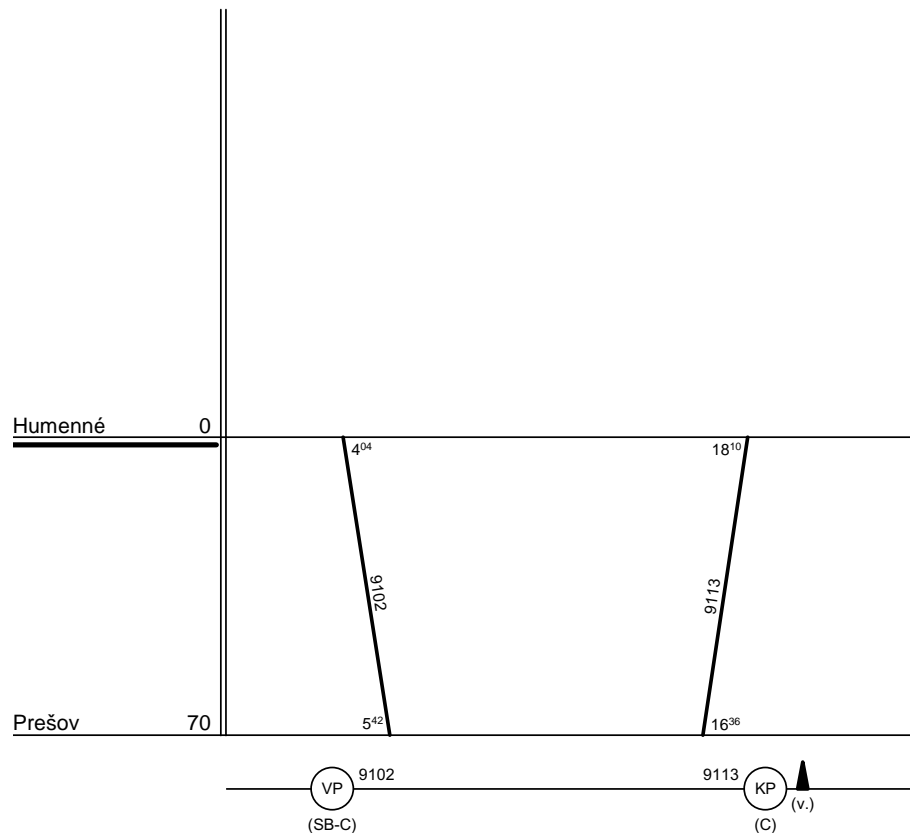

Radenie súpravy :	2xBt				
Obeh celkom :	2xBt				

Denný beh súpravy : **140** km
Denný priemer súpravových jász : - km
Spracovateľ : **Ing. Vladimír Ivaseňko**

Vedúci oddelenia plánovania prevádzky SeTTPP
Mgr. Marcel Potočník v.r.



Železničná spoločnosť Slovensko a.s.
Správa riadenia a realizácie prevádzky: Košice

SPS : Košice

Číslo obehu : 1400.1
Platí od : 12.12. 2010
Platí do : 10.12. 2011
Druhy vlakov : Os

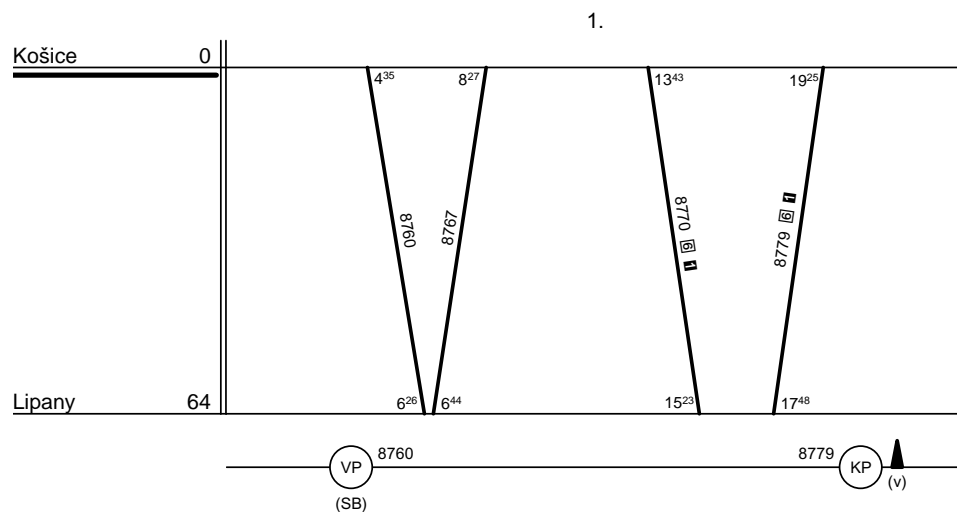

☐ nejde v ☉ a 24.,31.XII., 22.-24.IV.

Radenie súpravy :	3xBt	B-80			
Obeh celkom :	3xBt	B-80			

Denný beh súpravy : **237** km
Denný priemer súpravových jász : - km
Spracovateľ : **Ing. Vladimír Ivaseňko**

Vedúci oddelenia
plánovania prevádzky SeTTPP
Mgr. Marcel Potočňák v.r.



SPS : Košice

Železničná spoločnosť Slovensko a.s.
Správa riadenia a realizácie prevádzky: Košice

Číslo obehu : 1400.2
Platí od : 12.12. 2010
Platí do : 10.12. 2011
Druhy vlakov : Zr,Os

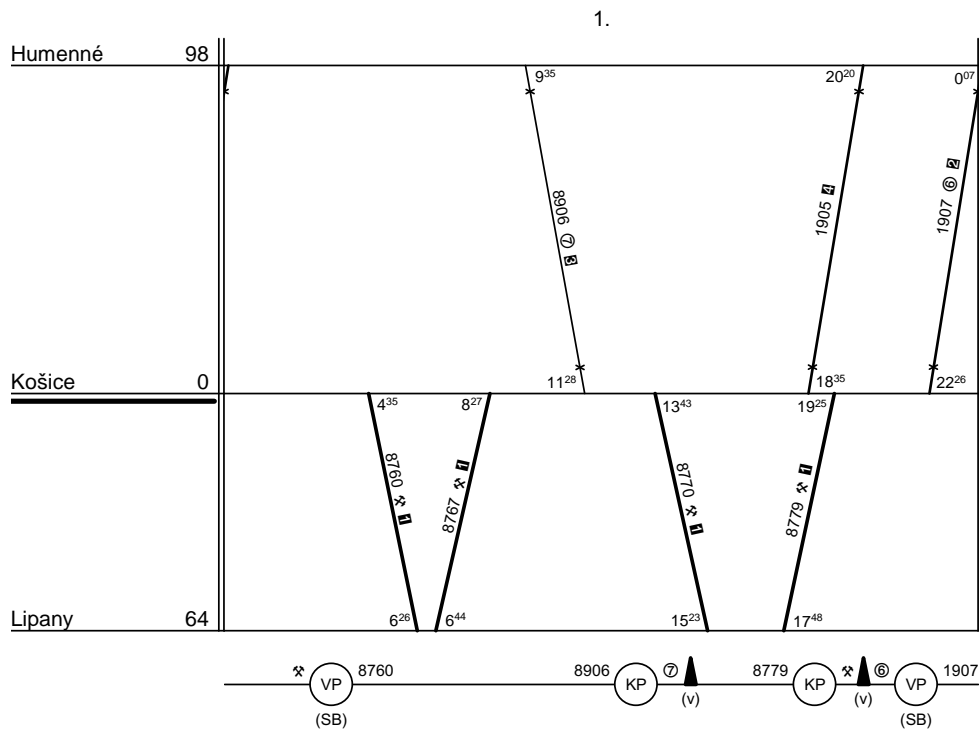

Radenie súpravy :	3xB-80			
Obeh celkom :	3xB-80			

Denný beh súpravy : **163** km
 Denný priemer súpravových jász : - km
 Spracovateľ : **Ing. Vladimír Ivaseňko**

Vedúci oddelenia
 plánovania prevádzky SeTTPP
Mgr. Marcel Potočný v.r.



Železničná spoločnosť Slovensko a.s.
Správa riadenia a realizácie prevádzky: Košice

SPS : Košice

Číslo obehu : 1401.1,,2
Platí od : 12.12. 2010
Platí do : 10.12. 2011
Druhy vlakov : Os

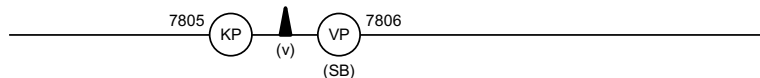
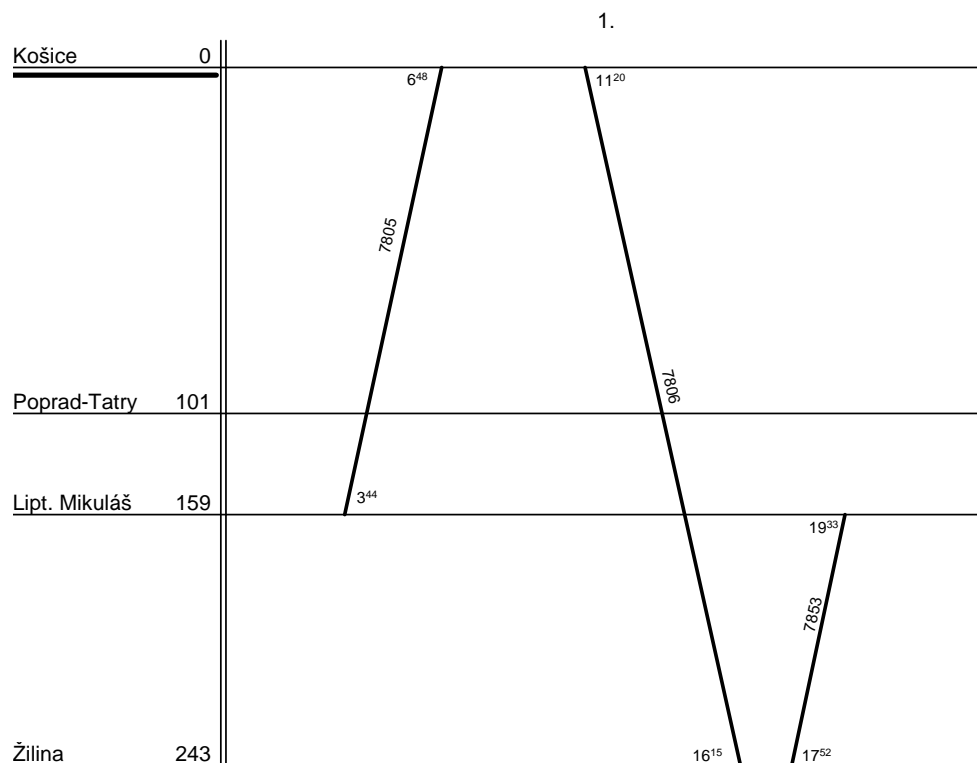

BDsee, 3 Bt

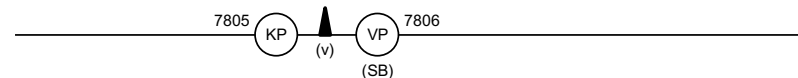
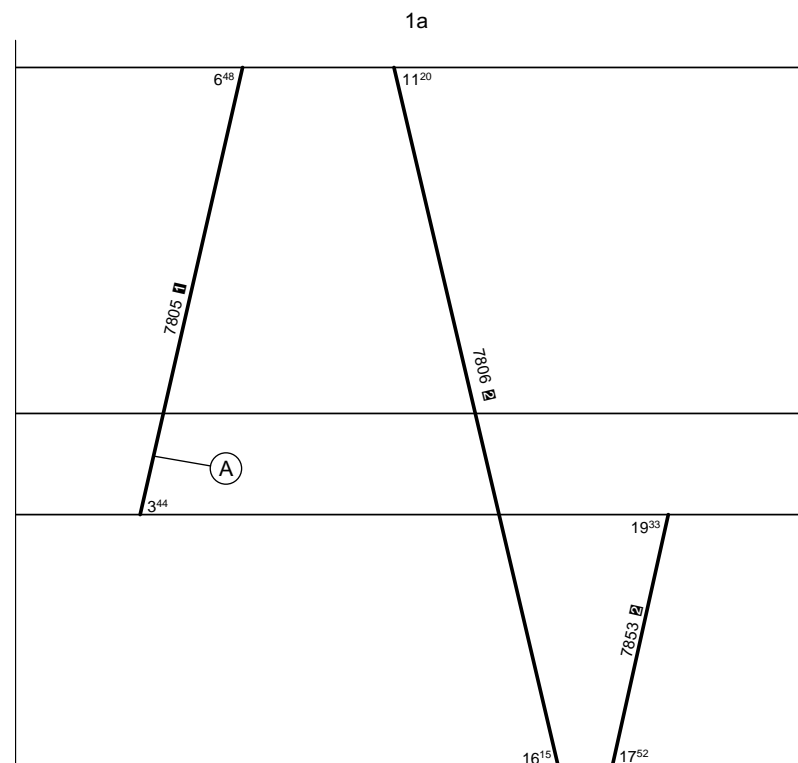

2 Bt

- 1 nejde od 1.VII. do 4.IX.
- 2 nejde od 30.VI. do 3.IX.
- A vozne v úseku L. Mikuláš - Poprad uzamknuté

Radenie súpravy :	BDsee	3xBt	2xBt		
Obeh celkom :	BDsee	3xBt	2xBt		

Denný beh súpravy : **441** km
Denný priemer súpravových jász : - km
Spracovateľ : **Ing. Vladimír Ivaseňko**

Vedúci oddelenia
plánovania prevádzky SeTTPP
Mgr. Marcel Potočňák v.r.



Železničná spoločnosť Slovensko a.s.
Správa riadenia a realizácie prevádzky: Košice

SPS : Košice

Číslo obehu : 1402.1
Platí od : 12.12. 2010
Platí do : 10.12. 2011
Druhy vlakov : Os,Sv

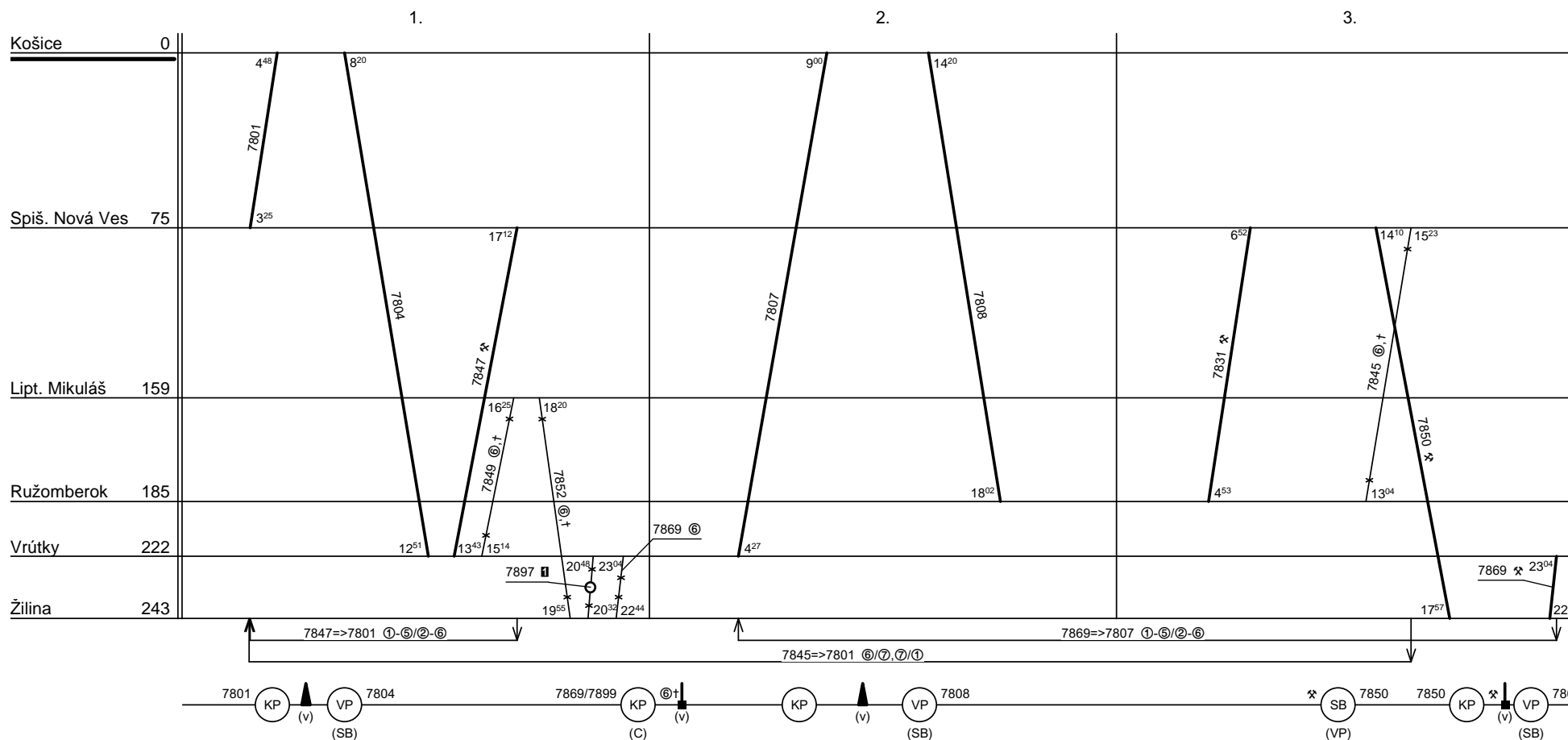

☐ ide v t, nejde 25.XII., 1.I.

Radenie súpravy :	3xBt	B-80		
Obeh celkom :	9xBt	3xB-80		

Denný beh súpravy : **366** km
 Denný priemer súpravových jász : **1** km
 Spracovateľ : **Ing. Vladimír Ivaseňko**

Vedúci oddelenia plánovania prevádzky SeTTPP
Mgr. Marcel Potočník v.r.



Železničná spoločnosť Slovensko a.s.
Správa riadenia a realizácie prevádzky: Košice

SPS : Košice

Číslo obehu : 1403.1
Platí od : 12.12. 2010
Platí do : 10.12. 2011
Druhy vlakov : Os,Sv

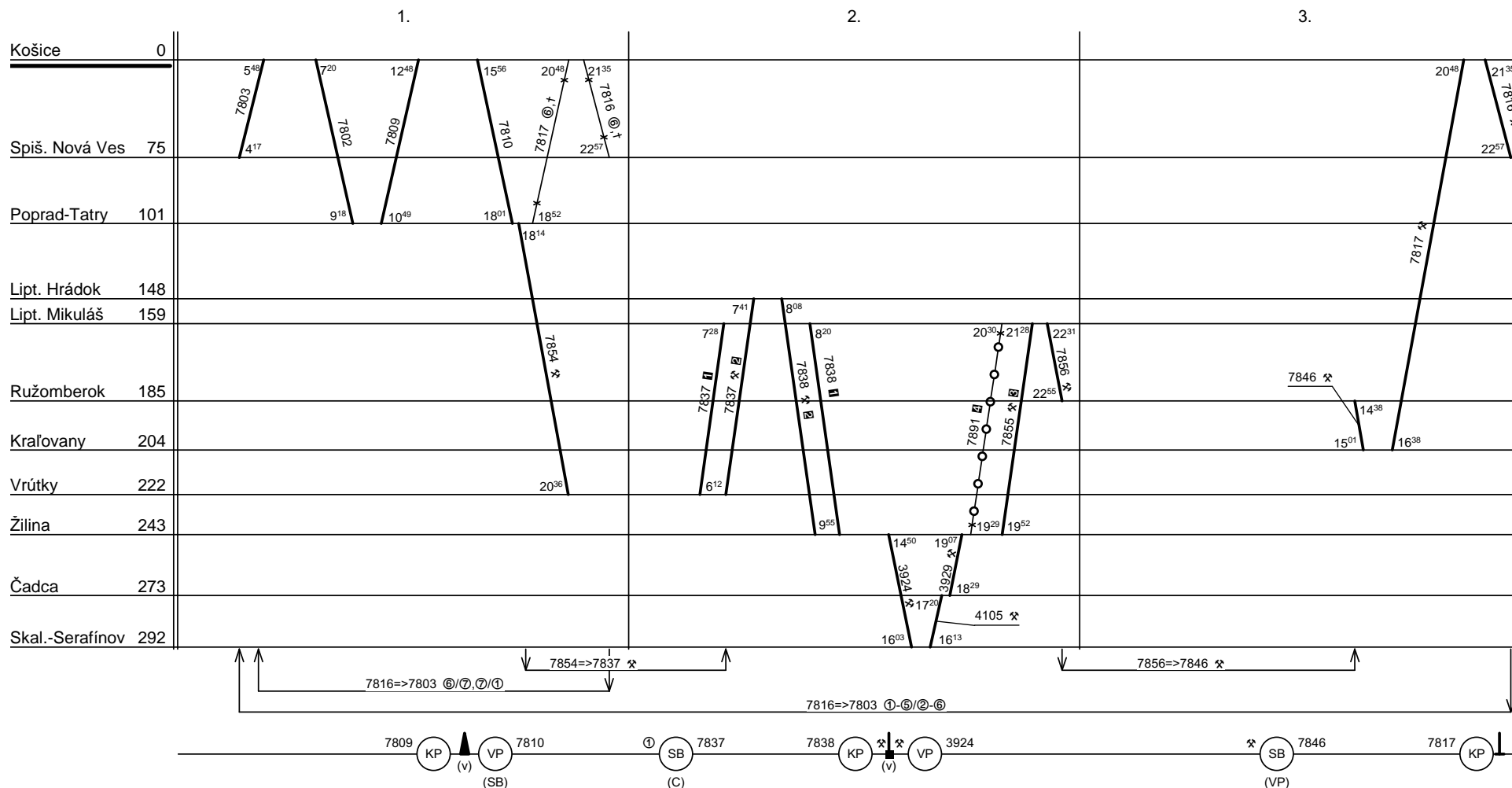

☐ ide v ✕ v období 27.XII.-9.I. a 1.VII.-31.VIII.
☒ ide v ✕, nejde 24.XII.-9.I., 1.VII.-31.VIII.

☑ ide v ✕, nejde 27.-31.XII.
☒ ide 27.-31.XII.

Radenie súpravy :	3xBt	B-80		
Obeh celkom :	9xBt	3xB-80		

Denný beh súpravy : **325** km
Denný priemer súpravových jász : - km
Spracovateľ : **Ing. Vladimír Ivaseňko**

Vedúci oddelenia plánovania prevádzky SeTTPP
Mgr. Marcel Potočník v.r.



Železničná spoločnosť Slovensko a.s.
Správa riadenia a realizácie prevádzky: Košice

SPS : Košice

Číslo obehu : 1430.1
Platí od : 12.12. 2010
Platí do : 10.12. 2011
Druhy vlakov : R,Os

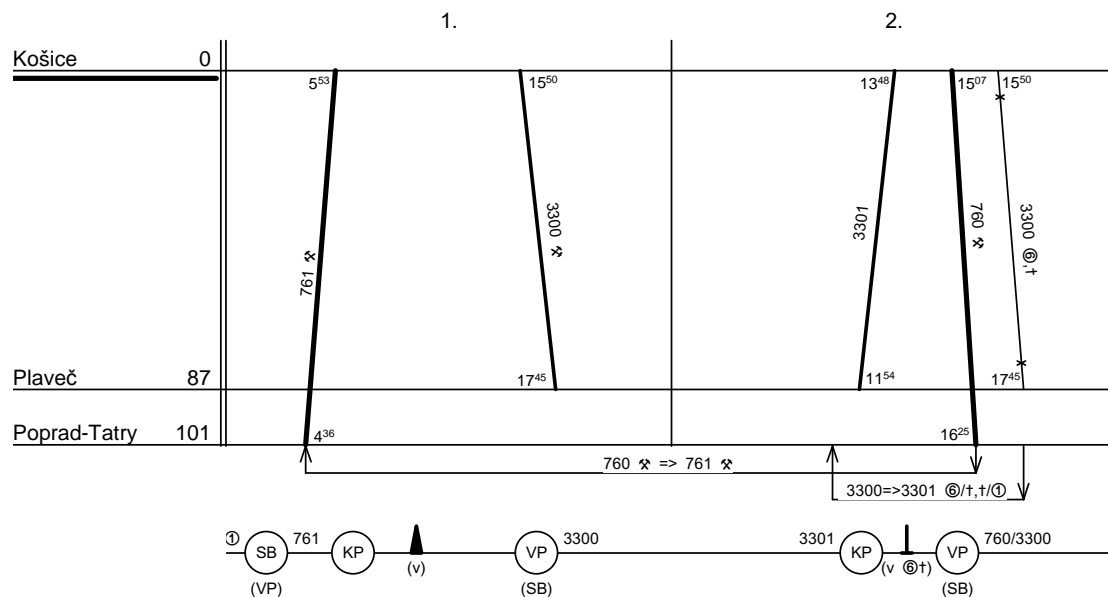

Radenie súpravy :	4xB-80 (RIC)			
Obeh celkom :	8xB-80 (RIC)			

Denný beh súpravy : 156 km
Denný priemer súpravových jász : - km
Spracovateľ : Ing. Vladimír Ivaseňko

Vedúci oddelenia
plánovania prevádzky SeTTPP
Mgr. Marcel Potočňák v.r.



Železničná spoločnosť Slovensko a.s.
Správa riadenia a realizácie prevádzky: Košice

SPS : Košice

Číslo obehu : 1431.1
Platí od : 12.12. 2010
Platí do : 10.12. 2011
Druhy vlakov : R,Zr,Os,Sv

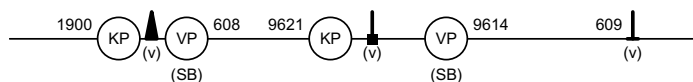
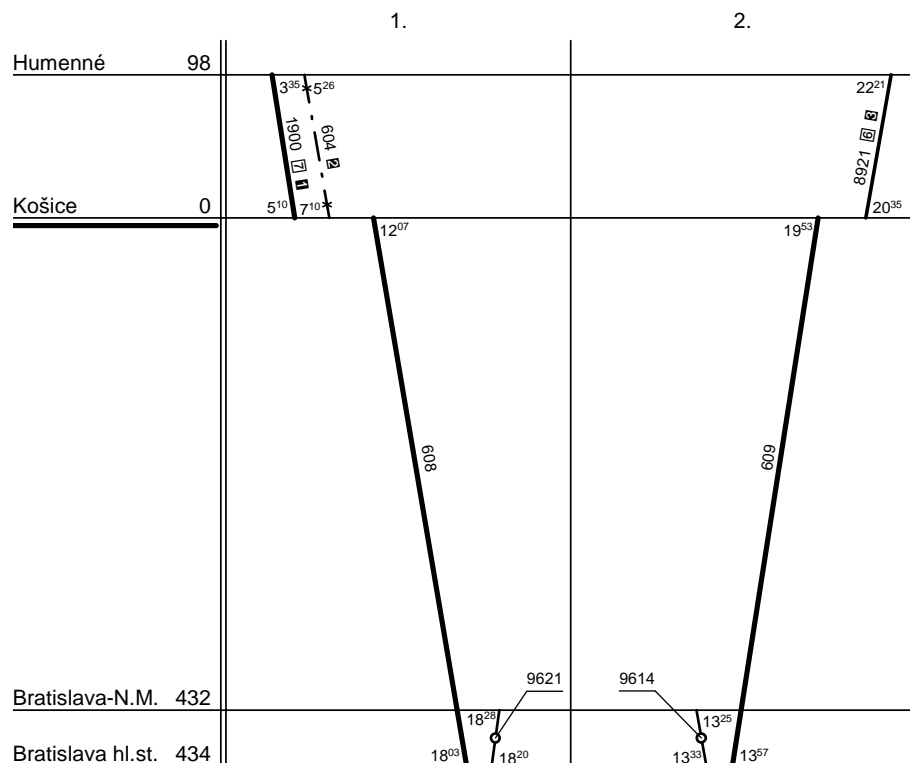

- 1 nejde v ⑦ a 24., 25.XII., 1., 6.I., 22., 23., 25.IV.
- 2 ide 24.XII., 6.I., 22.IV.
- 3 nejde v ⑥ a 24., 31.XII., 22.-24.IV.

Radenie súpravy :	3xBmeer 61				
Obeh celkom :	6xBmeer 61				

Denný beh súpravy : **532** km
Denný priemer súpravových jász : **6** km
Spracovateľ : **Ing. Vladimír Ivaseňko**

Vedúci oddelenia plánovania prevádzky SeTTPP
Mgr. Marcel Potočňák v.r.



Železničná spoločnosť Slovensko a.s.
Správa riadenia a realizácie prevádzky: Bratislava

SPS : Nové Zámky

Číslo obehu : 1501.1
Platí od : 12.12. 2010
Platí do : 10.12. 2011
Druhy vlakov : Os

1.

Prievidza 114

N.Zámky 0

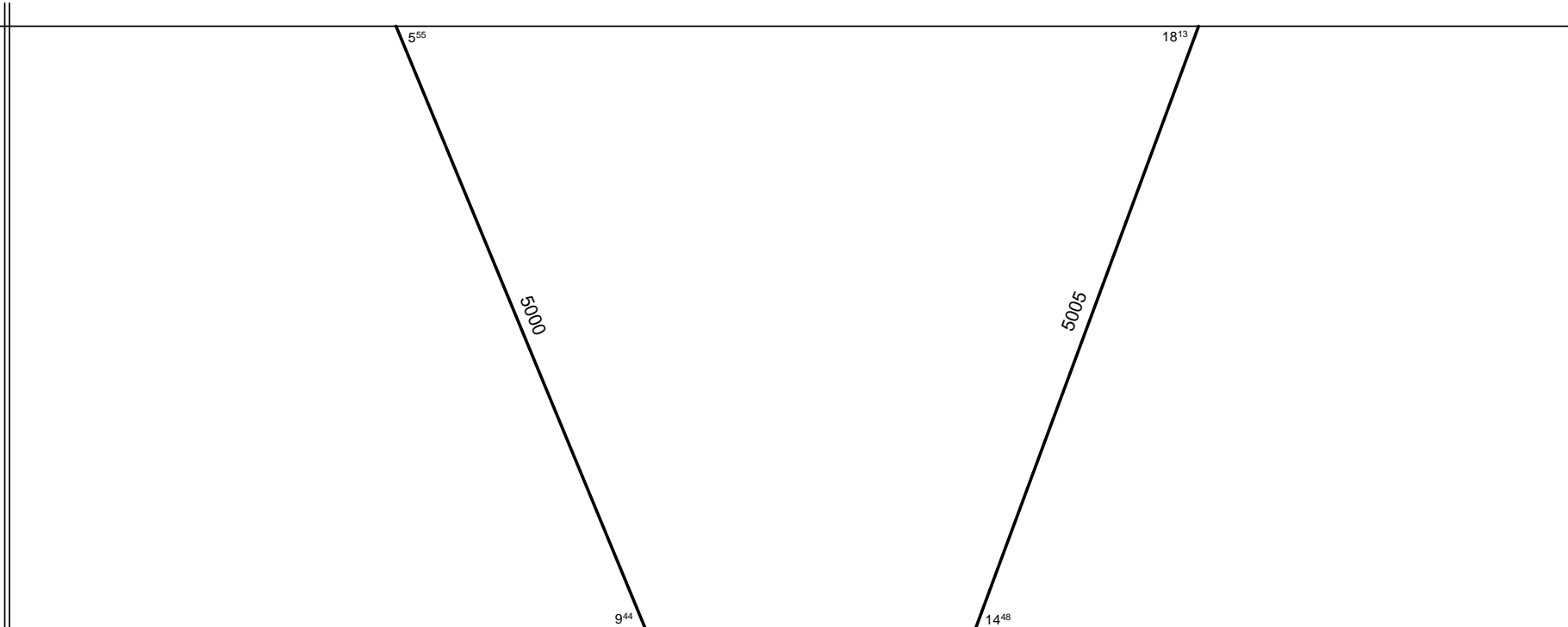

5000 KP (v.)

5005 VP (SB)

Poznámka k radeniu: v ✖ okrem 24.XII.-9.I.,1.VII.-4.IX. jazdí sv spojená s obhom 1501.2, spoločné radenie N. Zámky - Prievidza BDs, 3 Bt (pre vlak 5005 obmedzenie jazdy Bt vozňa viď list 1501.2).
Podrobné radenie súpravy: Nové Zámky - Prievidza BDs, 2 Bt.

Radenie súpravy :

BDs	2xBt			
BDs	2xBt			

Obeh celkom :

Denný beh súpravy : 228 km
Denný priemer súpravových jász : - km
Spracovateľ : Ing.Roman Seifert v.r.

Vedúci oddelenia
plánovania prevádzky SeTTPP
Mgr.Marcel Potočník v.r.



Železničná spoločnosť Slovensko a.s.
Správa riadenia a realizácie prevádzky: Bratislava

SPS : Nové Zámky

Číslo obehu : 1501.2
Platí od : 12.12. 2010
Platí do : 10.12. 2011
Druhy vlakov : Os

1.

Prievidza 114

N.Zámky 0

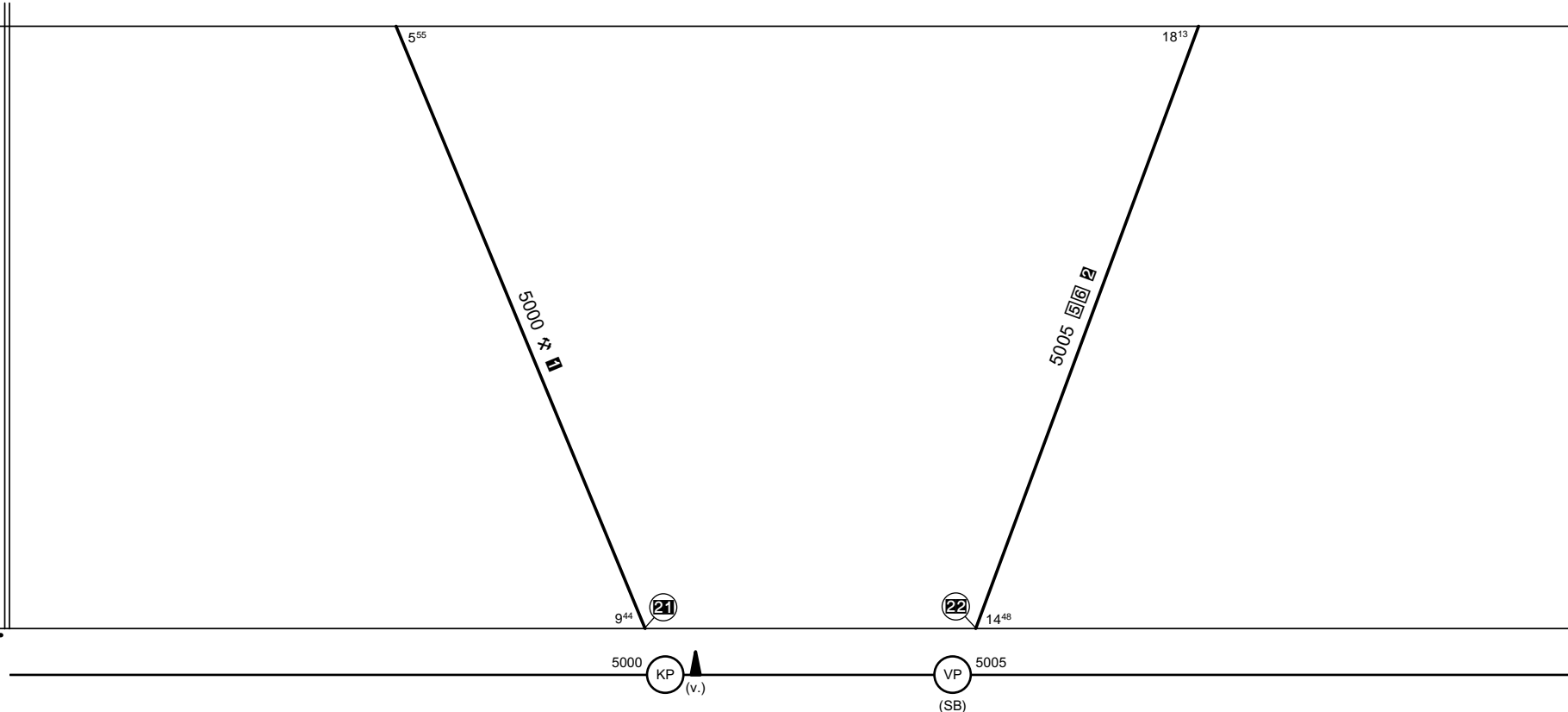

- 1 nejde 24.XII.-9.I.,1.VII.-4.IX.
- 2 a 23.XII.-8.I.,21.,24.IV.,30.VI.-3.IX.,14.IX.,31.X.,16.XI.
- 21 ŽST Nové Zámky v 5 a 23.XII.,21.IV.,30.VI.,14.IX.,31.X.,16.XI. okrem 24.XII.-9.I.,22.IV.,1.VII.-4.IX. odvesí vozeň, v dňoch 23.XII. a 30.VI. do zálohy.
- 22 ŽST Nové Zámky v 7 a 25.IV.,15.IX.,1.,17.XI. okrem 24.XII.-8.I.,24.IV.,1.VII.-3.IX. privesí vozeň, v dňoch 9.I. a 4.IX. zo zálohy.

Poznámka: vozeň jazdí spojený s obehom 1501.1, spoločné radenie Nové Zámky - Prievidza BDs, 3 Bt.

Radenie súpravy :

Bt

Obeh celkom :

Bt

Denný beh súpravy : 124 km
Denný priemer súpravových jзд : - km
Spracovateľ : Ing.Roman Seifert v.r.

Vedúci oddelenia
plánovania prevádzky SeTTPP
Mgr.Marcel Potočník v.r.



Železničná spoločnosť Slovensko a.s.
Správa riadenia a realizácie prevádzky: Bratislava

SPS : Nové Zámky

Číslo obehu : 1502.1
Platí od : 12.12. 2010
Platí do : 10.12. 2011
Druhy vlakov : Os

1.

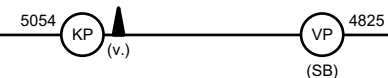
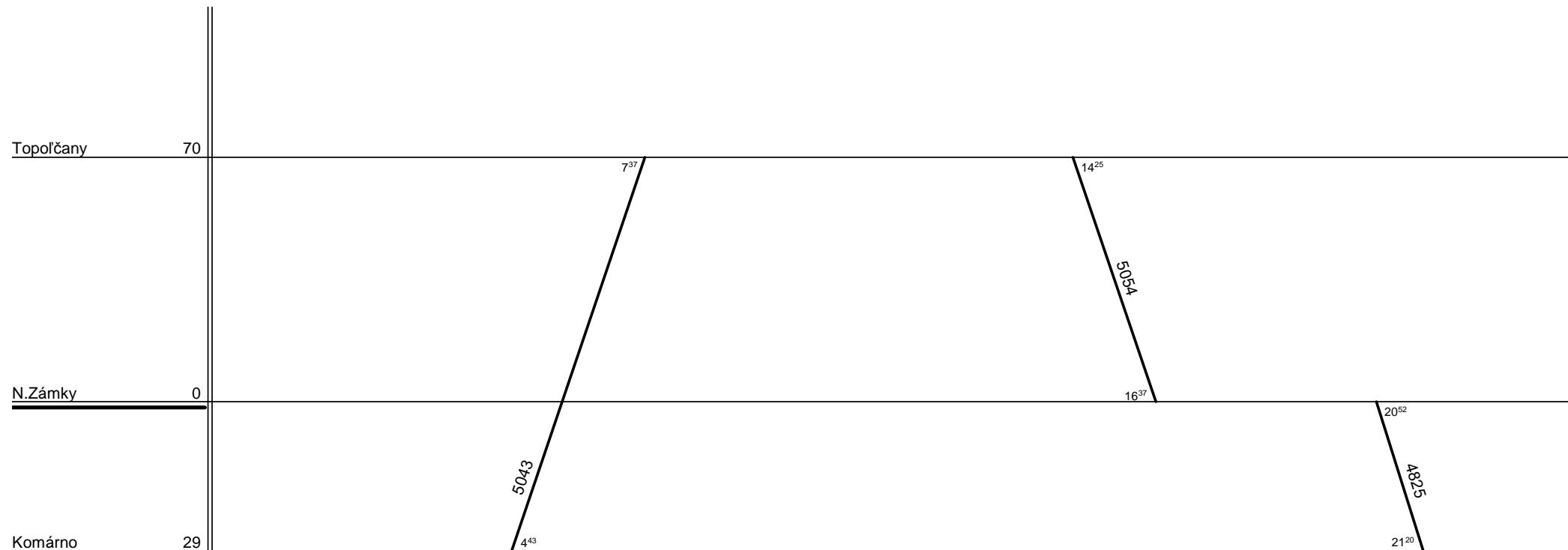

Poznámka pre vlak 4825: súprava v ①-④, ⑦ okrem 23.XII.-8.I., 21., 24.IV., 30.VI.-3.IX., 14.IX., 31.X., 16.XI. jazdí spojená s obehom 1502.2, spoločné radenie 3 Bt, BDs.
Poznámka pre vlaky 5043 a 5054: súprava v ✖ okrem 24.XII.-9.I. a 1.VII.-4.IX. jazdí spojená s obehom 1502.2, spoločné radenie Komárno - Nové Zámky - Topoľčany BDs, 3 Bt.
Podrobné radenie súpravy: Komárno - Nové Zámky - Topoľčany BDs, 2 Bt.

Radenie súpravy :	BDs	2xBt			
Obeh celkom :	BDs	2xBt			

Denný beh súpravy : **197** km
Denný priemer súpravových jazd : **-** km
Spracovateľ : **Ing.Roman Seifert v.r.**

Vedúci oddelenia
plánovania prevádzky SeTTPP
Mgr.Marcel Potočník v.r.



Železničná spoločnosť Slovensko a.s.
Správa riadenia a realizácie prevádzky: Bratislava

SPS : Nové Zámky

Číslo obehu : 1502.2
Platí od : 12.12. 2010
Platí do : 10.12. 2011
Druhy vlakov : Os

1.

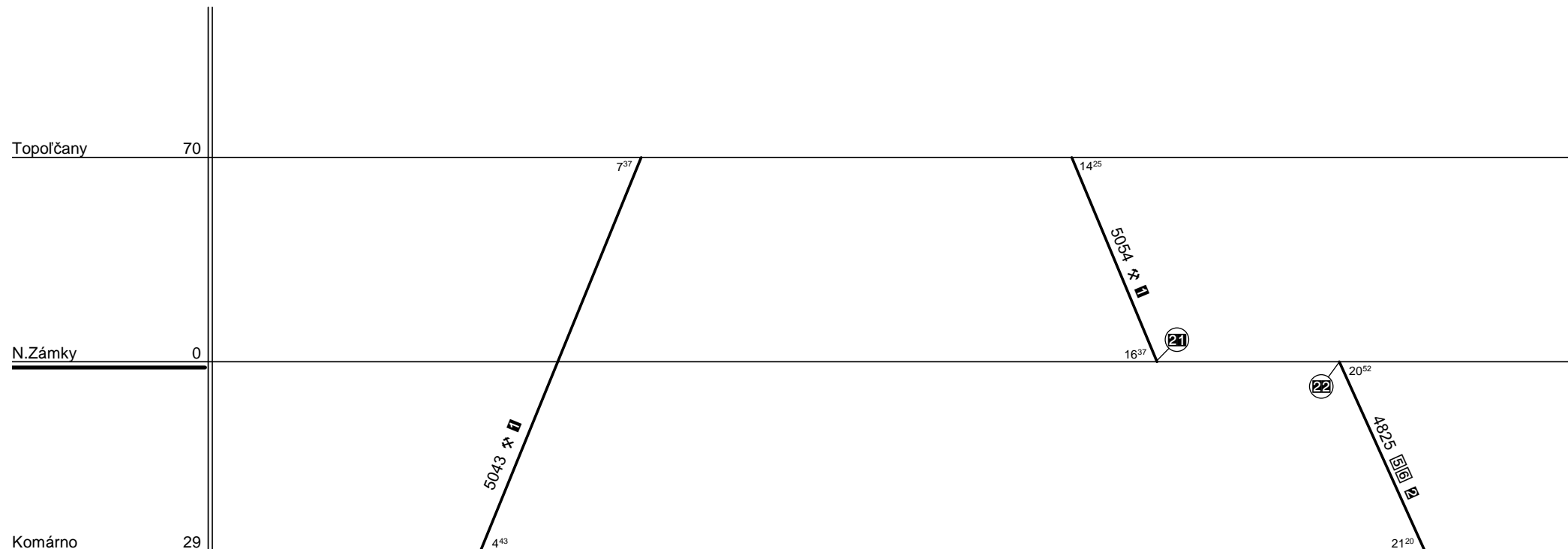

- I** nejde 24.XII.-9.I.,1.VII.-4.IX.
II a 23.XII.-8.I.,21.,24.IV.,30.VI.-3.IX.,14.IX.,31.X.,16.XI.
21 ŽST Nové Zámky v **5** a 23.XII.,21.IV.,30.VI.,14.IX.,31.X.,16.XI. okrem 24.XII.-9.I.,22.IV.,1.VII.-4.IX. odvesí vozeň zo začiatku vlaku (obeh 1502.1) - 30.VI. do zálohy.
22 ŽST Nové Zámky v **7** a 25.IV.,15.IX.,1.,17.XI. okrem 23.XII.-8.I.,24.IV.,30.VI.-3.IX. privesí vozeň na začiatok vlaku (obeh 1502.1) - 4.IX. zo zálohy.

Poznámka: vozeň jazdí spojený s obehom 1502.1, spoločné radenie Komárno - Nové Zámky - Topoľčany BDs, 3 Bt.

Radenie súpravy :	Bt				
Obeh celkom :	Bt				

Denný beh súpravy : **107** km
Denný priemer súpravových jazd : **-** km
Spracovateľ : **Ing.Roman Seifert v.r.**

Vedúci oddelenia
plánovania prevádzky SeTTPP
Mgr.Marcel Potočník v.r.



Železničná spoločnosť Slovensko a.s.
Správa riadenia a realizácie prevádzky: Bratislava

SPS : Nové Zámky

Číslo obehu : 1503.1
Platí od : 12.12. 2010
Platí do : 10.12. 2011
Druhy vlakov : Os

1.

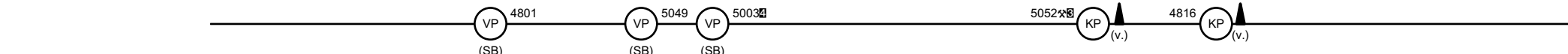
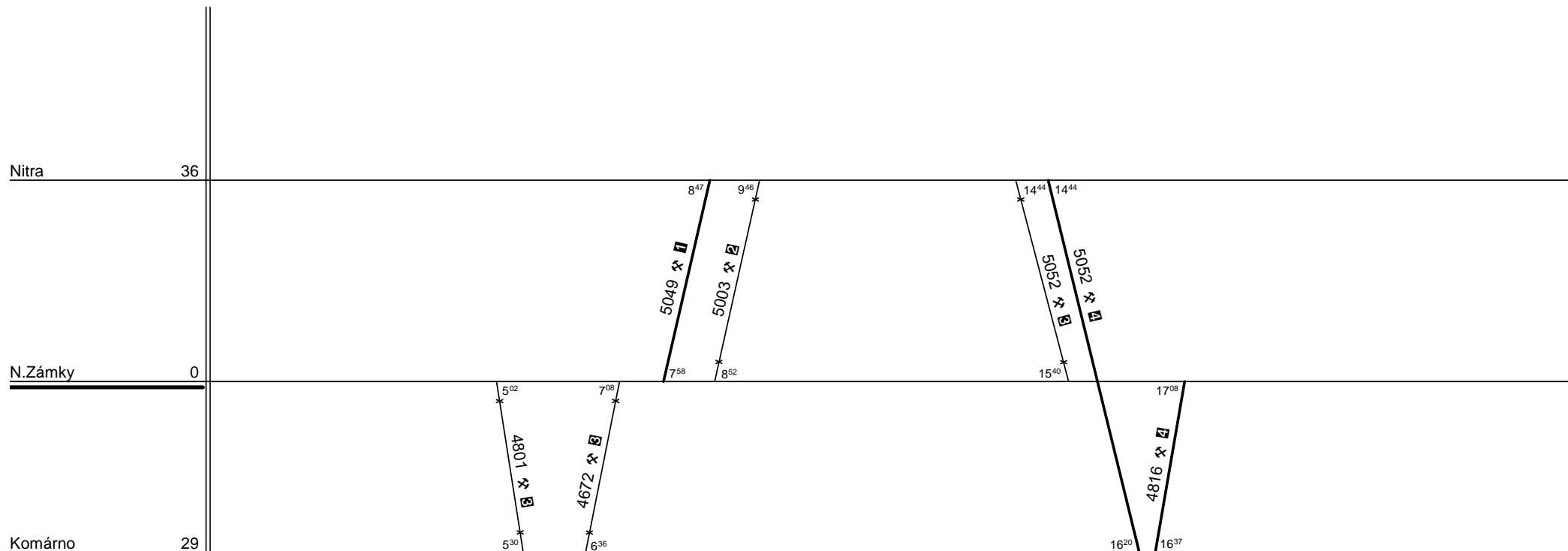

- 1 nejde 24.XII.-9.I., 1.VII.-31.VIII.
- 2 od 24.XII. do 9.I. a od 1.VII. do 31.VIII.
- 3 od 24.XII. do 9.I.
- 4 nejde 24.XII.-9.I.

Poznámka k radeniu: v ✖ okrem 24.XII.-9.I. a 1.VII.-4.IX. jazdí súprava spojená s obehom 1503.2, spoločné radenie Nové Zámky - Nitra BDs, 3 Bt.
Podrobné radenie súpravy: (Komárno) - Nové Zámky - Nitra BDs, 2 Bt.

Radenie súpravy :	BDs	2xBt		
Obeh celkom :	BDs	2xBt		

Denný beh súpravy : **89** km
Denný priemer súpravových jazd : **-** km
Spracovateľ : **Ing. Roman Seifert v.r.**

Vedúci oddelenia plánovania prevádzky SeTTPP
Mgr. Marcel Potočníak v.r.



Železničná spoločnosť Slovensko a.s.
Správa riadenia a realizácie prevádzky: Bratislava

SPS : Nové Zámky

Číslo obehu : 1503.2
Platí od : 12.12. 2010
Platí do : 10.12. 2011
Druhy vlakov : Os

1.

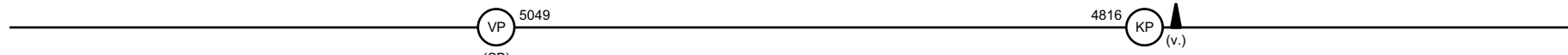
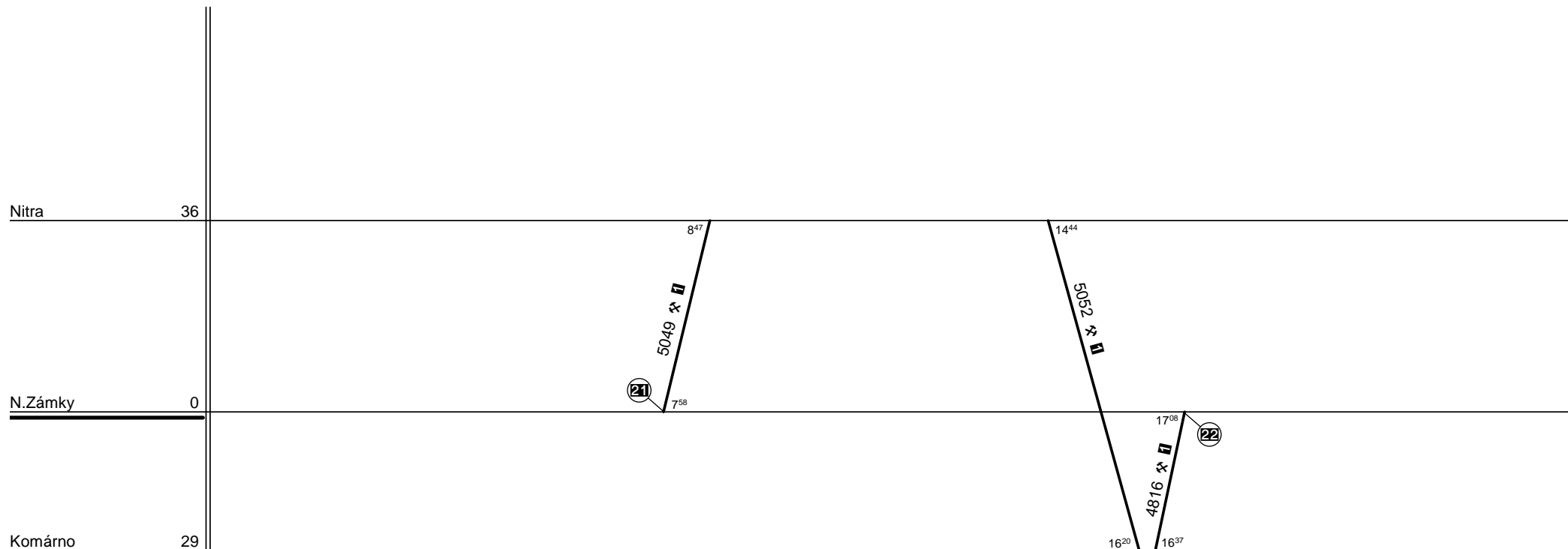

■ nejde od 24.XII. do 9.I. a od 1.VII. do 4.IX.

21 ŽST Nové Zámky v dňoch 10.I. a 5.IX. privesí na koniec vlaku vozeň zo zálohy.
22 ŽST Nové Zámky v dňoch 23.XII. a 30.VI. odstavi z konca vlaku vozeň do zálohy.

Poznámka k radeniu: vozeň jazdí spojený s obedom 1503.1, spoločné radenie Nové Zámky - Nitra BDs, 3 Bt.

Radenie súpravy :

Bt

Obeh celkom :

Bt

Denný beh súpravy : 70 km

Denný priemer súpravových jзд : - km

Spracovateľ : Ing. Roman Seifert v.r.

Vedúci oddelenia
plánovania prevádzky SeTTPP
Mgr. Marcel Potočníak v.r.



Železničná spoločnosť Slovensko a.s.
Správa riadenia a realizácie prevádzky: Bratislava

SPS : Nové Zámky

Číslo obehu : 1505.2
Platí od : 12.12. 2010
Platí do : 10.12. 2011
Druhy vlakov : Os,Sv

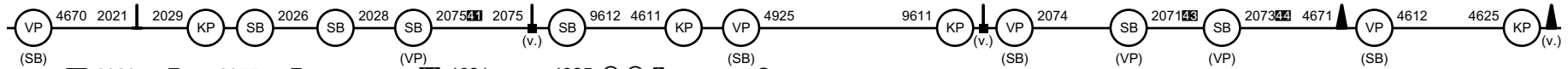
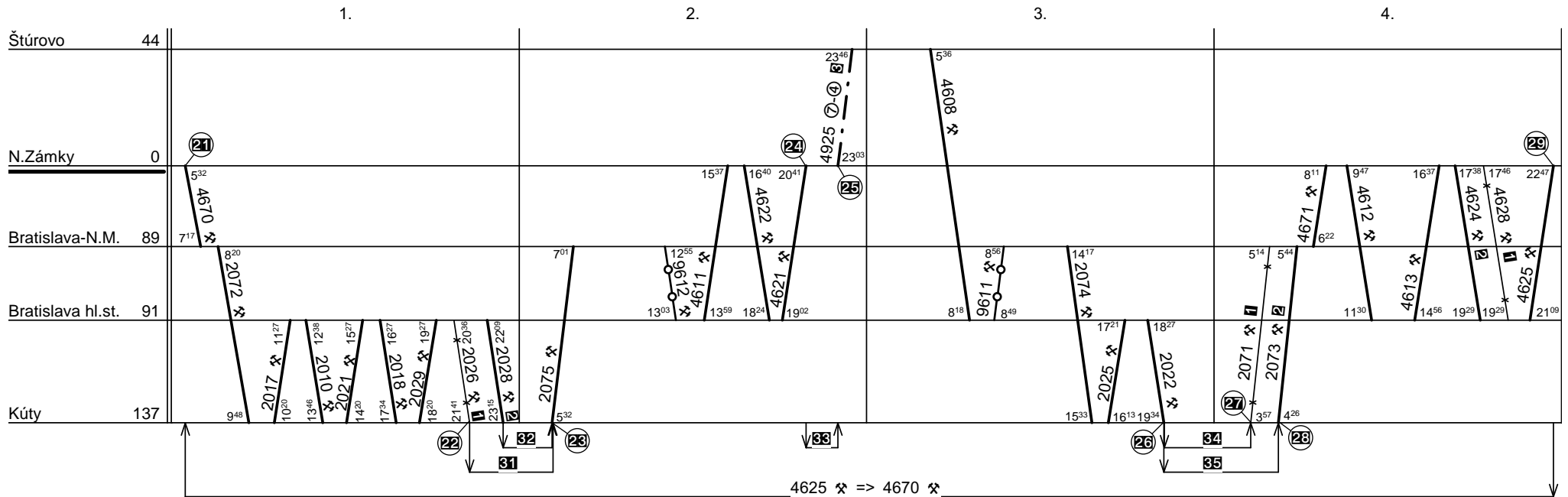

- 1 od 24.XII. do 9.I.
 - 2 nejde 24.XII.-9.I.
 - 3 nejde 23.XII.,5.I.,21.,24.IV.,4.VII.,28.VIII.,31.VIII.,14.IX.,31.X.,16.XI.
 - 21 ŽST N. Zámky v 41 privesí vz na koniec vl. 4670.
 - 22 ŽST Kúty v dňoch 31.XII.,5.,7.I. odvesí vz zo začiatku vl. 2026.
 - 23 ŽST Kúty v 41 privesí vz na koniec vl. 2075.
 - 24 ŽST N. Zámky v 5 a 23.XII.,5.I.,21.IV.,4.VII.,31.VIII.,14.IX.,31.X.,16.XI. okrem 24.XII.,22.IV. odvesí vz z konca vl. 4621.
 - 25 ŽST N. Zámky v 42 privesí vz na koniec vl. 4925.
 - 31 2026 ✕ 1 => 2075 ✕ 1
 - 32 2028 ✕ 2 => 2075 ✕ 2
 - 33 4621 ✕ => 4925 ⑦-④ 3
 - 34 2022 ✕ 1 => 2071 ✕ 1
 - 35 2022 ✕ 2 => 2073 ✕ 2
 - 41 v ① a 7.I.,26.IV.,6.VII.,30.VIII.,2.,16.IX.,2.,18.XI. okrem 25.IV.,29.VIII.
 - 42 v ⑦ a 6.I.,25.IV.,5.VII.,29.VIII.,1.,15.IX.,1.,17.XI. okrem 24.IV.,28.VIII.
 - 43 27.XII.,3.,7.I.
 - 44 v ① a 26.IV.,6.VII.,30.VIII.,2.,16.IX.,2.,18.XI. okrem 27.XII.,3.I.,25.IV.,29.VIII.
 - 26 ŽST Kúty v 5 a 23.XII.,5.I.,21.IV.,4.VII.,31.VIII.,14.IX.,31.X.,16.XI. okrem 24.XII.,22.IV. odvesí vz zo začiatku vl. 2022.
 - 27 ŽST Kúty v 43 privesí vz na koniec vl. 2071.
 - 28 ŽST Kúty v 44 privesí vz na koniec vl. 2073.
 - 29 ŽST N. Zámky v 5 a 23.XII.,5.I.,21.IV.,4.VII.,31.VIII.,14.IX.,31.X.,16.XI. okrem 24.XII.,22.IV. odvesí vz zo začiatku vl. 4625.
- Poznámka pre vlaky 2026 a 2028: 2026 - vz jazdí spojený s ob. 1505.1, spol. rad. Bt (2075), Bdgteer, 3 Bvteer (2075/2490); 2028 - vz jazdí spojený s ob. 1505.3, spoločné radenie 2 Bt (2075).
- Poznámka pre vlak 4625: v ⑦ a 25.IV. okrem 26.XII.,24.IV.,1.VII.-31.VIII. jazdí vozeň spojený s obemi 1134.1 a 1505.1, spoločné radenie Bt, Bdgteer, 3 Bvteer (4670), 7 Bee (4925).
- Poznámka pre vlak 4624: v úseku Galanta - Bratislava hl. st. jazdí vozeň spojený s obemi 1100.1, 1100.2 a 1505.1, spoločné radenie 3 Bvteer, Bdgteer, Bt (4625), Bdgtee, 3 Bdtmee (4647).
- Pozn. pre vlak 4925: v ⑦ a 25.IV. okr. 26.XII.,24.IV.,1.VII.-31.VIII. jazdí vz spojený s obemi 1134.1, 1505.1 a 1505.3, spoločné rad. 3 Bvteer, Bdgteer, 2 Bt (4608), 7 Bee (4900). Vid' aj obch 1505.3.
- Poz. k rad.: okr. vl. 2026,8 vz jazdí spoj. s ob. 1505.1 a 1505.3, spol. rad. Štúrovo - Bratislava - Kúty 2 Bt, Bdgteer, 3 Bvteer (v dôsledku úvratí vl. 4671,4612,4613,4624/4628,4625 a 4670 v opačnom rad.).

Radenie súpravy :	Bt			
Obeh celkom :	4xBt			

Denný beh súpravy : **307** km
Denný priemer súpravových jзд : **9** km
Spracovateľ : **Ing. Roman Seifert v.r.**

Vedúci oddelenia plánovania prevádzky SeTTPP
Mgr. Marcel Potočník v.r.



Železničná spoločnosť Slovensko a.s.
Správa riadenia a realizácie prevádzky: Bratislava

SPS : Nové Zámky

Číslo obehu : 1505.3
Platí od : 12.12. 2010
Platí do : 10.12. 2011
Druhy vlakov : Os,Sv

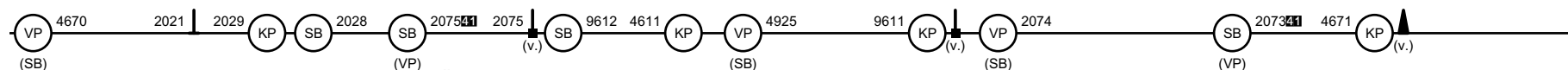
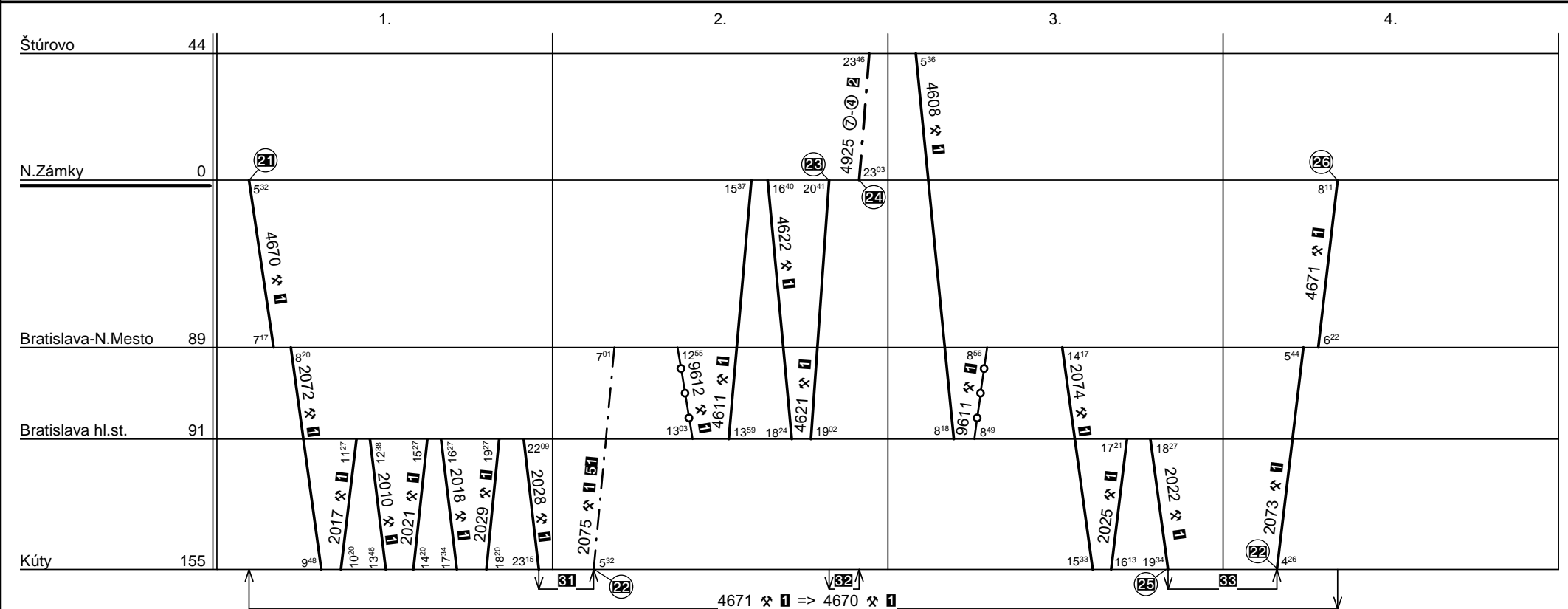

1 nejde 24.XII.-9.I.
2 nejde 23.XII.-8.I.,21.,24.IV.,4.VII.,28.,31.VIII.,14.IX.,31.X.,16.XI.
21 ŽST Nové Zámky v **41** privesí vozeň na koniec vlaku 4670.
22 ŽST Kúty v **41** privesí vozeň na koniec vlaku 2075 (2073).
23 ŽST Nové Zámky v **5** a 23.XII.,21.IV.,4.VII.,31.VIII.,14.IX.,31.X.,16.XI. okrem 24.,31.XII.,7.I.,22.IV. odvesí vozeň z konca vlaku 4621.
24 ŽST Nové Zámky v **42** privesí vozeň na koniec vlaku 4925.
25 ŽST Kúty v **5** a 23.XII.,21.IV.,4.VII.,31.VIII.,14.IX.,31.X.,16.XI. okrem 24.,31.XII.,7.I.,22.IV. odvesí vozeň zo začiatku vlaku 2022.
26 ŽST N. Zámky v **5** a 23.XII.,21.IV.,4.VII.,31.VIII.,14.IX.,31.X.,16.XI. okr. 24.,31.XII.,7.I.,22.IV. odvesí vz zo začiatku vlaku 4671.
41 v **1** a 26.IV.,6.VII.,30.VIII.,2.,16.IX.,2.,18.XI. okrem 27.XII.,3.I.,25.IV.,29.VIII.
42 v **7** a 25.IV.,5.VII.,29.VIII.,1.,15.IX.,1.,17.XI. okrem 26.XII.,2.I.,24.IV.,28.VIII.
51 Vozeň uzamknutý na žiadosť ŽST Bratislava hl. st. z dôvodu nedostatočnej dĺžky nástupišťa.
31 2028 ✕ **1** => 2075 ✕ **1**
32 4621 ✕ **1** => 4925 **7-4** **2**
33 2022 ✕ **1** => 2073 ✕ **1**

Poznámka pre vlak 2028: vozeň jazdí spojený s obahom 1505.2, spoločné radenie 2 Bt (2075).
Poznámka pre vlak 4925: v **7** a 25.IV. okrem 26.XII.,24.IV.,1.VII.-31.VIII. jazdí vz spojení s obahmi 1134.1, 1505.1 a 1505.2, spoločné radenie 3 Bvteer, Bdateer, 2 Bt (4608), 7 Bee (4900).
Poznámka k radeniu: okr. vl. 2028 vz jazdí spojený s ob. 1505.1 a 1505.2, spoloč. radenie Štúrovo - Bratislava - Kúty 2 Bt, Bdgteer, 3 Bvteer (v dôsledku úvrati vl. 4671 a 4670 v opačnom radení).

Radenie súpravy :	Bt				Denný beh súpravy :	236 km	Vedúci oddelenia
Obeh celkom :	4xBt				Denný priemer súpravových jзд :	20 km	plánovania prevádzky SeTPPP
					Spracovateľ :	Ing. Roman Seifert v.r.	Mgr. Marcel Potočníak v.r.



Železničná spoločnosť Slovensko a.s.
Správa riadenia a realizácie prevádzky: Bratislava

SPS : Nové Zámky

Číslo obehu : 1506.1
Platí od : 12.12. 2010
Platí do : 10.12. 2011
Druhy vlakov : Os

1.

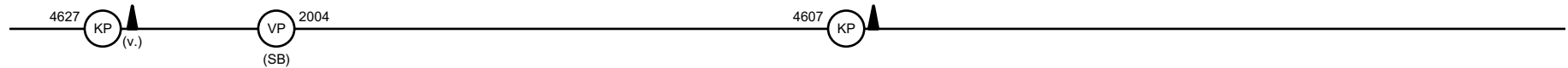
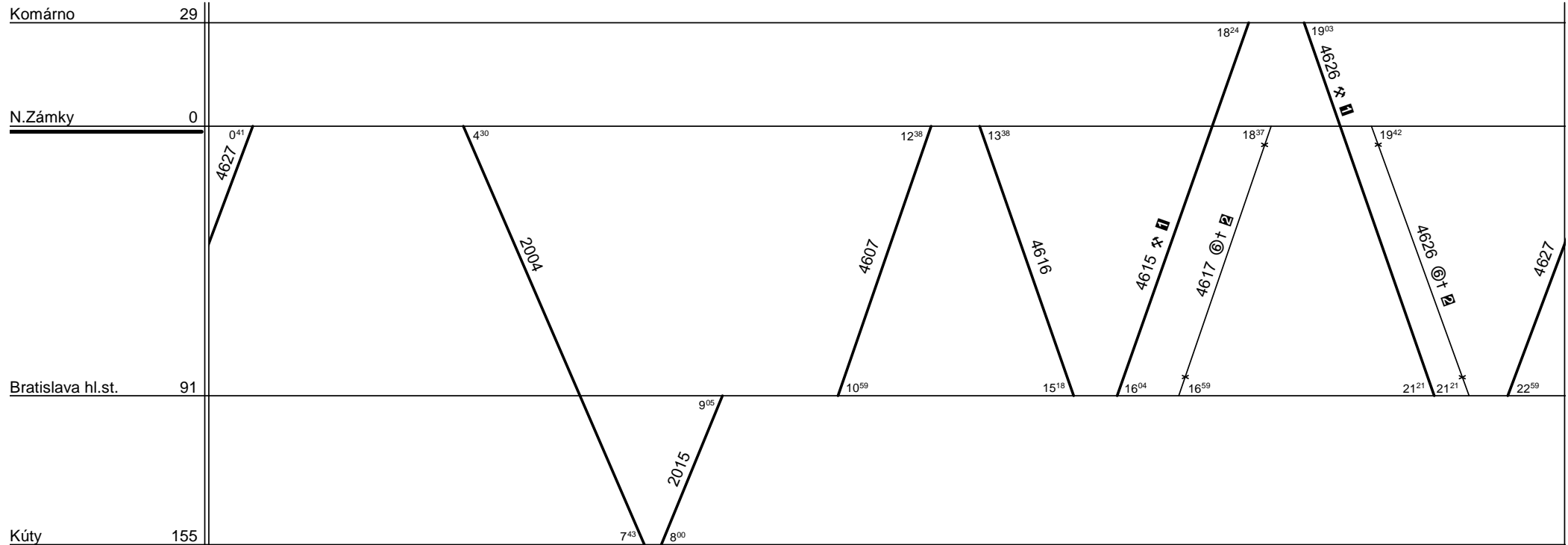

1 nejde 24.XII.-9.I.
2 a 24.XII.-9.I.

Podrobné radenie súpravy (Komárno) Nové Zámky - Kúty: 2 Bt, 3 B-80. V priebehu platnosti GVD (predpoklad po I. zmene) bude do obehu nasadená EMJ r. 263+2x051+951.

Radenie súpravy :	3xB-80	2xBt			
Obeh celkom :	3xB-80	2xBt			

Denný beh súpravy : **712** km
Denný priemer súpravových jazd : - km
Spracovateľ : **Ing. Roman Seifert v.r.**

Vedúci oddelenia plánovania prevádzky SeTTPP
Mgr. Marcel Potočníak v.r.



Železničná spoločnosť Slovensko a.s.
Správa riadenia a realizácie prevádzky: Bratislava

SPS : Nové Zámky

Číslo obehu : 1507.1
Platí od : 12.12. 2010
Platí do : 10.12. 2011
Druhy vlakov : Os,Sv

1.

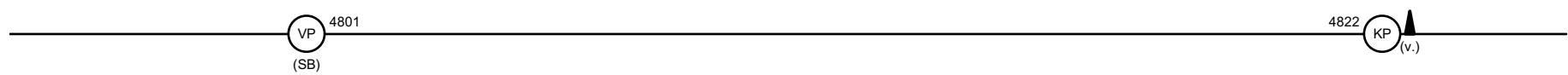
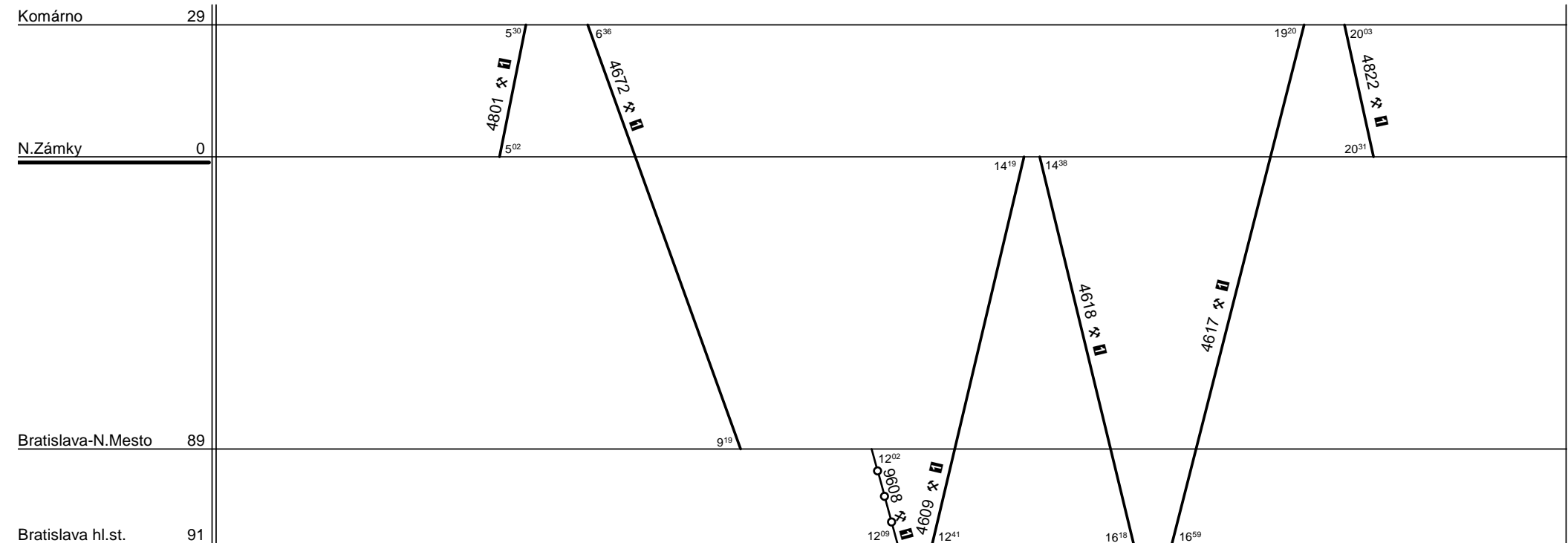

nejde 24.XII.-9.I.

Poznámka pre vlak 4801: v ① a 26.IV.,6.VII.,30.VIII.,2.,16.IX.,2.,18.XI., okrem 27.XII.,3.I.,25.IV.,29.VIII. jazdí súprava spojená s obehom 1136.1, spoločné radenie 2 Bt, BDsee, 2 Bt (4672), 8 Bee (874).
Podrobné radenie súpravy: 2 Bt, BDsee, 2 Bt.

Radenie súpravy :	4xBt	BDsee			
Obeh celkom :	4xBt	BDsee			

Denný beh súpravy : **319** km
Denný priemer súpravových jász : **3** km
Spracovateľ : **Ing. Roman Seifert v.r.**
Vedúci oddelenia plánovania prevádzky SeTTPP : **Mgr. Marcel Potočníak v.r.**



Železničná spoločnosť Slovensko a.s.
Správa riadenia a realizácie prevádzky: Bratislava

SPS : Nové Zámky

Číslo obehu : 1530.1
Platí od : 12.12. 2010
Platí do : 10.12. 2011
Druhy vlakov : R,Os

1.

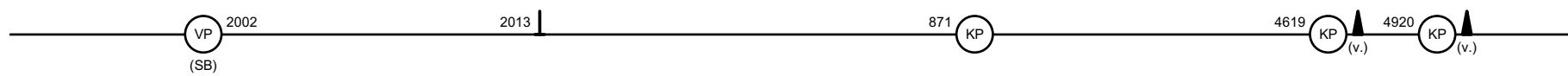
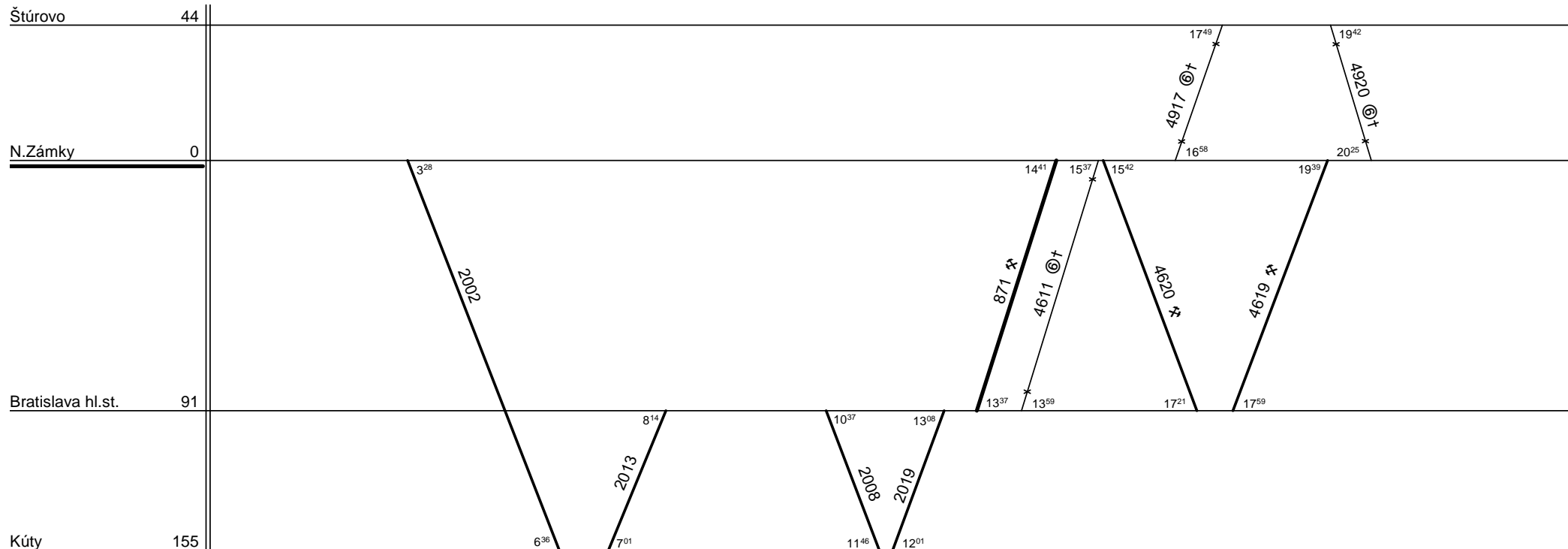

Podrobné radenie súpravy: Bdt-P, Bdt, BDs, 2 Bdt. V priebehu platnosti GVD (predpoklad po II. zmene) bude do obehu nasadená EMJ r. 263+2x051+951.

Radenie súpravy :	Bdt-P	BDs	3xBdt		
Obeh celkom :	Bdt-P	BDs	3xBdt		

Denný beh súpravy : **589** km
Denný priemer súpravových jász : - km
Spracovateľ : **Ing. Roman Seifert v.r.**

Vedúci oddelenia plánovania prevádzky SeTTPP
Mgr. Marcel Potočníak v.r.



Železničná spoločnosť Slovensko a.s.
Správa riadenia a realizácie prevádzky: Žilina

SPS : Žilina

Číslo obehu : 1700.1
Platí od : 12.12. 2010
Platí do : 10.12. 2011
Druhy vlakov : Os

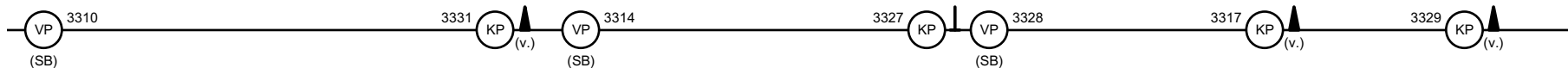
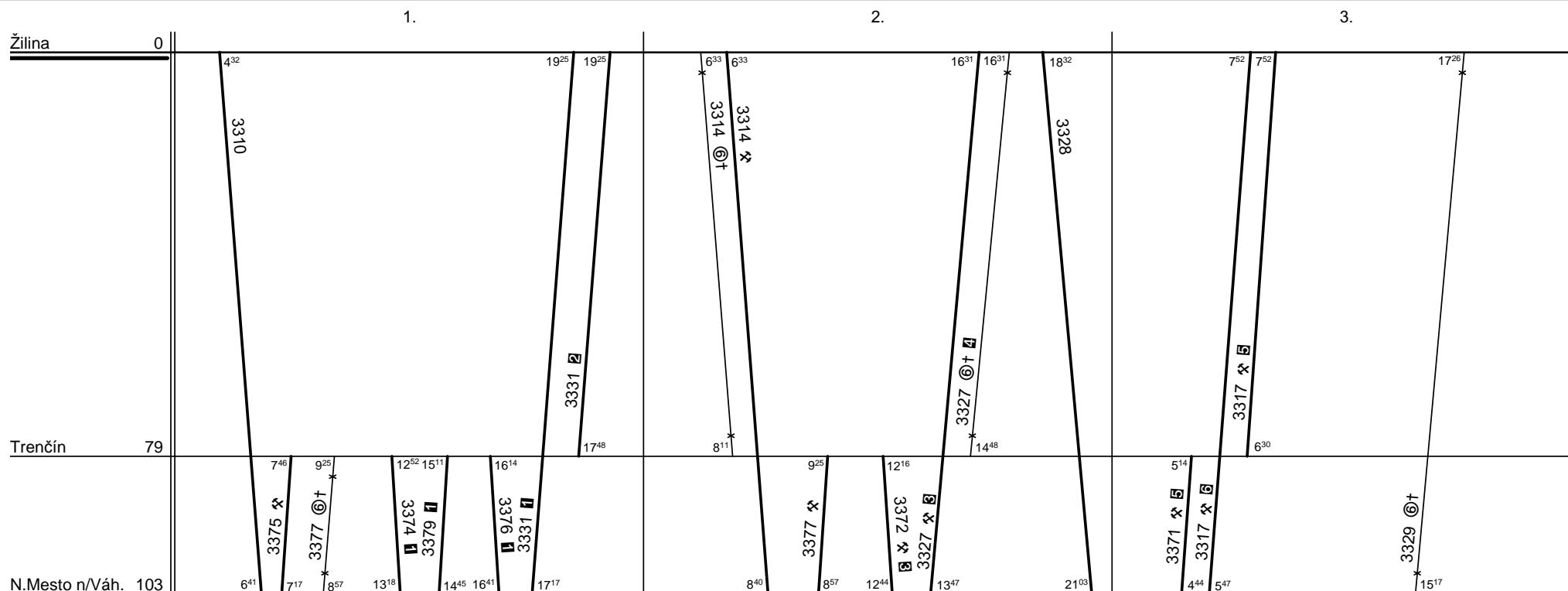

- 1 nejde od 14.III. do 3.X.
- 2 ide od 14.III. do 3.X.
- 3 nejde 24.XII.-9.I., 1.VII.-31.VIII.
- 4 a 24.XII.-9.I., 1.VII.-31.VIII.
- 5 od 14.III. do 3.X.
- 6 do 11.III. a od 4.X.

Podrobné radenie súpravy: Žilina - Nové Mesto nad Váhom 3 Bdt, BDs.

Radenie súpravy :	BDs	3xBdt		
Obeh celkom :	3xBDs	9xBdt		

Denný beh súpravy : **224** km
Denný priemer súpravových jazd : - km
Spracovateľ : **Ing. Roman Seifert v.r.**

Vedúci oddelenia plánovania prevádzky SeTTPP
Mgr. Marcel Potočníak v.r.



Železničná spoločnosť Slovensko a.s.
Správa riadenia a realizácie prevádzky: Žilina

SPS : Žilina

Číslo obehu : 1701.1
Platí od : 12.12. 2010
Platí do : 10.12. 2011
Druhy vlakov : Os,Sv

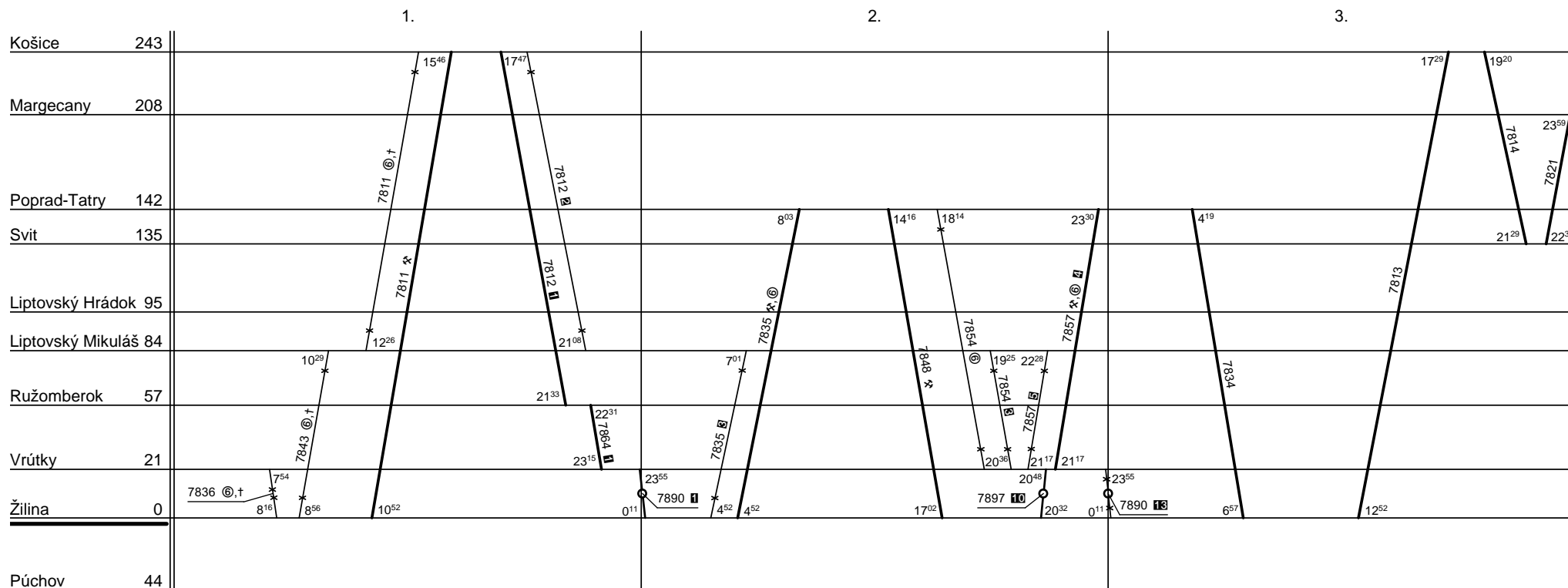

7890=>7835 ide 26.XII./26. a 25./26.XII.
7848=>7835 ide 31.XII./1.I.
7851=>7834 @/①
7857=>7838 ide 27.XII.
7857 => 7844 ide 1./2.I., 22./23.-24./25.IV., 28./29.VIII.
7857 => 7830 @/① a 6./7.I., 25./26.IV., 5./6.VII., 1./2., 15./16.IX., 1./2., 17./18.XI.
7812=>7844 ide 24./25., 25./26.XII., 31.XII./1.I. => 7844

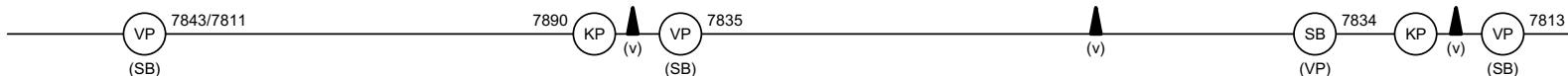

1 nejde 24.,25.,31.XII.
2 ide 24.,25.,31.XII.

3 ide v t, nejde 25.XII., 1.I.
4 ide v t, @, nejde 25.,31.XII., 1.I., 23.IV.

5 ide v t a 23.IV., nejde 24.,25.XII.
10 ide v t, nejde 31.XII.
13 ide 24.,25.XII.

Radenie súpravy :	%	%	%	%	%
Obeh celkom :	%	%	%	%	%

Denný beh súpravy : % km
Denný priemer súpravových jzd : % km
Spracovateľ : Ing. Vladimír Ivaseňko

Vedúci oddelenia plánovania prevádzky SeTTPP
Mgr. Marcel Potočník v.r.



Železničná spoločnosť Slovensko a.s.
Správa riadenia a realizácie prevádzky: Žilina

SPS : Žilina

Číslo obehu : 1701.1
Platí od : 12.12. 2010
Platí do : 10.12. 2011
Druhy vlakov : Os,Sv

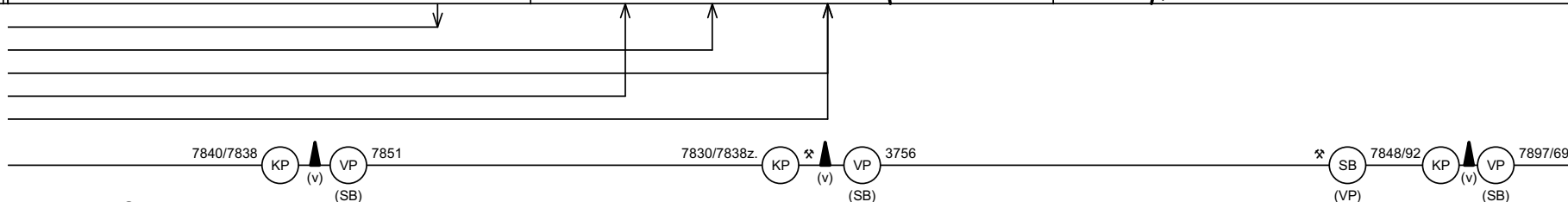
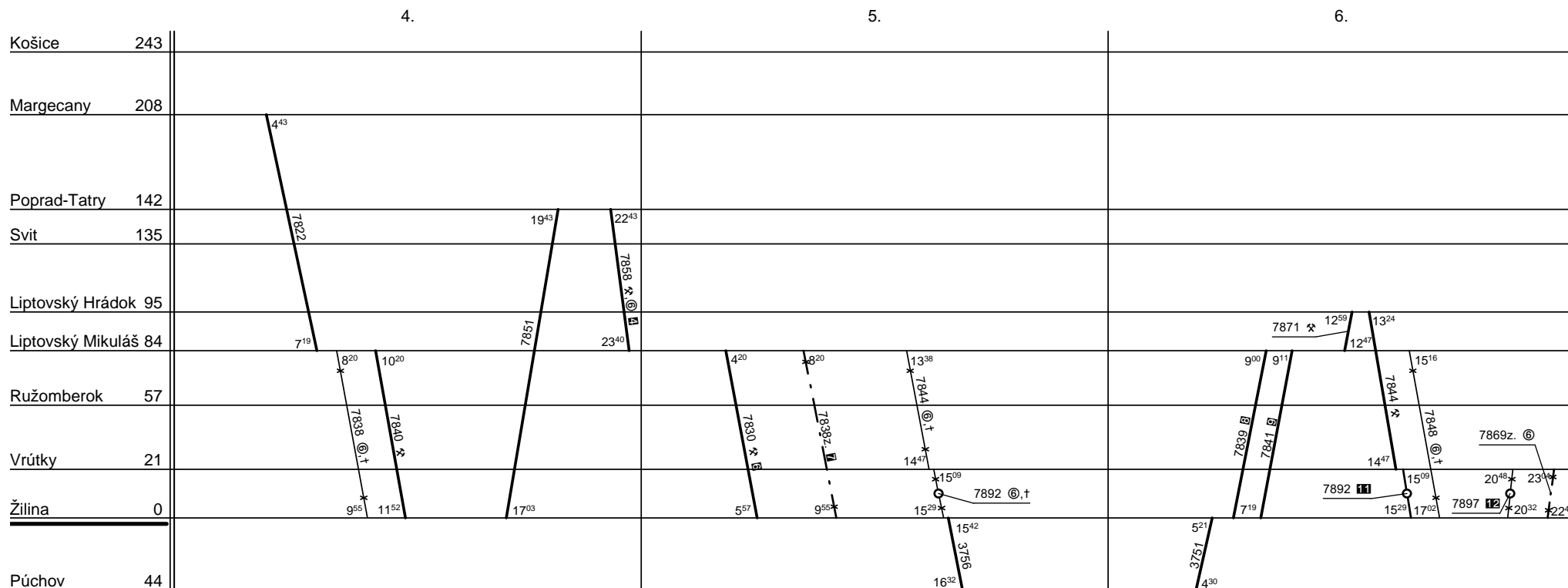

☐ ide v ✖,Ⓞ, nejde 25.,31.XII., 1.I., 23.IV. (SB)

☒ ide v ✖, nejde 24.-31.XII.

☑ ide 27.-31.XII.

☒ ide 14.III.-3.X.

☑ nejde 14.III.-3.X.

☑☑ ide v ①-④, nejde 23.XII.,5.-6.I.,21.-25.IV.,4.-5.VII.,29.VIII.,31.VIII.-1.IX.,14.-15.IX.,31.X.-1.XI.,16.-17.XI.

☑☑ ide 24.XII., 22.,24.IV., 28.VIII.

Radenie súpravy :	B-80	3xBdt			
Obeh celkom :	6xB-80	18xBdt			

Denný beh súpravy : **365** km
Denný priemer súpravových jász : **10** km
Spracovateľ : **Ing. Vladimír Ivaseňko**

Vedúci oddelenia plánovania prevádzky SeTTPP
Mgr. Marcel Potočník v.r.



Železničná spoločnosť Slovensko a.s.
Správa riadenia a realizácie prevádzky: Žilina

SPS : Žilina

Číslo obehu : 1702.1
Platí od : 12.12. 2010
Platí do : 10.12. 2011
Druhy vlakov : Os,Sv

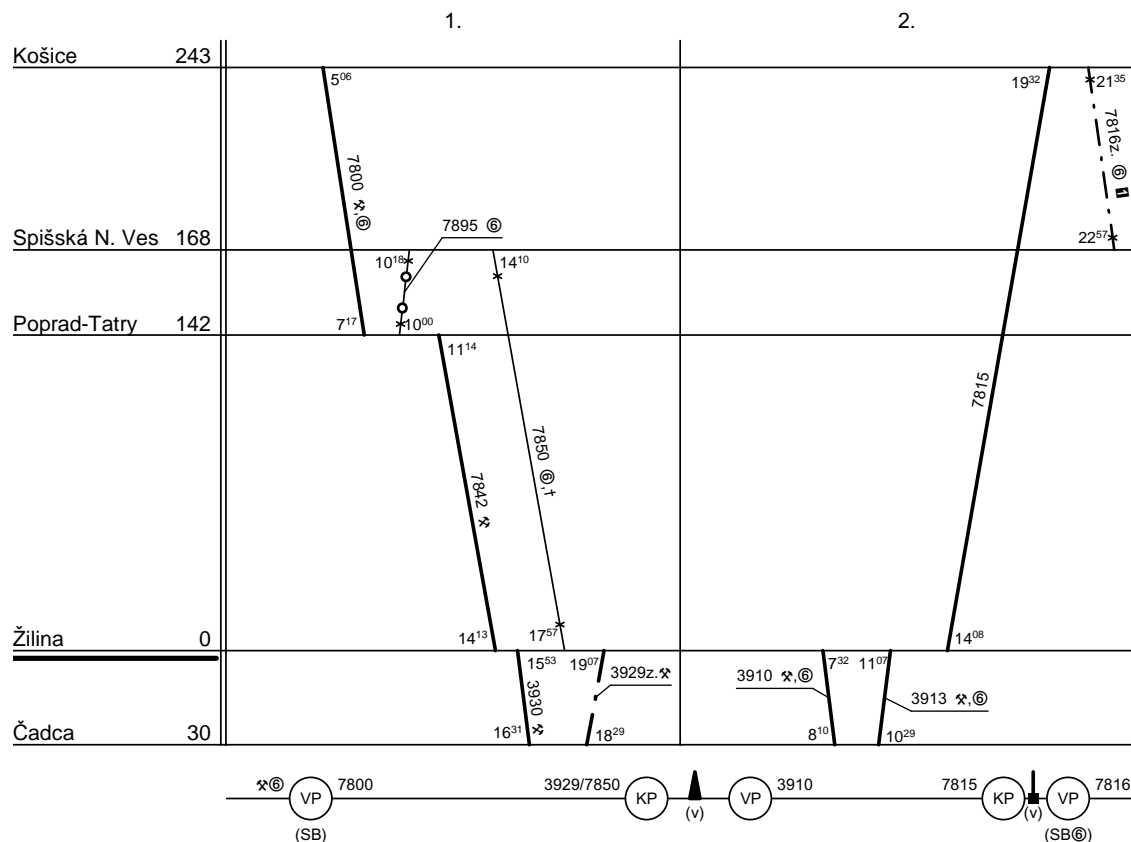

☐ ide v Ⓞ a 23.XII.,5.I.,21.IV.,24.IV.,4.VII.,28.VIII.,31.VIII.,14.IX.,31.X.,16.XI.

Radenie súpravy :	Bdt P	2xBdt	BDsee		
Obeh celkom :	2xBdt P	4xBdt	2xBDsee		

Denný beh súpravy : **292** km
Denný priemer súpravových jász : **19** km
Spracovateľ : **Ing. Vladimír Ivaseňko**

Vedúci oddelenia plánovania prevádzky SeTTPP
Mgr. Marcel Potočný v.r.



Železničná spoločnosť Slovensko a.s.
Správa riadenia a realizácie prevádzky: Žilina

SPS : Žilina

Číslo obehu : 1703.1
Platí od : 12.12. 2010
Platí do : 10.12. 2011
Druhy vlakov : Os

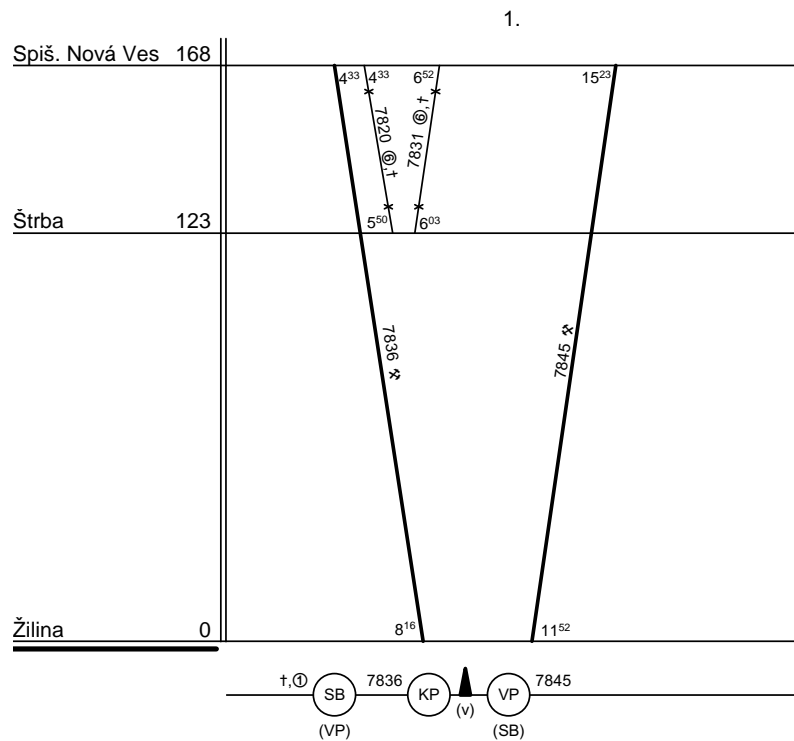

Radenie súpravy :	Bdt P	2xBdt	BDsee		
Obeh celkom :	Bdt P	2xBdt	BDsee		

Denný beh súpravy : **259** km
Denný priemer súpravových jász : - km
Spracovateľ : **Ing. Vladimír Ivaseňko**

Vedúci oddelenia
plánovania prevádzky SeTTPP
Mgr. Marcel Potočník v.r.



SPS : Žilina

Železničná spoločnosť Slovensko a.s.
Správa riadenia a realizácie prevádzky: Žilina

Číslo obehu : 1704.1
Platí od : 12.12. 2010
Platí do : 10.12. 2011
Druhy vlakov : Os,Sv

1.

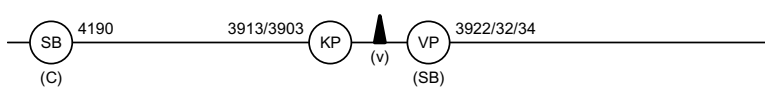
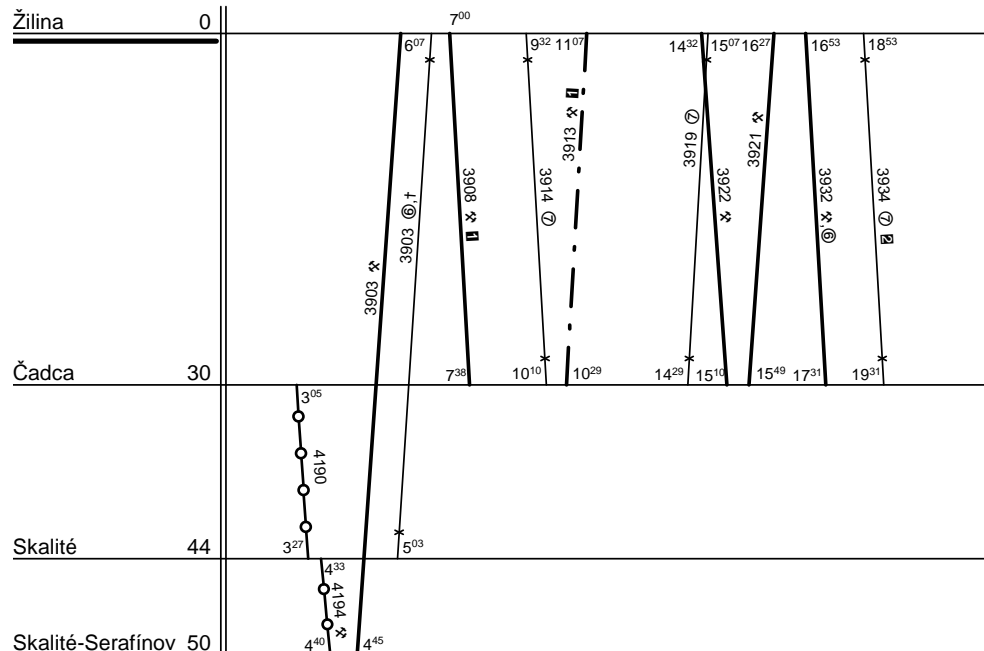

- 1 ide v ✖, nejde 24.XII.-9.I., 1.VII.-31.VIII.
- 2 ide v †, nejde 25.XII., 1.I.

Podrobné radenie súpravy: B, 2xBdtee, Bdtee ✖*, Bdt P ✖* (obeh 1704.2)

Radenie súpravy :	B-80	2xBdtee			
Obeh celkom :	B-80	2xBdtee			

Denný beh súpravy : **179** km
 Denný priemer súpravových jász : **34** km
 Spracovateľ : **Ing. Vladimír Ivaseňko**

Vedúci oddelenia plánovania prevádzky SeTTPP
Mgr. Marcel Potočňák v.r.



SPS : Žilina

Železničná spoločnosť Slovensko a.s.
Správa riadenia a realizácie prevádzky: Žilina

Číslo obehu : 1704.2
Platí od : 12.12. 2010
Platí do : 10.12. 2011
Druhy vlakov : Os,Sv

1.

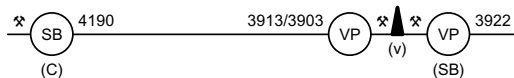
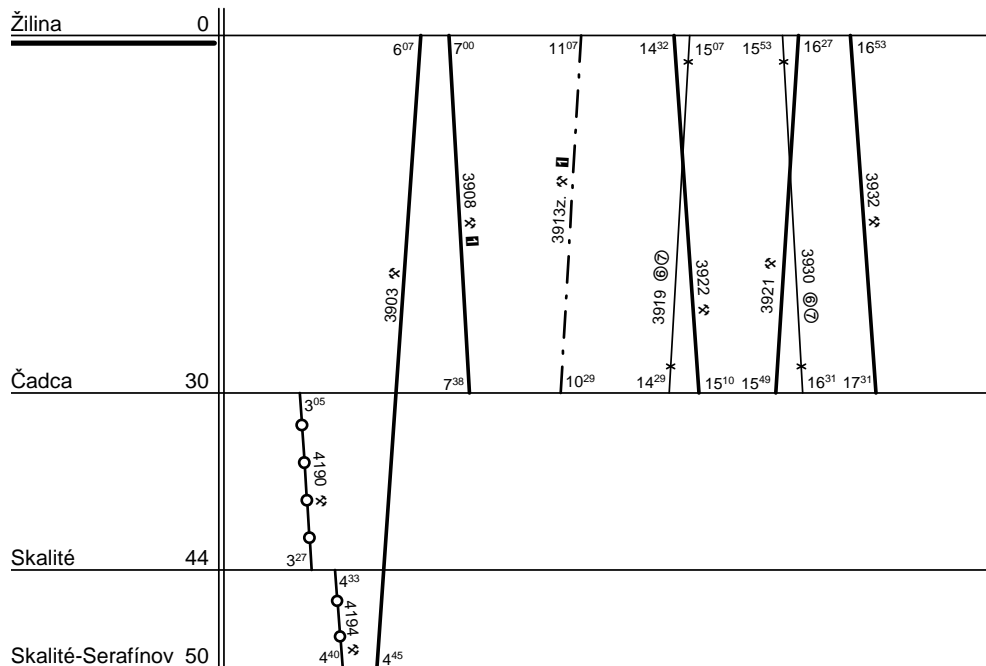

☒ ide v ☒, nejde 24.XII.-9.I., 1.VII.-31.VIII.

Podrobné radenie súpravy: B*, 2Bdtee*, Bdtee ☒, Bdt P ☒ (*vozne z obehu 1704.1)

Radenie súpravy :

Bdt P

Bdtee

Obeh celkom :

Bdt P

Bdtee

Denný beh súpravy : **161** km
Denný priemer súpravových jász : **30** km
Spracovateľ : **Ing. Vladimír Ivaseňko**

Vedúci oddelenia
plánovania prevádzky SeTTPP
Mgr. Marcel Potočňák v.r.



Železničná spoločnosť Slovensko a.s.
Správa riadenia a realizácie prevádzky: Žilina

SPS : Žilina

Číslo obehu : 1705.1
Platí od : 12.12. 2010
Platí do : 10.12. 2011
Druhy vlakov : Os,Sv

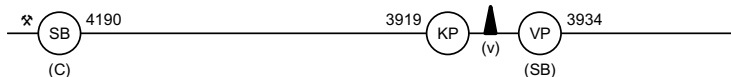
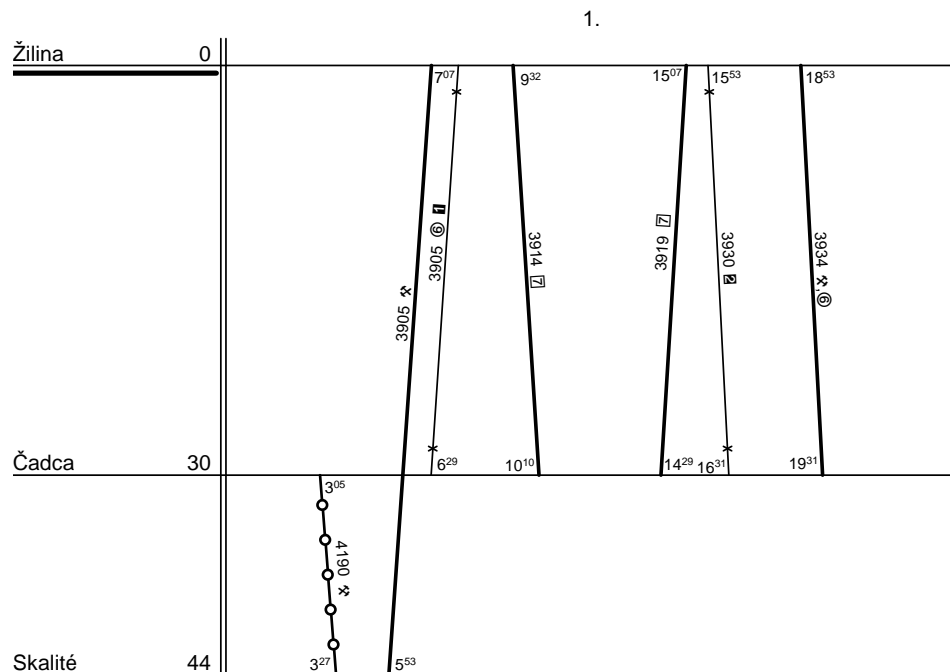

1 ide v @ a 24.XII.,6.I.,22.IV.,25.IV.,5.VII.,29.VIII.,1.IX.,15.IX.,1.XI.,17.XI.

2 ide 24.XII.,6.I.,22.IV.,25.IV.,5.VII.,29.VIII.,1.IX.,15.IX.,1.XI.,17.XI.

Podrobné radenie súpravy: B, 2Bdtee, Bdtee **, Bdt P ** (*vozne z obehu 1705.2)

Radenie súpravy :

B-80

2xBdtee

Obeh celkom :

B-80

2xBdtee

Denný beh súpravy :

122 km

Denný priemer súpravových jász :

9 km

Spracovateľ :

Ing. Vladimír Ivaseňko

Vedúci oddelenia
plánovania prevádzky SeTTPP
Mgr. Marcel Potočník v.r.



Železničná spoločnosť Slovensko a.s.
Správa riadenia a realizácie prevádzky: Žilina

SPS : Žilina

Číslo obehu : 1705.2
Platí od : 12.12. 2010
Platí do : 10.12. 2011
Druhy vlakov : Os,Sv

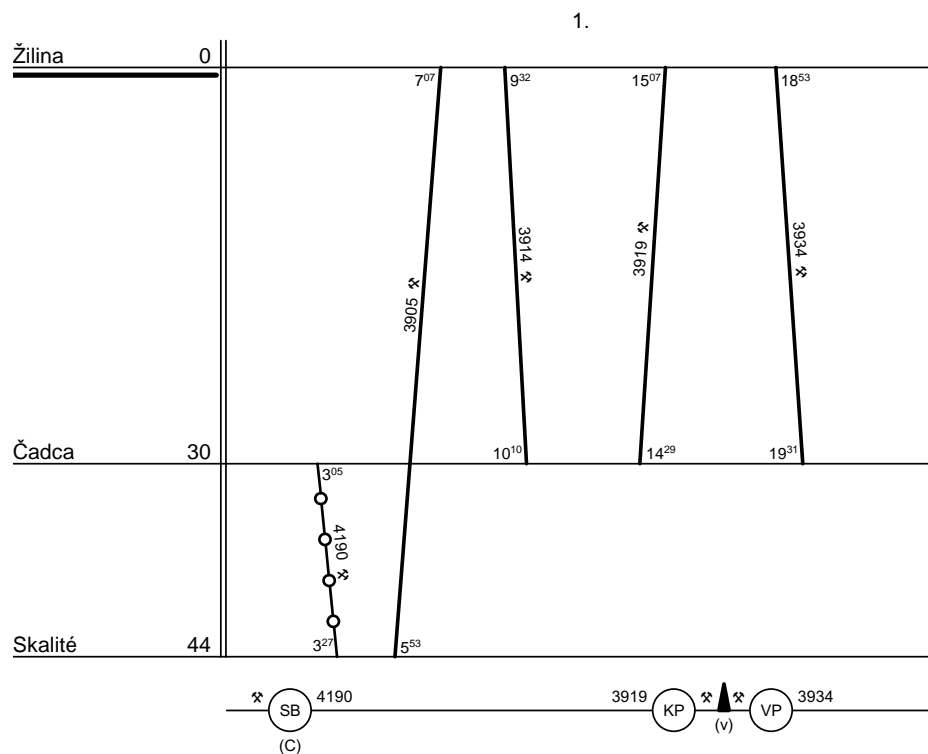

Podrobné radenie súpravy: B*, 2Bdtee*, Bdtee ✕, BdT P ✕ (*vozne z obehu 1705.1)

Radenie súpravy :

BdT P	Bdtee			
BdT P	Bdtee			

Obeh celkom :

Denný beh súpravy : **102** km
Denný priemer súpravových jász : **9** km
Spracovateľ : **Ing. Vladimír Ivaseňko**

Vedúci oddelenia
plánovania prevádzky SeTTPP
Mgr. Marcel Potočňák v.r.



Železničná spoločnosť Slovensko a.s.
Správa riadenia a realizácie prevádzky: Žilina

SPS : Žilina

Číslo obehu : 1706.1
Platí od : 12.12. 2010
Platí do : 10.12. 2011
Druhy vlakov : Os,Sv

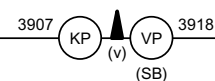
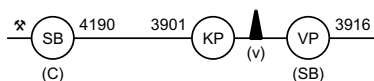
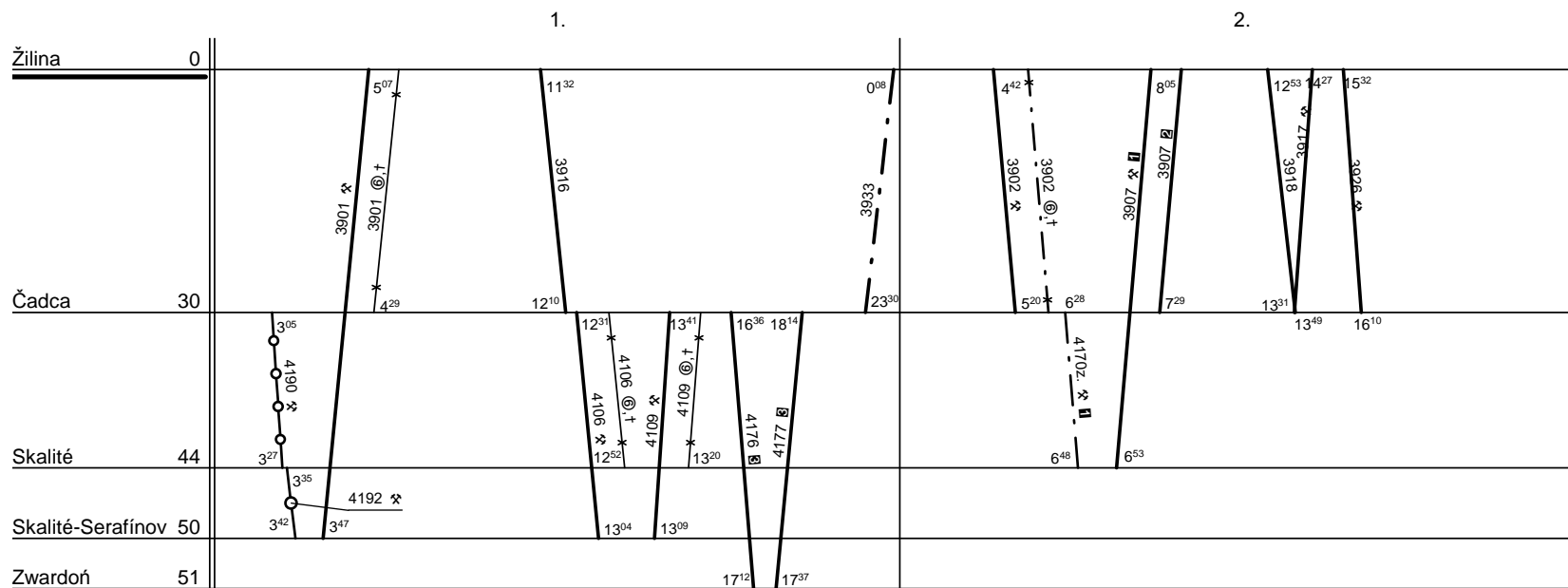

☒ nejde 25.XII., 1.I., 24.IV.

▣ ide v ✖, nejde 24.XII.-9.I., 1.VII.-31.VIII.

▣ ide v ©,†, v období 24.XII.- 9.I. a 1.VII.- 31.VIII. ide denne

Radenie súpravy :	3xBdteer	Bdgteer			
Obeh celkom :	6xBdteer	2xBdgteer			

Denný beh súpravy : **171** km
Denný priemer súpravových jzd : **30** km
Spracovateľ : **Ing. Vladimír Ivaseňko**

Vedúci oddelenia
plánovania prevádzky SeTTPP
Mgr. Marcel Potočník v.r.



Železničná spoločnosť Slovensko a.s.
Správa riadenia a realizácie prevádzky: Žilina

SPS : Žilina

Číslo obehu : 1710.1
Platí od : 12.12. 2010
Platí do : 10.12. 2011
Druhy vlakov : Os,Sv

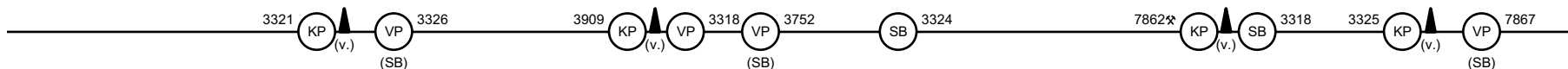
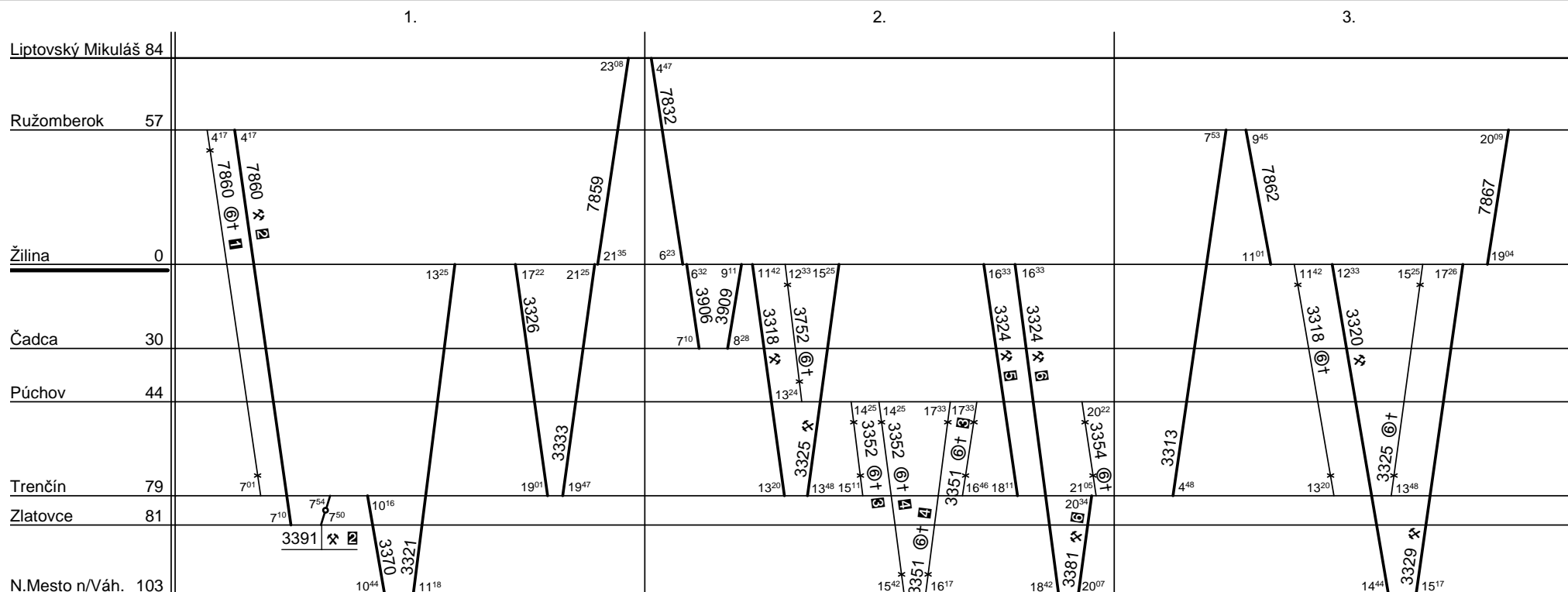

- 1 a 24.XII.-9.I.,1.VII.-31.VIII.
- 2 nejde 24.XII.-9.I.,1.VII.-31.VIII.
- 3 od 19.III. do 2.X.
- 4 do 13.III. a od 8.X.
- 5 od 14.III. do 3.X.
- 6 do 11.III. a od 4.X.

Po dodaní od výrobcu budú v obehu postupne nahradzované klasické súpravy za EMJ 671.
Podrobné radenie súpravy: Nové Mesto nad Váhom (Čadca) - Liptovský Mikuláš BDs, 3 Bdt.

Radenie súpravy :

BDs	3xBdt			
3xBDs	9xBdt			

Obeh celkom :

Denný beh súpravy : **440** km
Denný priemer súpravových jzd : - km
Spracovateľ :

: **Ing. Roman Seifert v.r.**

Vedúci oddelenia
plánovania prevádzky SeTTPP
Mgr. Marcel Potočníak v.r.



Železničná spoločnosť Slovensko a.s.
Správa riadenia a realizácie prevádzky: Žilina

SPS : Žilina

Číslo obehu : 1730.1
Platí od : 12.12. 2010
Platí do : 10.12. 2011
Druhy vlakov : Os

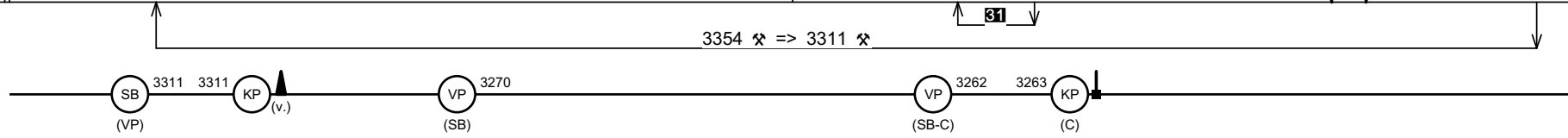
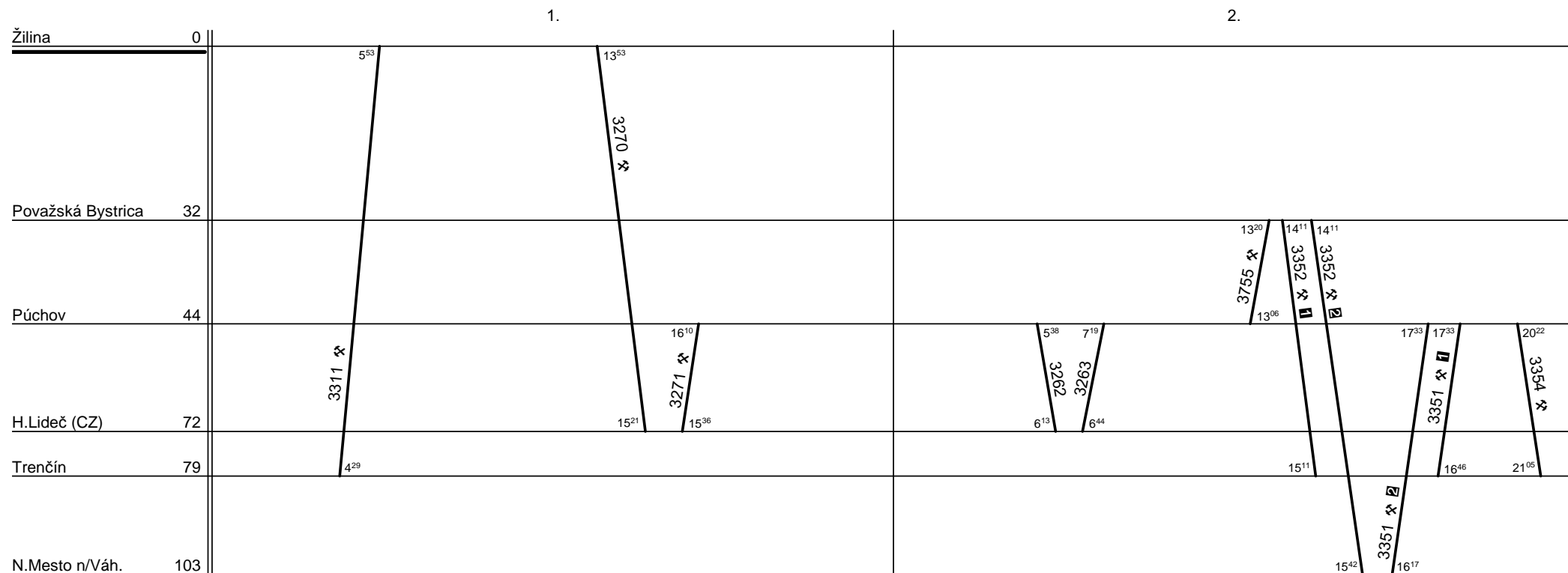

1 od 14.III. do 3.X.
2 do 11.III. a od 4.X.

31 3263 ⑥+ => 3262 ①⑦ a 25.XII.,7.I.,23.,26.IV.,6.VII.,30.VIII.,2.,16.IX.,2.,18.XI.

Podrobné radenie súpravy: Bdt, BDsee, Bdt.

Radenie súpravy :	2xBdt	BDsee		
Obeh celkom :	4xBdt	2xBDsee		

Denný beh súpravy : 140 km
Denný priemer súpravových jazd : - km
Spracovateľ : Ing. Roman Seifert v.r.
Vedúci oddelenia plánovania prevádzky SeTTPP : Mgr. Marcel Potočníak v.r.



Železničná spoločnosť Slovensko a.s.
Správa riadenia a realizácie prevádzky: Žilina

SPS : Žilina

Číslo obehu : 1731.1
Platí od : 12.12. 2010
Platí do : 10.12. 2011
Druhy vlakov : Os

1.

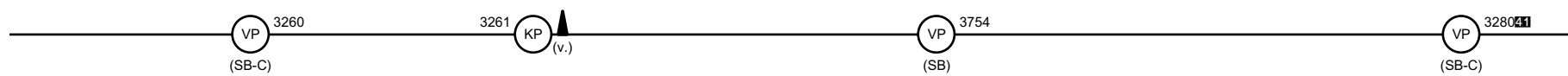
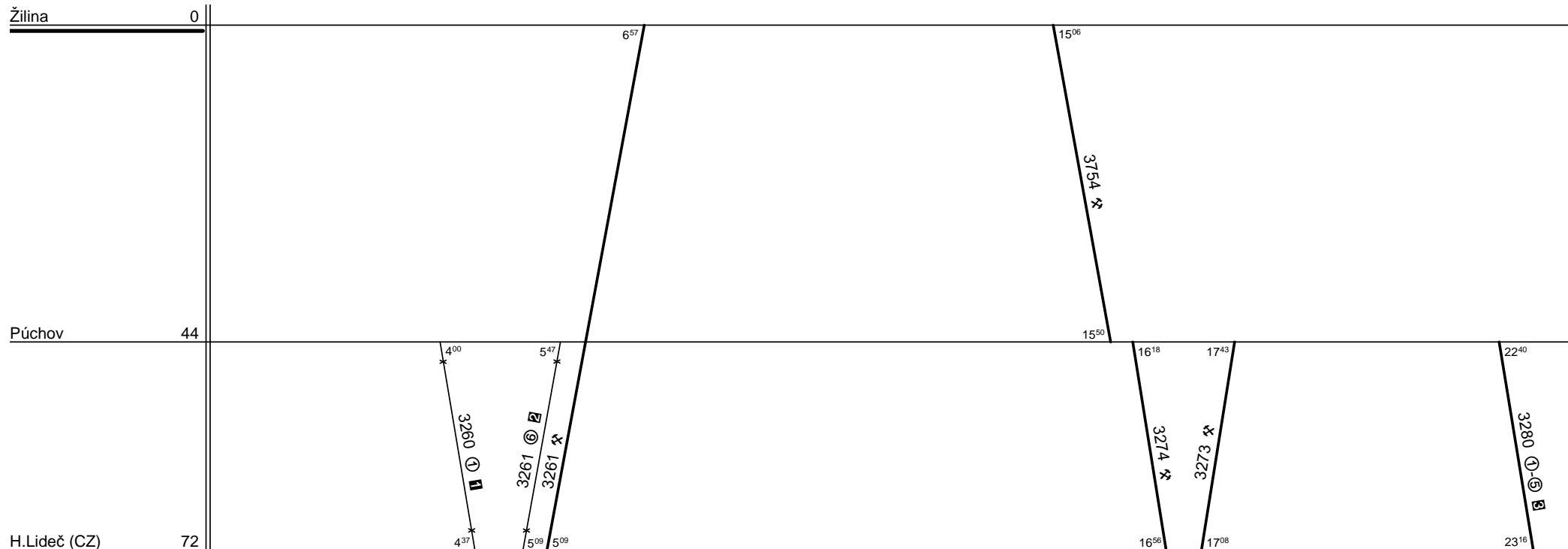

1 a 26.IV., nejde 25.IV.,29.VIII.
2 a 24.XII.,6.I.,22.IV.,5.VII.,1.,15.IX.,1.,17.XI., nejde 25.XII.,23.IV.
3 nejde 24.XII.,22.,25.IV.
4 len v dňoch 6.I.,5.VII.,29.VIII.,1.,15.IX.,1.,17.XI.

Podrobné radenie súpravy: Horní Lideč (CZ) - Žilina BDsee, 3 Bdt.

Radenie súpravy :	BDsee	3xBdt			
Obeh celkom :	BDsee	3xBdt			

Denný beh súpravy : 145 km
Denný priemer súpravových jazd : - km
Spracovateľ : Ing. Roman Seifert v.r.

Vedúci oddelenia plánovania prevádzky SeTTPP
Mgr. Marcel Potočníak v.r.



Železničná spoločnosť Slovensko a.s.
Správa riadenia a realizácie prevádzky: Žilina

SPS : Žilina

Číslo obehu : 1732.1
Platí od : 12.12. 2010
Platí do : 10.12. 2011
Druhy vlakov : Os

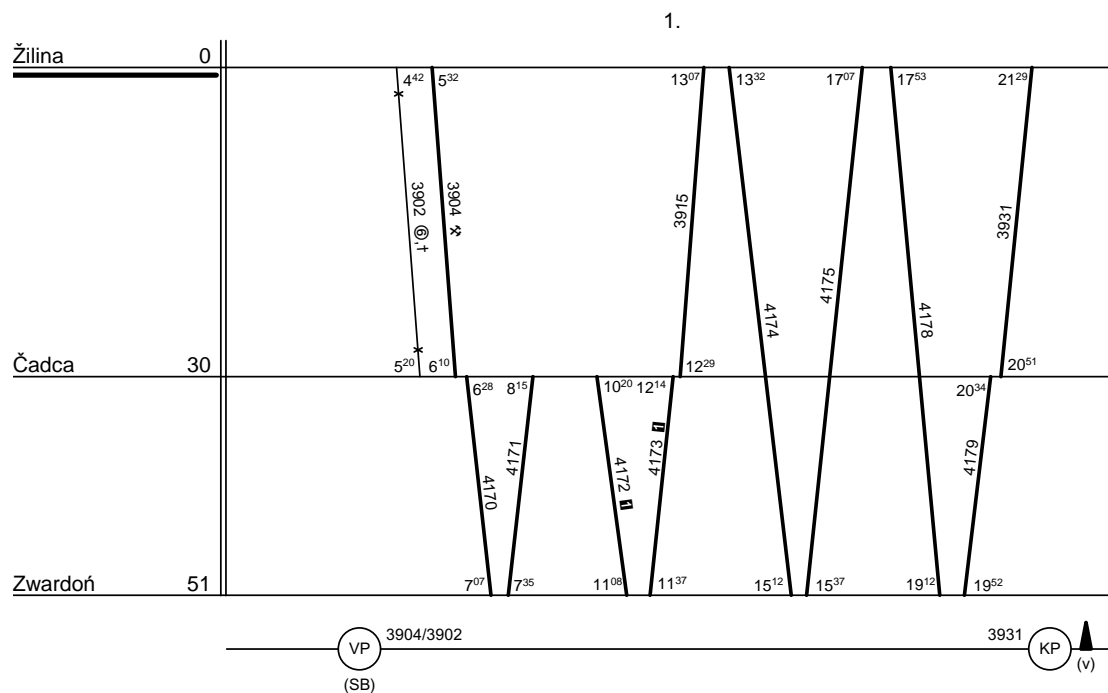

nejde 25.XII., 1.I., 24.IV.

Radenie súpravy :	4xB-80 (RIC)			
Obeh celkom :	4xB-80 (RIC)			

Denný beh súpravy : 346 km
Denný priemer súpravových jász : - km
Spracovateľ : Ing. Vladimír Ivaseňko

Vedúci oddelenia plánovania prevádzky SeTTPP
Mgr. Marcel Potočník v.r.



Železničná spoločnosť Slovensko a.s.
Správa riadenia a realizácie prevádzky: Žilina

SPS : Žilina

Číslo obehu : 1733.1
Platí od : 12.12. 2010
Platí do : 10.12. 2011
Druhy vlakov : R,Os

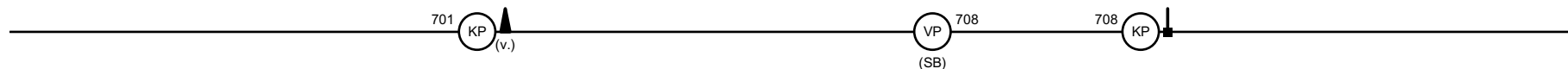
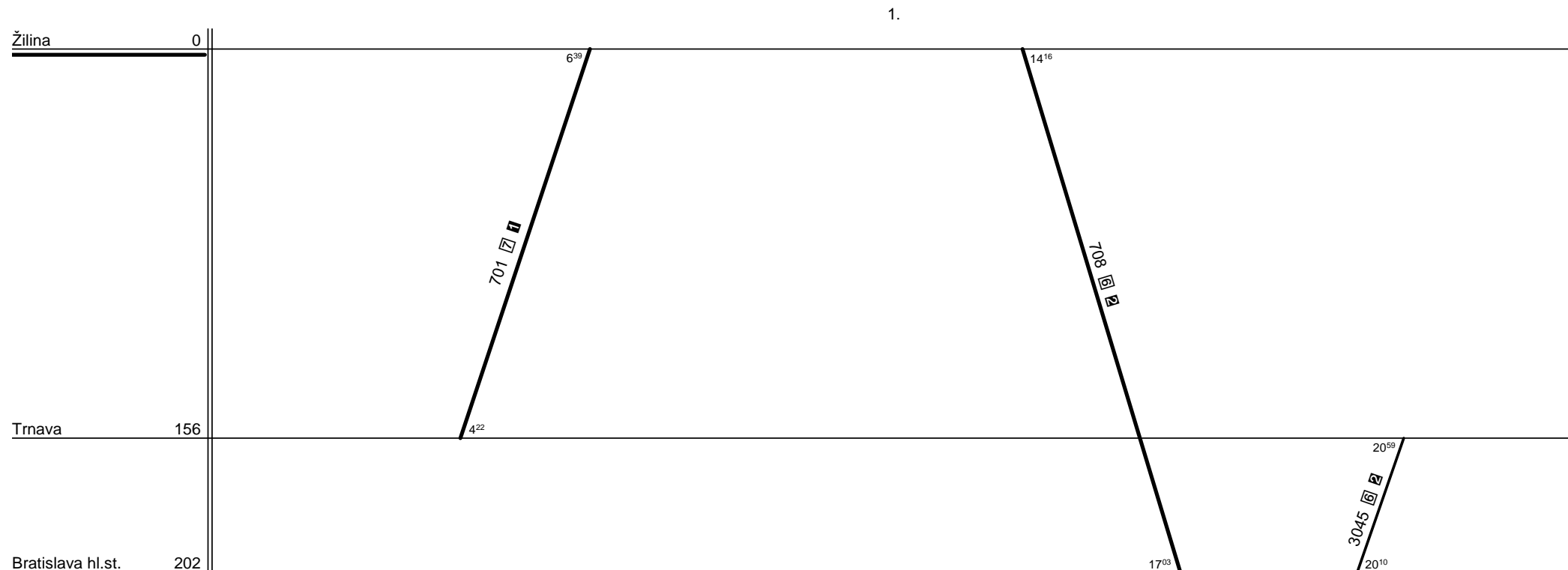

I a 25.XII.-6.I.,23.,25.IV.
II a 24.XII.-5.I.,22.,24.IV.

Poznámka pre vlaky 701 a 708: podrobné radenie vid' pomôcku VOD časť 1.

Poznámka pre vlak 3045: súprava jazdí spojená s obehom 1733.2, spoločné radenie BDshmee, 5 Bmeer61 (701), B-80 ©... (701) (obmedzenie jazdy vozňa B-80 vid' list 1733.2).

Podrobné radenie súpravy: Žilina - Bratislava 5 Bmeer61, BDshmee.

Radenie súpravy :	5xBmeer 61	BDshmee			
Obeh celkom :	5xBmeer 61	BDshmee			

Denný beh súpravy : **332** km
Denný priemer súpravových jзд : **-** km
Spracovateľ : **Ing. Roman Seifert v.r.**

Vedúci oddelenia
plánovania prevádzky SeTTPP
Mgr. Marcel Potočníak v.r.



Železničná spoločnosť Slovensko a.s.
Správa riadenia a realizácie prevádzky: Žilina

SPS : Žilina

Číslo obehu : 1733.2
Platí od : 12.12. 2010
Platí do : 10.12. 2011
Druhy vlakov : R,Os

1.

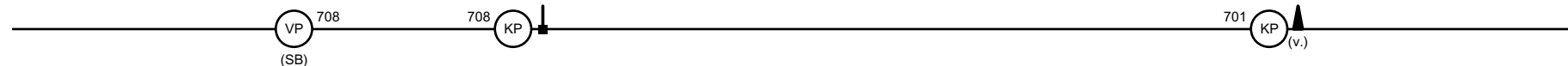
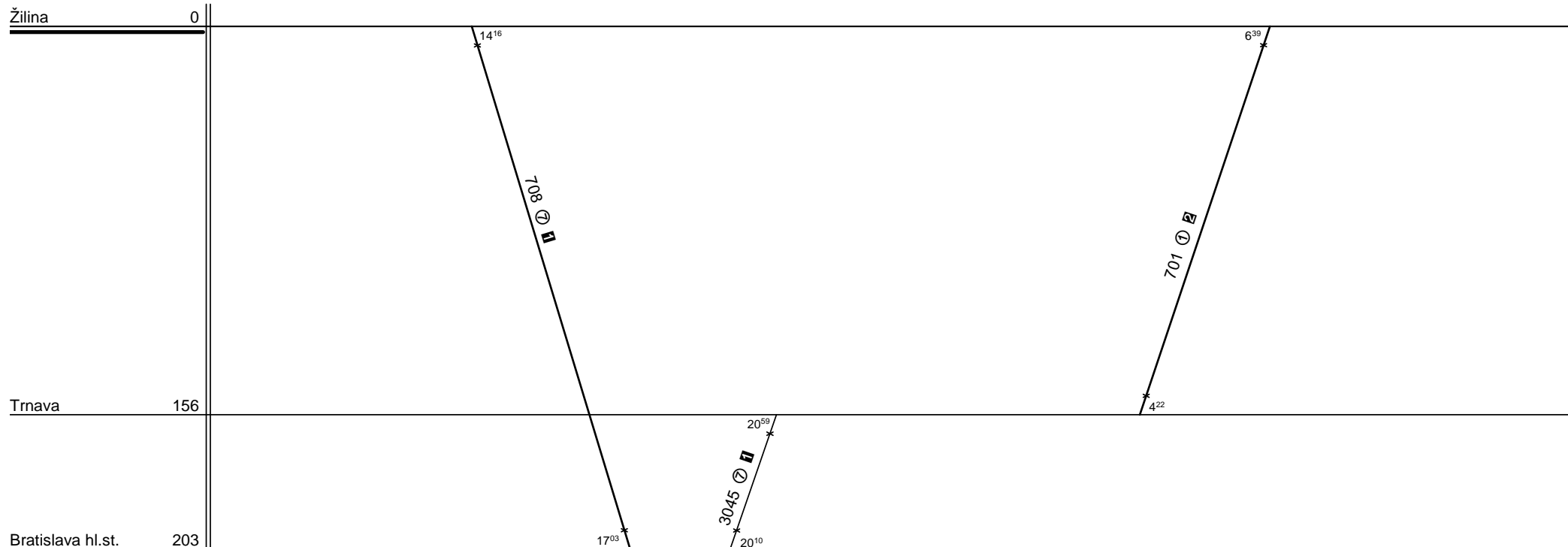

1 a 25.IV.,1.XI., nejde 26.XII.,2.I.,24.IV.,1.VII.-31.VIII.,30.X.
2 a 26.IV.,2.XI., nejde 27.XII.,3.I.,25.IV.,1.VII.-31.VIII.,31.X.

Poznámka pre vlaky 701 a 708: podrobné radenie vid' pomôcku VOD časť 1.
Posilový vozeň. Vozeň jazdí spojený s obehom 1733.1, spoločné radenie Žilina - Bratislava B-80, 5 Bmeer61, BDshmee.

Radenie súpravy :	B-80				
Obeh celkom :	B-80				

Denný beh súpravy : **46** km
Denný priemer súpravových jazd : - km
Spracovateľ : **Ing. Roman Seifert v.r.**

Vedúci oddelenia
plánovania prevádzky SeTTPP
Mgr. Marcel Potočníak v.r.



Železničná spoločnosť Slovensko a.s.
Správa riadenia a realizácie prevádzky: Zvolen

SPS : Zvolen os. st.

Číslo obehu : 1600.1
Platí od : 12.12. 2010
Platí do : 10.12. 2011
Druhy vlakov : Os

1.

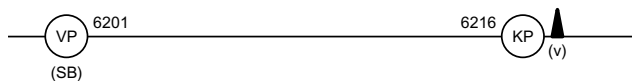
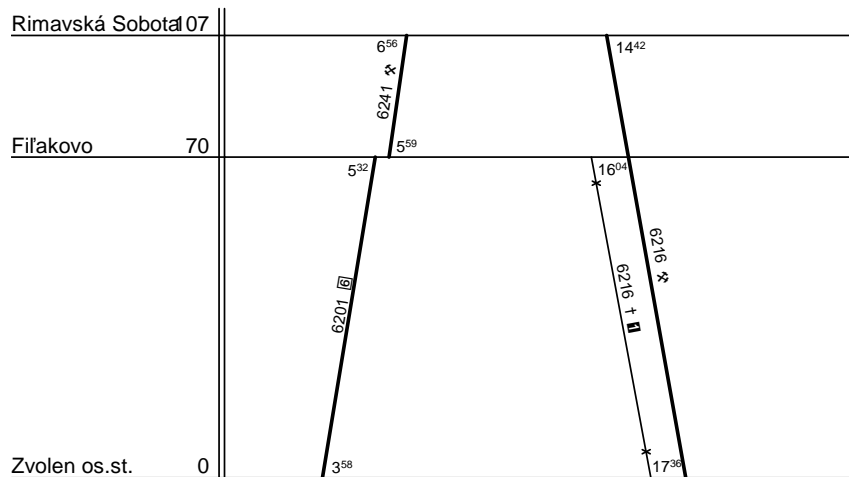

☐ ide v t, nejde 25.XII., 1.I., inak radenie MV

Radenie súpravy :	Bdtmee	Bdgtmee	Bdtmee		
Obeh celkom :	Bdtmee	Bdgtmee	Bdtmee		

Denný beh súpravy : **174** km
 Denný priemer súpravových jazd : - km
 Spracovateľ : **Ing. Vladimír Ivasko**

Vedúci oddelenia plánovania prevádzky SeTTPP
Mgr. Marcel Potočník v.r.



Železničná spoločnosť Slovensko a.s.
Správa riadenia a realizácie prevádzky: Zvolen

SPS : Zvolen os. st.

Číslo obehu : 1601.1
Platí od : 12.12. 2010
Platí do : 10.12. 2011
Druhy vlakov : Os

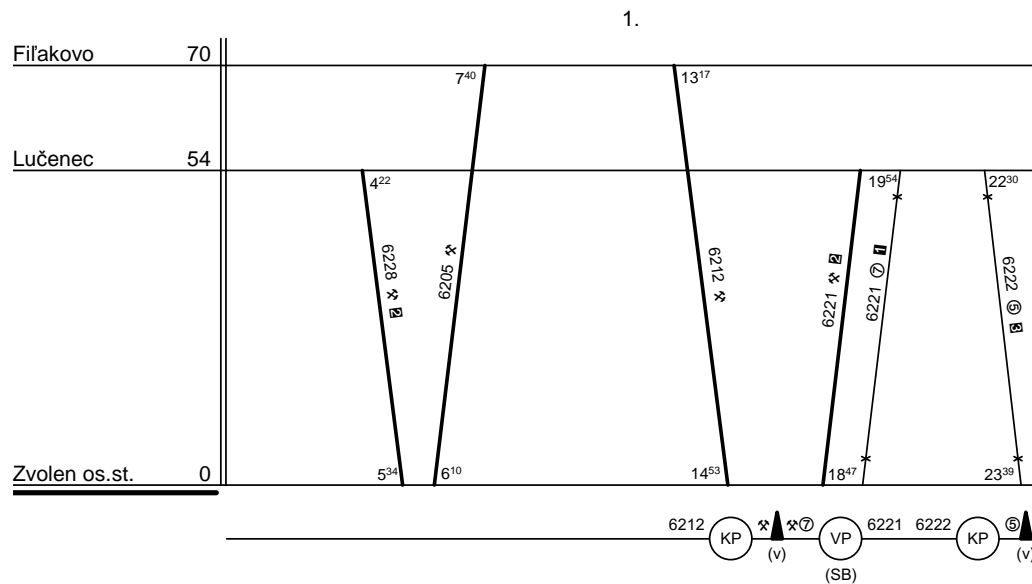

- 1 ide v ⑦ a 25.XII.,1.I.,23.-25.IV.
- 2 ide v ✱, nejde 24.XII.-9.I.
- 3 ide v ⑤ a 23.XII.,21.IV.,4.VII.,31.VIII.,14.IX.,31.X.,16.XI., nejde 24.XII.-7.I.,22.IV.

Radenie súpravy :	Bdt P	Bdgtmee	Bdt		
Obeh celkom :	Bdt P	Bdgtmee	Bdt		

Denný beh súpravy : 183 km
Denný priemer súpravových jász : - km
Spracovateľ : Ing. Vladimír Ivaseňko

Vedúci oddelenia plánovania prevádzky SeTTPP
Mgr. Marcel Potočník v.r.



Železničná spoločnosť Slovensko a.s.
Správa riadenia a realizácie prevádzky: Zvolen

SPS : Zvolen os. st.

Číslo obehu : 1602.1
Platí od : 12.12. 2010
Platí do : 10.12. 2011
Druhy vlakov : Os

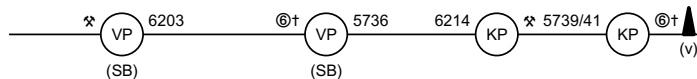
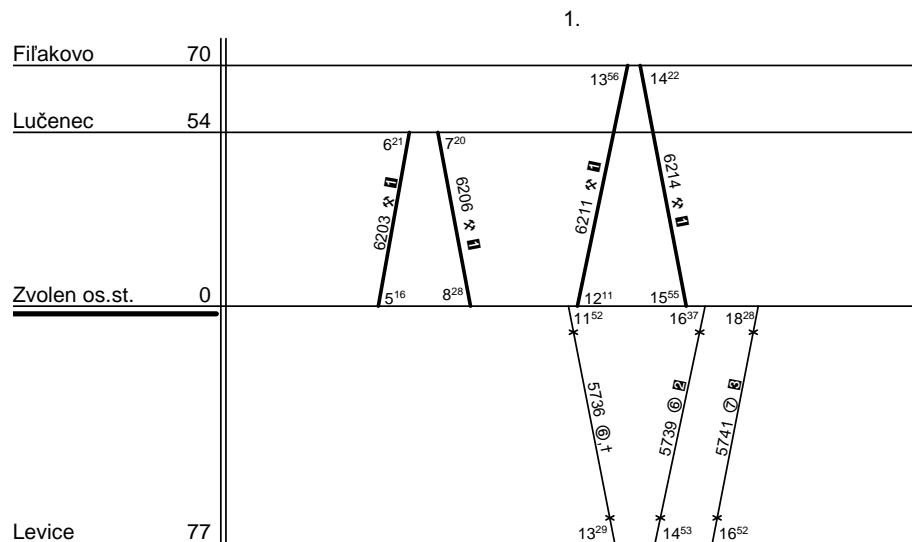

- 1 ide v * , nejde 24.XII.-9.I.
- 2 ide v 6 a 24.-26.XII.,6.I.,22.-24.IV.,5.VII.,28.VIII.,1.IX.,15.IX.,1.XI.,17.XI.
- 3 ide v 7 a 25.IV., 29.VIII., nejde 26.XII., 24.IV., 28.VIII.

Radenie súpravy :	Bdt P	Bdgtmee	Bdt		
Obeh celkom :	Bdt P	Bdgtmee	Bdt		

Denný beh súpravy : **212** km
Denný priemer súpravových jász : - km
Spracovateľ : **Ing. Vladimír Ivaseňko**

Vedúci oddelenia plánovania prevádzky SeTTPP
Mgr. Marcel Potočník v.r.



Železničná spoločnosť Slovensko a.s.
Správa riadenia a realizácie prevádzky: Zvolen

SPS : Zvolen os. st.

Číslo obehu : 1603.1
Platí od : 12.12. 2010
Platí do : 10.12. 2011
Druhy vlakov : Os

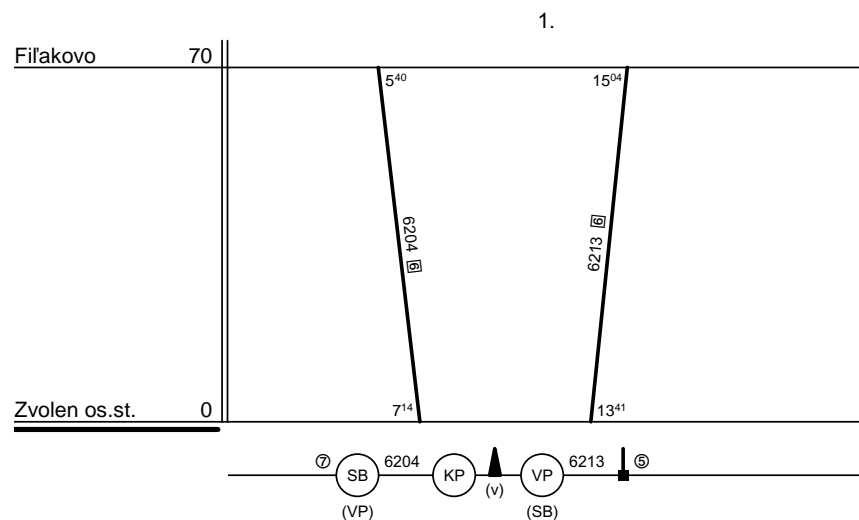

Radenie súpravy :	Bdtmee	Bdgtmee	Bdtmee		
Obeh celkom :	Bdtmee	Bdgtmee	Bdtmee		

Denný beh súpravy : 119 km
Denný priemer súpravových jazd : - km
Spracovateľ : Ing. Vladimír Ivasko

Vedúci oddelenia plánovania prevádzky SeTTPP
Mgr. Marcel Potočníak v.r.



Železničná spoločnosť Slovensko a.s.
Správa riadenia a realizácie prevádzky: Zvolen

SPS : Zvolen os. st.

Číslo obehu : 1604.1
Platí od : 12.12. 2010
Platí do : 10.12. 2011
Druhy vlakov : Os

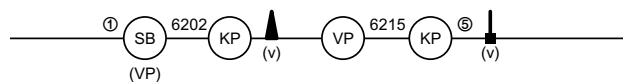
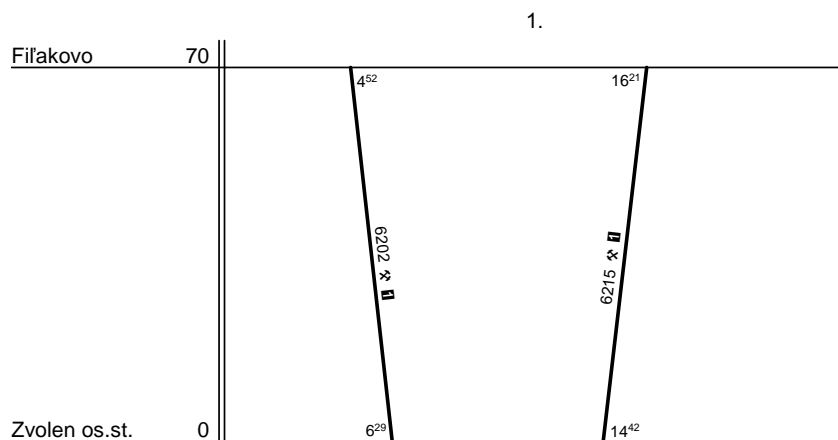

☐ ide v ✖, nejde 24.XII.-9.I.

Radenie súpravy :	Bdtmee	BDsee	Bdtmee		
Obeh celkom :	Bdtmee	BDsee	Bdtmee		

Denný beh súpravy : **92** km
Denný priemer súpravových jazd : - km
Spracovateľ : **Ing. Vladimír Ivasko**

Vedúci oddelenia plánovania prevádzky SeTTPP
Mgr. Marcel Potočníak v.r.



Železničná spoločnosť Slovensko a.s.
Správa riadenia a realizácie prevádzky: Zvolen

SPS : Zvolen os. st.

Číslo obehu : 1605.1
Platí od : 12.12. 2010
Platí do : 10.12. 2011
Druhy vlakov : Os

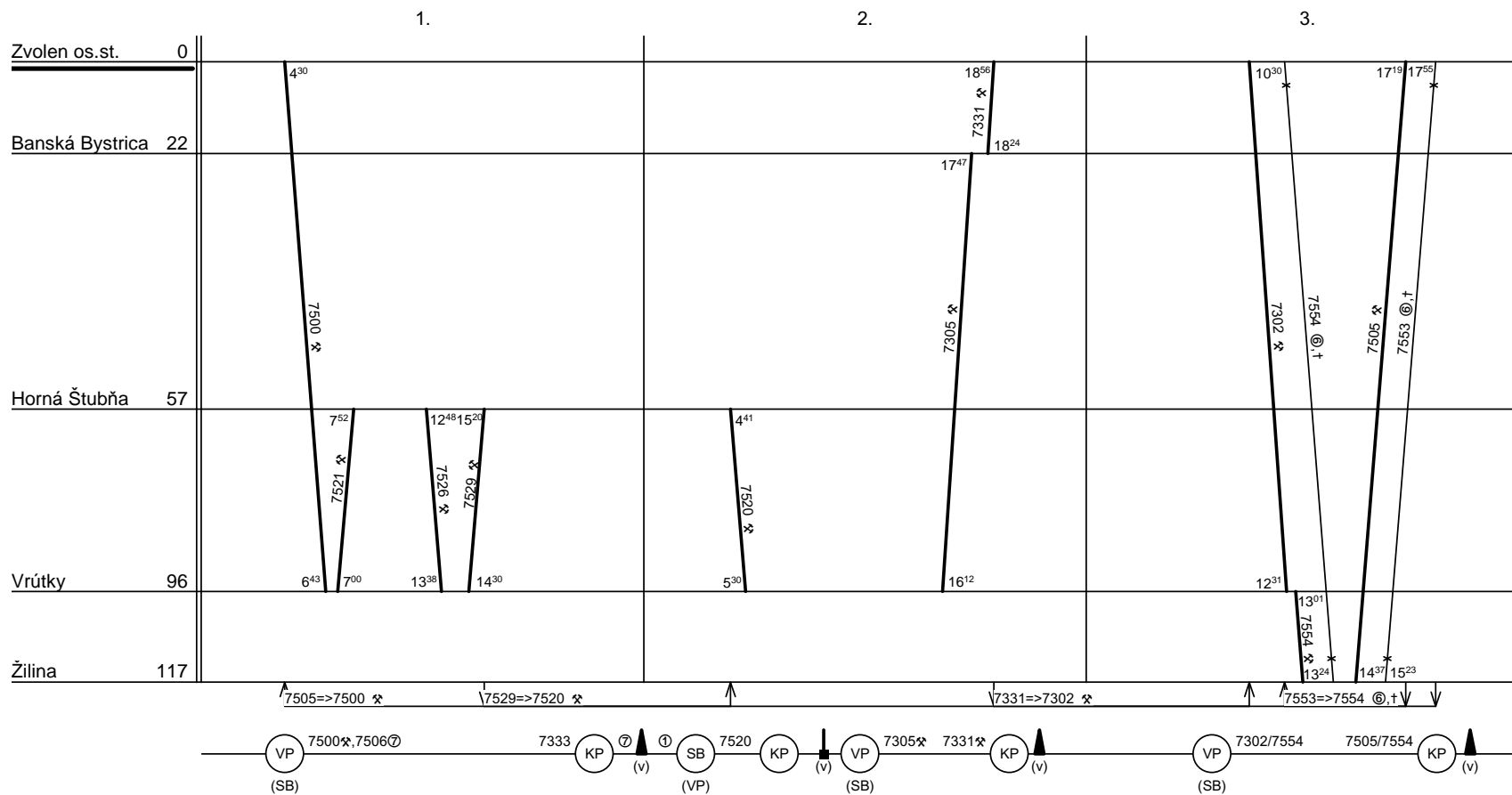

Radenie súpravy :	Bdtmee	Bdgtmee	Bdtmee		
Obeh celkom :	3xBdtmee	3xBdgtmee	3xBdtmee		

Denný beh súpravy : **158** km
Denný priemer súpravových jász : - km
Spracovateľ : **Ing. Vladimír Ivaseňko**

Vedúci oddelenia plánovania prevádzky SeTTPP
Mgr. Marcel Potočník v.r.



Železničná spoločnosť Slovensko a.s.
Správa riadenia a realizácie prevádzky: Zvolen

SPS : Zvolen os. st.

Číslo obehu : 1606.1
Platí od : 12.12. 2010
Platí do : 10.12. 2011
Druhy vlakov : Os

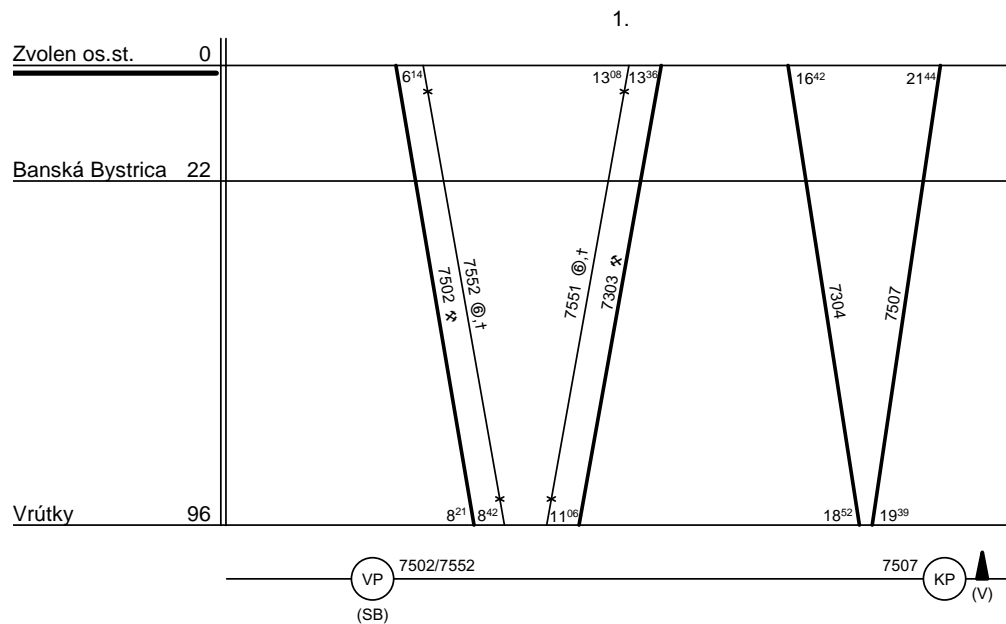

Radenie súpravy :	2xBdtmee	BDsee			
Obeh celkom :	2xBdtmee	BDsee			

Denný beh súpravy : **385** km
Denný priemer súpravových jász : - km
Spracovateľ : **Ing. Vladimír Ivaseňko**

Vedúci oddelenia plánovania prevádzky SeTTPP
Mgr. Marcel Potočňák v.r.



Železničná spoločnosť Slovensko a.s.
Správa riadenia a realizácie prevádzky: Zvolen

SPS : Zvolen os. st.

Číslo obehu : 1607.1
Platí od : 12.12. 2010
Platí do : 10.12. 2011
Druhy vlakov : Os

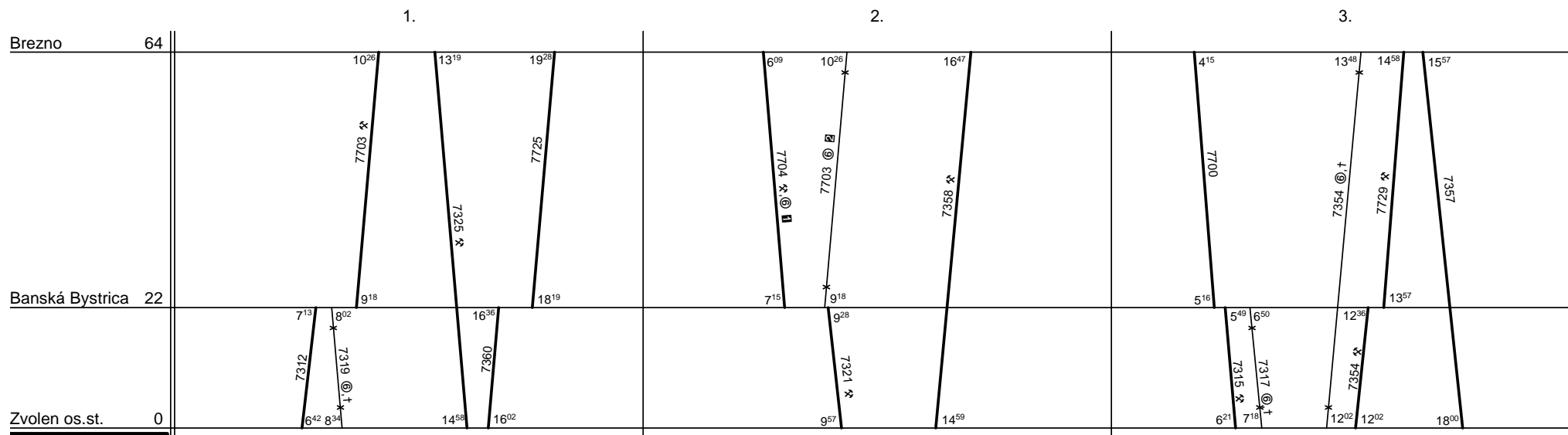

7725 => 7700 @/t

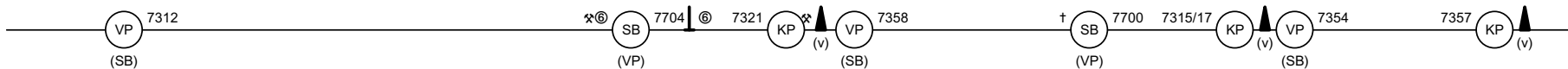

- 1 ide v ✖,Ⓞ, nejde 25.XII., 1.I.
- 2 ide v Ⓞ, nejde 25.XII.-1.I.

Radenie súpravy :	Bdt	BDs	Bdt P		
Obeh celkom :	3xBdt	3xBDs	3xBdt P		

Denný beh súpravy : **153** km
 Denný priemer súpravových jász : - km
 Spracovateľ : **Ing. Vladimír Ivaseňko**

Vedúci oddelenia
 plánovania prevádzky SeTTPP
Mgr. Marcel Potočník v.r.



Železničná spoločnosť Slovensko a.s.
Správa riadenia a realizácie prevádzky: Zvolen

SPS : Zvolen os. st.

Číslo obehu : 1607.2
Platí od : 12.12. 2010
Platí do : 10.12. 2011
Druhy vlakov : Os

1.

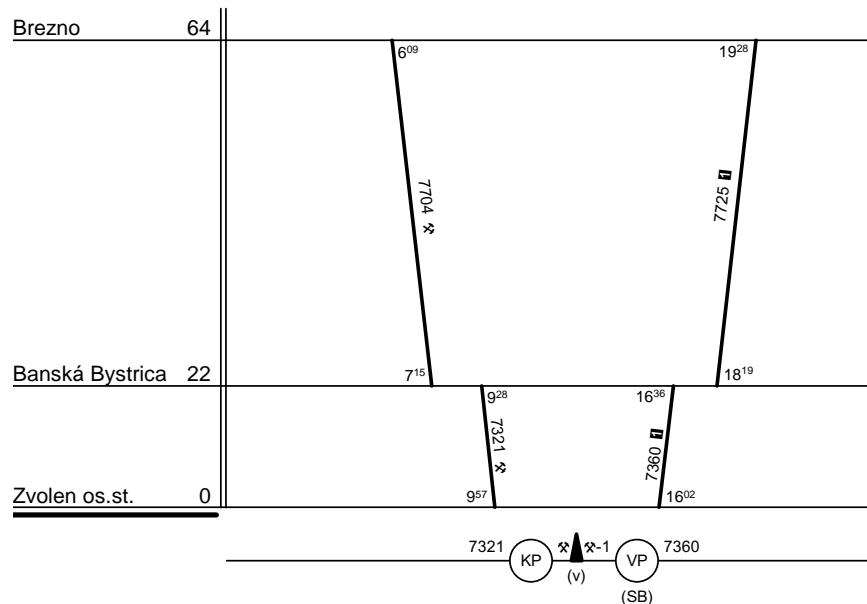

☐ ide v ⑦-④, nejde 23.XII.,5.I.,21.-24.IV.,4.VII.,28.VIII.,31.VIII.,14.IX.,31.X.,16.XI.

Radenie súpravy :	Bdt				
Obeh celkom :	Bdt				

Denný beh súpravy : **88** km
Denný priemer súpravových jász : - km
Spracovateľ : **Ing. Vladimír Ivaseňko**

Vedúci oddelenia plánovania prevádzky SeTTPP
Mgr. Marcel Potočník v.r.



Železničná spoločnosť Slovensko a.s.
Správa riadenia a realizácie prevádzky: Zvolen

SPS : Zvolen os. st.

Číslo obehu : 1608.1
Platí od : 12.12. 2010
Platí do : 10.12. 2011
Druhy vlakov : Os

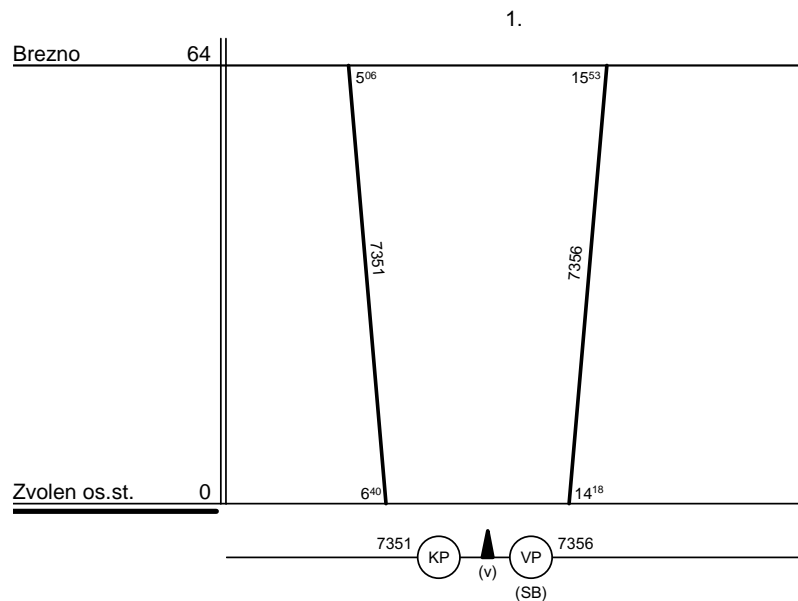

Radenie súpravy :	Bdt P	B-80	Bdt		
Obeh celkom :	Bdt P	B-80	Bdt		

Denný beh súpravy : 129 km
Denný priemer súpravových jász : - km
Spracovateľ : Ing. Vladimír Ivaseňko

Vedúci oddelenia plánovania prevádzky SeTTPP
Mgr. Marcel Potočňák v.r.



Železničná spoločnosť Slovensko a.s.
Správa riadenia a realizácie prevádzky: Zvolen

SPS : Zvolen os. st.

Číslo obehu : 1610.1
Platí od : 12.12. 2010
Platí do : 10.12. 2011
Druhy vlakov : Os

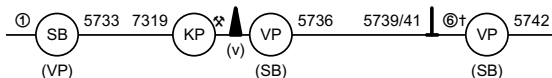
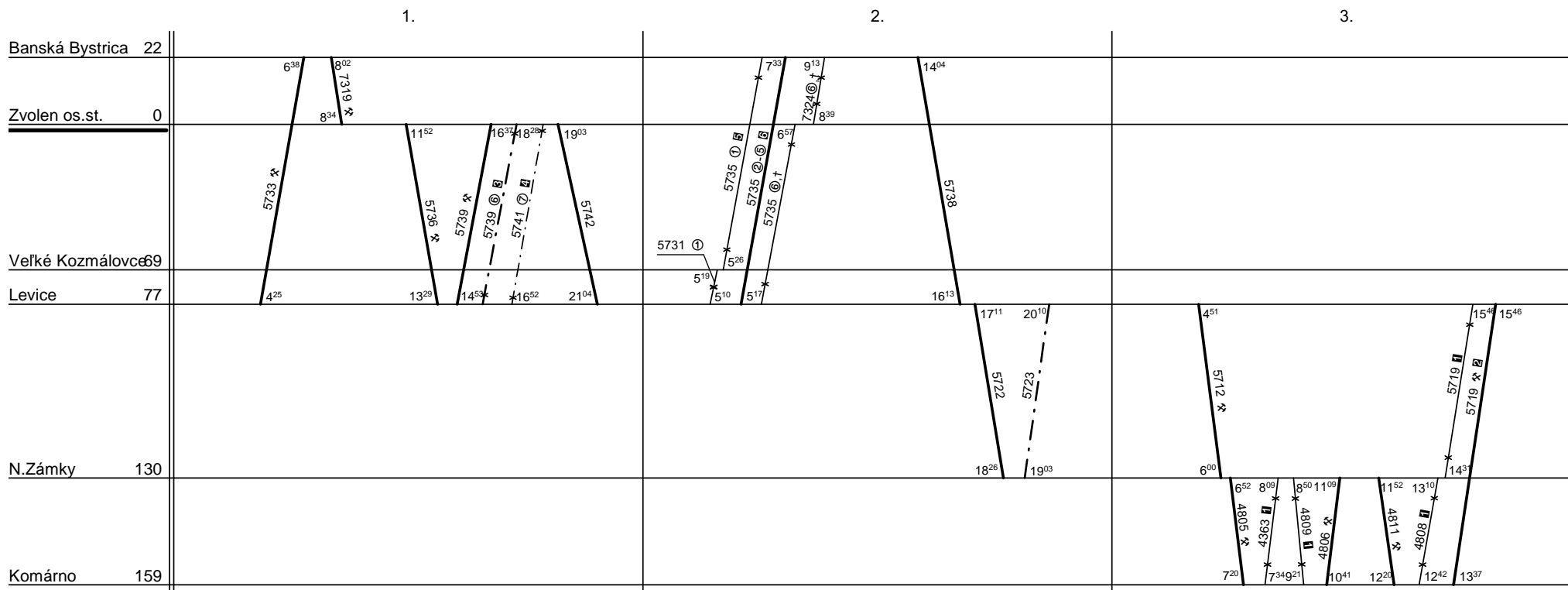

- 1 ide v x v období 27.XII. - 7.I.
- 2 ide v x, nejde 24.XII.-9.I.
- 3 ide v t a ide 24.-26.XII.,6.I.,22.-24.IV.,5.VII.,28.VIII.,1.IX.,15.IX.,1.XI.,17.XI.
- 4 ide v t a 25.IV., 29.VIII., nejde 26.XII., 24.IV., 28.VIII.
- 5 ide v t a 26.IV., 30.VIII., nejde 25.IV., 29.VIII.
- 6 ide v t-5, nejde 24.XII.,6.I.,22.-26.IV.,5.VII.,30.VIII.,1.IX.,15.IX.,1.XI.,17.XI.

Radenie súpravy :

Bdt	BDs	Bdt P		
3xBdt	3xBDs	3xBdt P		

Obeh celkom :

Denný beh súpravy : 249 km
Denný priemer súpravových jazd : 26 km
Spracovateľ : Ing. Vladimír Ivasko

Vedúci oddelenia
plánovania prevádzky SeTTPP
Mgr. Marcel Potočník v.r.



Železničná spoločnosť Slovensko a.s.
Správa riadenia a realizácie prevádzky: Zvolen

SPS : Zvolen os. st.

Číslo obehu : 1611.1
Platí od : 12.12. 2010
Platí do : 10.12. 2011
Druhy vlakov : Os

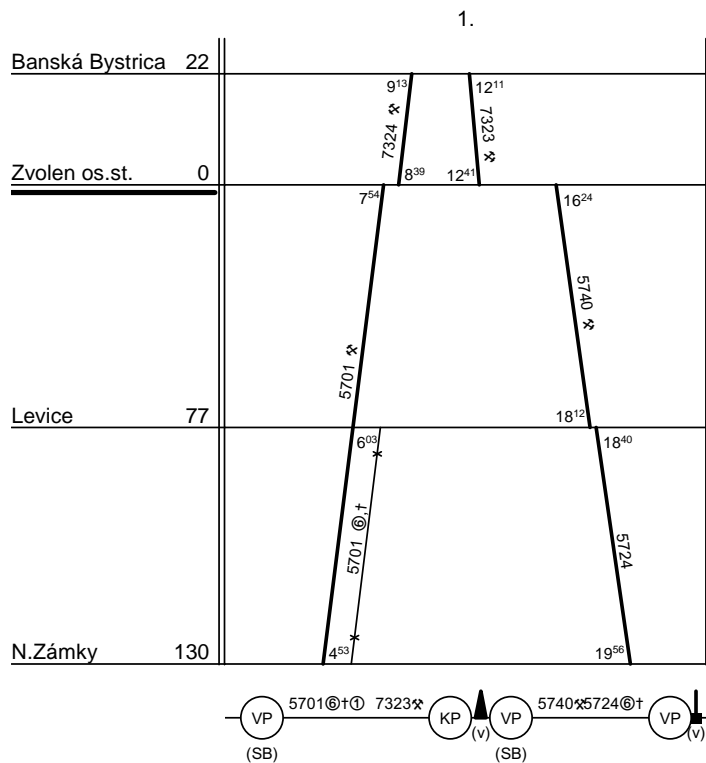

Radenie súpravy :	Bdt	BDs	Bdt P		
Obeh celkom :	Bdt	BDs	Bdt P		

Denný beh súpravy : **241** km
Denný priemer súpravových jász : - km
Spracovateľ : **Ing. Vladimír Ivasko**

Vedúci oddelenia
plánovania prevádzky SeTTPP
Mgr. Marcel Potočník v.r.



Železničná spoločnosť Slovensko a.s.
Správa riadenia a realizácie prevádzky: Zvolen

SPS : Zvolen os. st.

Číslo obehu : 1631.1
Platí od : 12.12. 2010
Platí do : 10.12. 2011
Druhy vlakov : R,Zr,Os

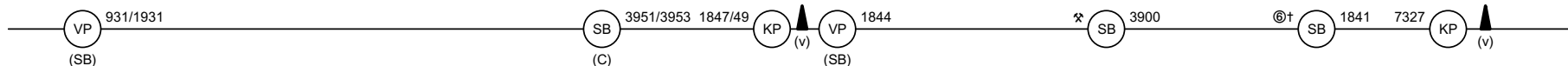
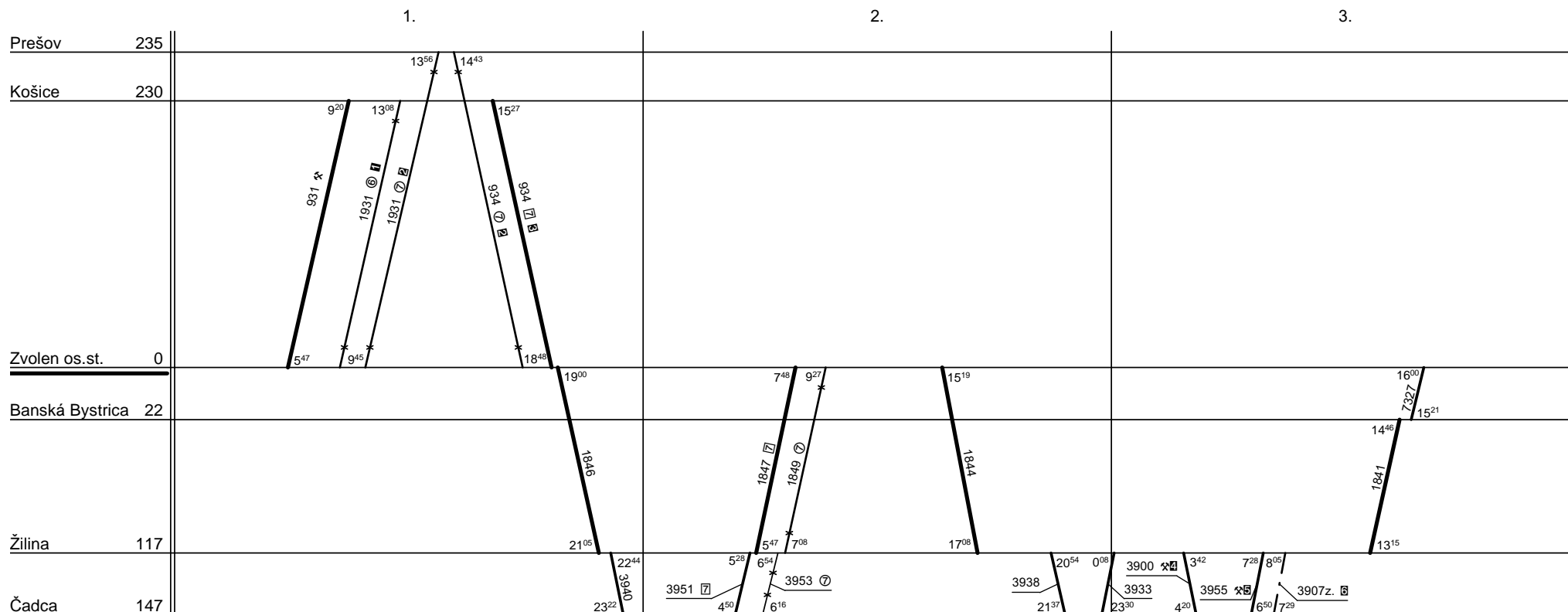

- 1 ide v 6 a 24.XII.,6.I.,22.-24.IV.,5.VII.,28.VIII.,1.IX.,15.IX.,1.XI.,17.XI.
- 2 ide v 7 a 25.IV., 29.VIII., nejde 24.IV., 28.VIII.
- 3 ide v 8,6 a 24.IV.,28.VIII., nejde 25.IV.,29.VIII.

- 4 ide v 8, nejde 24.-31.XII.
- 5 ide v 8, nejde 24.XII.-9.I., 1.VII.-31.VIII.
- 6 ide v 8 od 6.VII. do 26.VIII., ide 3.-5.I.,7.I.,1.VII.,4.VII.,30.-31.VIII.

Radenie súpravy :

Bdt	2xBee			
3xBdt	6xBee			

Obeh celkom :

Denný beh súpravy : **369** km
Denný priemer súpravových jász : **1** km
Spracovateľ : **Ing. Vladimír Ivaseňko**

Vedúci oddelenia plánovania prevádzky SeTTPP
Mgr. Marcel Potočník v.r.



Železničná spoločnosť Slovensko a.s.
Správa riadenia a realizácie prevádzky: Zvolen

SPS : Zvolen os. st.

Číslo obehu : 1631.2
Platí od : 12.12. 2010
Platí do : 10.12. 2011
Druhy vlakov : Zr,Os

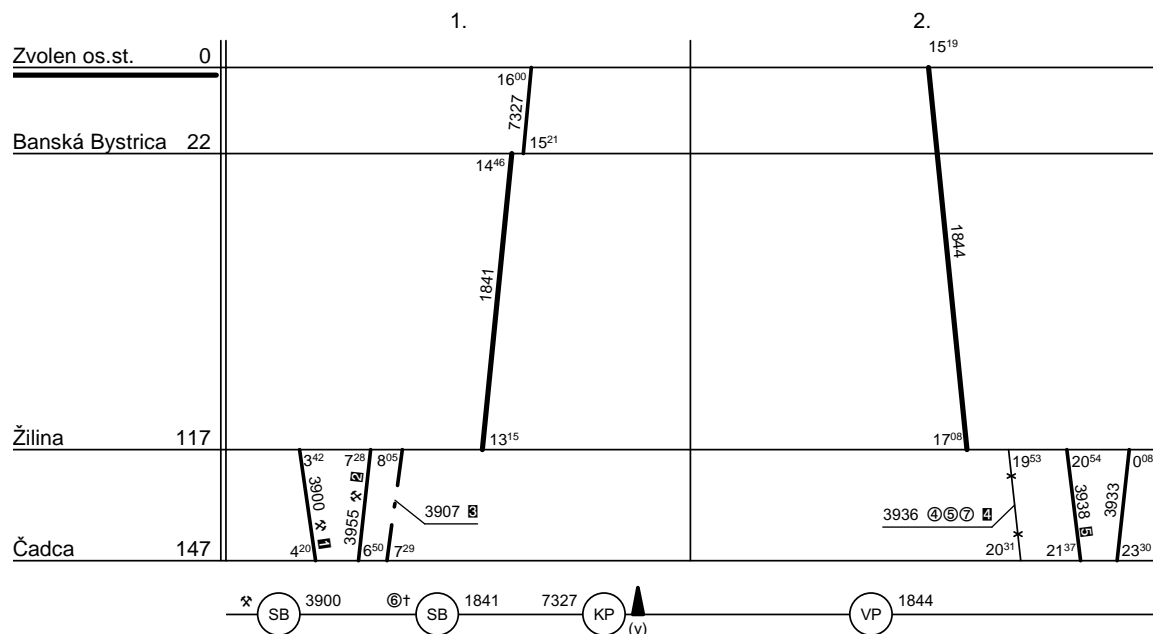

- 1 ide v ✖, nejde 24.-31.XII.
- 2 ide v ✖, nejde 24.XII.-9.I., 1.VII.-31.VIII.
- 3 ide v ✖ od 6.VII. do 26.VIII., ide 3.-5.I., 7.I., 1.VII., 4.VII., 30.-31.VIII.
- 4 ide v ④⑤⑦ a 25.IV., 29.X., 1.XI., nejde 24.-31.XII., 22.-24.IV.
- 5 ide v ①-③, ⑥ a 24.-31.XII., 22.-24.IV., nejde 25.IV., 29.X., 1.XI.

Radenie súpravy :	Bee			
Obeh celkom :	2xBee			

Denný beh súpravy : **168** km
Denný priemer súpravových jász : **2** km
Spracovateľ : **Ing. Vladimír Ivaseňko**

Vedúci oddelenia plánovania prevádzky SeTTPP
Mgr. Marcel Potočník v.r.



Železničná spoločnosť Slovensko a.s.
Správa riadenia a realizácie prevádzky: Zvolen

SPS : Zvolen os. st.

Číslo obehu : 1631.3
Platí od : 12.12. 2010
Platí do : 10.12. 2011
Druhy vlakov : Zr,Os

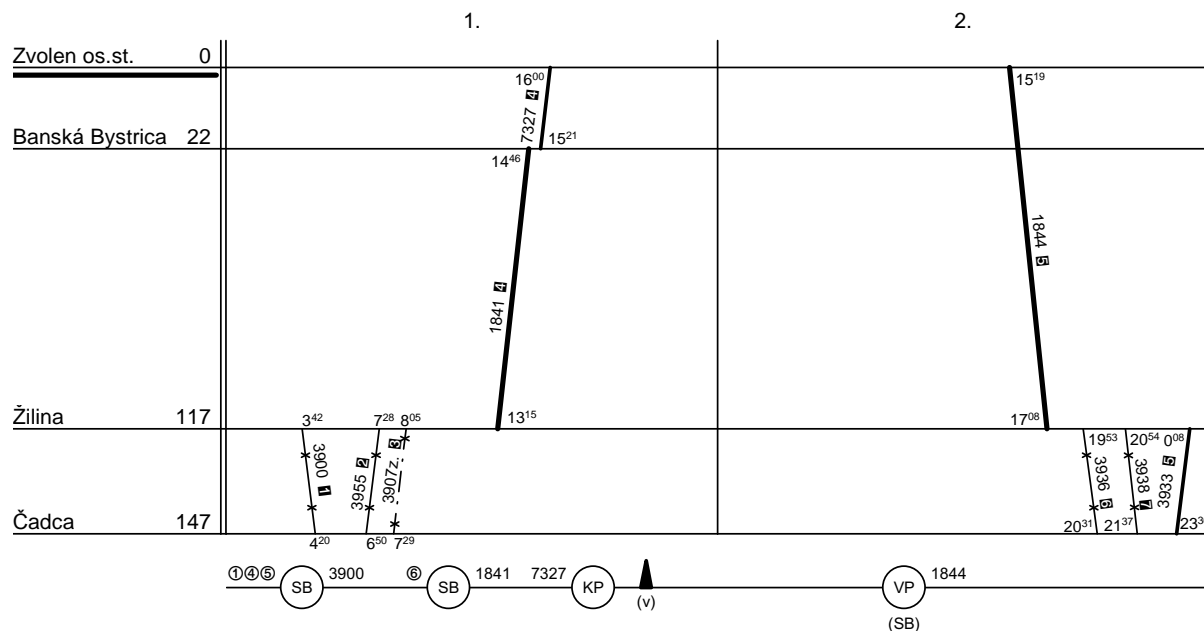

- 1 ide v ①④⑤, nejde od 5.VII. do 4.IX., ide 22.XII.,20.IV.,26.-27.IV.,2.XI., nejde 24.XII.-6.I.,22.-25.IV.,15.IX.,17.XI.
- 2 ide v ①④⑤, nejde od 1.VII. do 4.IX., ide 22.XII.,20.IV.,26.-27.IV.,2.XI., nejde 24.XII.-7.I.,22.-25.IV.,15.IX.,17.XI.
- 3 ide 7.I.,1.VII.,4.VII.
- 4 ide v ①④⑤⑥, nejde od 5.VII. do 4.IX., ide 22.XII.,20.IV.,26.-27.IV.,2.XI., nejde 25.XII.-3.I.,23.-25.IV.
- 5 ide v ③④⑤⑦, nejde od 4.VII. do 3.IX., ide 21.XII.,19.IV.,25.-26.IV.,1.XI., nejde 24.XII.-2.I.,22.-24.IV.
- 6 ide v ④⑤⑦, nejde od 4.VII. do 3.IX., ide 25.IV.,1.XI., nejde 24.XII.-2.I.,22.-24.IV.
- 7 ide v ③, nejde od 30.VI. do 6.IX., ide 21.XII.,19.IV.,26.IV., nejde 29.XII.

Radenie súpravy :

Bee

Obeh celkom :

2xBee

Denný beh súpravy : **79** km
Denný priemer súpravových jász : - km
Spracovateľ : **Ing. Vladimír Ivaseňko**

Vedúci oddelenia
plánovania prevádzky SeTTPP
Mgr. Marcel Potočník v.r.



Železničná spoločnosť Slovensko a.s.
Správa riadenia a realizácie prevádzky: Zvolen

SPS : Zvolen os. st.

Číslo obehu : 1631.4
Platí od : 12.12. 2010
Platí do : 10.12. 2011
Druhy vlakov : R,Zr,Os

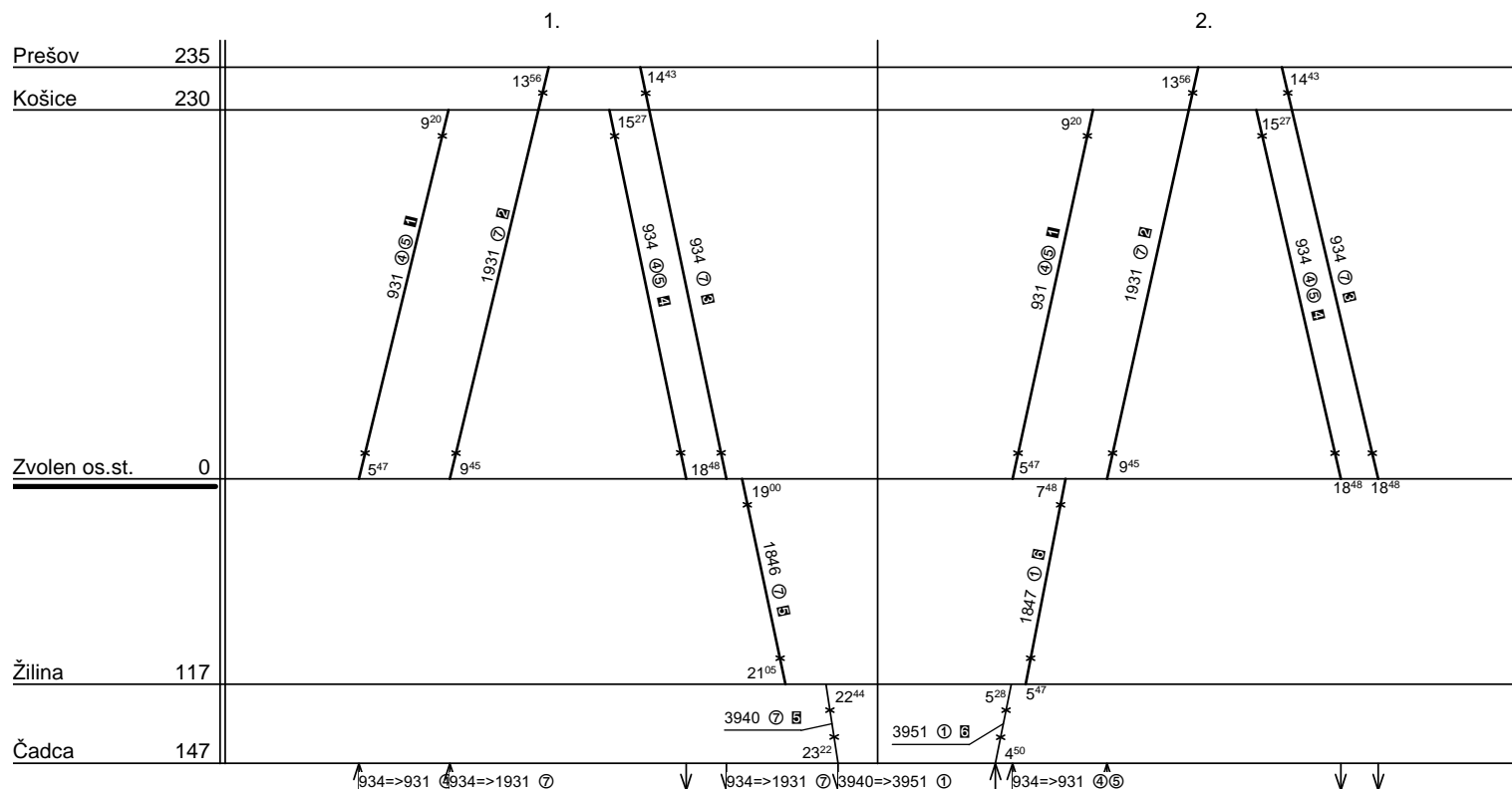

- 1 ide v ④,⑤, nejde od 1.VII. do 31.VIII., ide 22.XII.,20.IV.,26.IV.,14.IX.,16.XI., nejde 24.XII.,6.I.,22.IV.,15.IX.,17.XI.
- 2 ide v ⑦ a 25.IV., nejde 26.XII., 24.IV., 3.VII.-28.VIII.
- 3 ide v ⑦ a 25.IV., nejde 26.XII., 24.IV., 3.VII.-28.VIII.
- 4 ide v ④,⑤, nejde od 1.VII. do 31.VIII., ide 22.XII.,20.IV.,26.IV.,14.IX.,16.XI., nejde 24.XII.,6.I.,22.IV.,15.IX.,17.XI.
- 5 ide v ⑦, nejde od 27.VI. do 28.VIII., ide 26.IV.,29.VIII., nejde 26.XII.,24.IV.
- 6 ide v ①, nejde od 28.VI. do 29.VIII., ide 27.IV.,30.VIII., nejde 27.XII.,25.IV.

Radenie súpravy :

Bee

Obeh celkom :

2xBee

Denný beh súpravy : **190** km
Denný priemer súpravových jász : - km
Spracovateľ : **Ing. Vladimír Ivaseňko**

Vedúci oddelenia
plánovania prevádzky SeTTPP
Mgr. Marcel Potočňák v.r.



Železničná spoločnosť Slovensko a.s.
Správa riadenia a realizácie prevádzky: Zvolen

SPS : Zvolen os. st.

Číslo obehu : 1652.1
Platí od : 12.12. 2010
Platí do : 10.12. 2011
Druhy vlakov : R,Zr,Sv

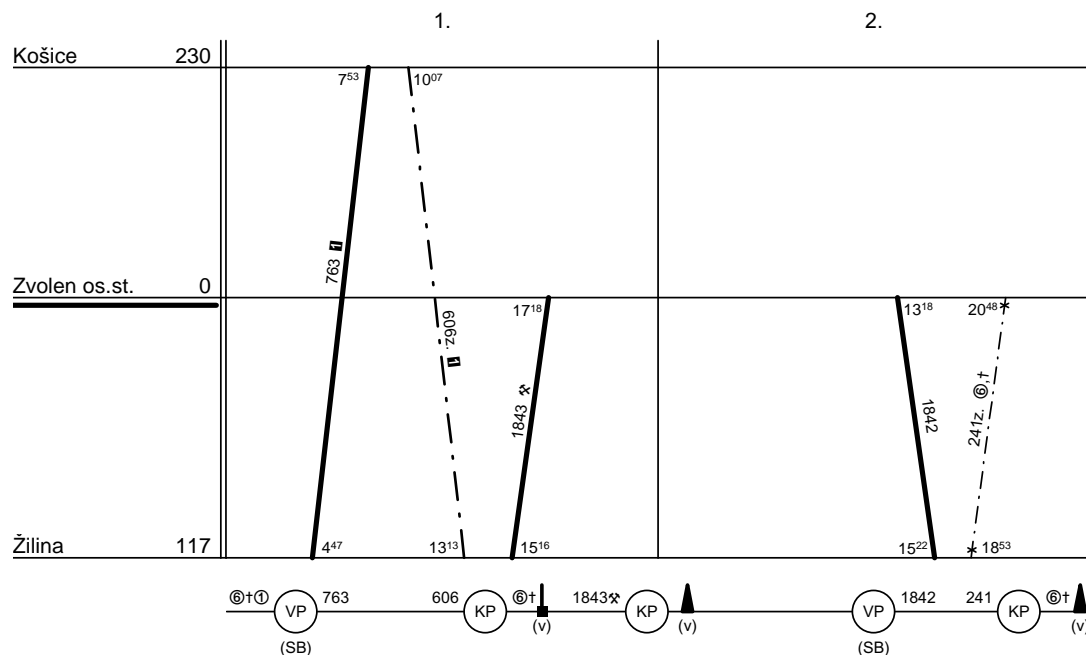

☐ ide v ✖ do 1.VII. a od 5.IX., v období od 2.VII. do 4.IX. ide denne

Radenie súpravy :	Bd-58	3xB-80			
Obeh celkom :	2xBd-58	6xB-80			

Denný beh súpravy : **299** km
Denný priemer súpravových jász : **91** km
Spracovateľ : **Ing. Vladimír Ivaseňko**

Vedúci oddelenia
plánovania prevádzky SeTTPP
Mgr. Marcel Potočník v.r.



Železničná spoločnosť Slovensko a.s.
Správa riadenia a realizácie prevádzky: Zvolen

SPS : Zvolen os. st.

Číslo obehu : 1652.2
Platí od : 12.12. 2010
Platí do : 10.12. 2011
Druhy vlakov : Zr

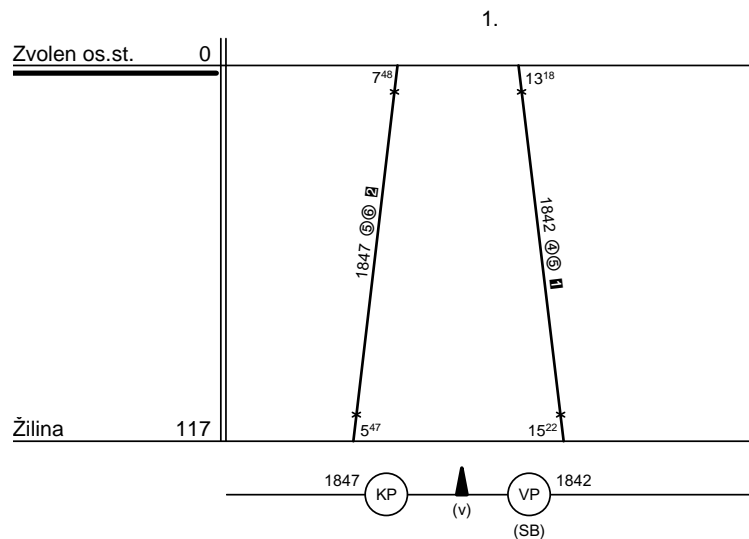

① ide v ④,⑤, nejde od 2.VII. do 1.IX., ide 22.XII.,20.IV.,14.IX.,16.XI., nejde 24.XII.,6.I.,22.IV.,15.IX.,17.XI.

② ide v ⑤,⑥, nejde od 3.VII. do 2.IX., ide 23.XII.,21.IV.,15.IX.,17.XI., nejde 25.XII.,7.I.,23.IV.,16.IX.,18.XI.

Radenie súpravy :	Bee			
Obeh celkom :	Bee			

Denný beh súpravy : **55** km
Denný priemer súpravových jász : - km
Spracovateľ : **Ing. Vladimír Ivaseňko**

Vedúci oddelenia
plánovania prevádzky SeTTPP
Mgr. Marcel Potočník v.r.



Železničná spoločnosť Slovensko a.s.
Správa riadenia a realizácie prevádzky:

Slovenská pošta a.s.

Číslo obehu : 0121
Platí od : 12.12. 2010
Platí do : 10.12. 2011
Druhy vlakov : Os,Sv

		1.	2.
Žilina	200		
		9 ²⁵	4 ³²
		3319 pp 51	3310 pp 1
N.Mesto nad Váhom	97	6 ⁵³	6 ⁴¹
		6 ²⁹	8 ⁰⁵
		3003 pp 51	3018 pp 1
Bratislava-N.Mesto	0		
		3 ³⁷	10 ³²
		9600 pp 1	4323 pp 2
Bratislava hl.st.	5	3 ⁴⁵	9 ⁵⁶
		4 ²⁹	10 ²⁴

- 1** nesmie ísť 24.XII.-9.I., vtedy prepravte vlakmi 3322/3362/3042 (obeh 0129).
- 2** smie ísť len v **1**, v **2** prepravte vlakom 9617.
- 51** Vo vlaku smú byť zaradené max. 2 vozne radu Gbkkqs.

Radenie vozňa na konci vlaku: 9600, 4323, (9617).
Radenie vozňa na začiatku vlaku: 3003, 3319, 3310, 3018.
Vozne musia byť vybavené aj vzduchovými spojkami napájacieho potrubia!

Radenie súpravy :	Gbkkqs				
Obeh celkom :	2xGbkkqs				

Denný beh súpravy : - km
Denný priemer súpravových jász : - km
Spracovateľ : **Ing. Roman Seifert v.r.**

Vedúci oddelenia
plánovania prevádzky SeTTPP
Mgr. Marcel Potočníak v.r.



Železničná spoločnosť Slovensko a.s.
Správa riadenia a realizácie prevádzky:

Slovenská pošta a.s.

Číslo obehu : 0122
Platí od : 12.12. 2010
Platí do : 10.12. 2011
Druhy vlakov : R,Sv

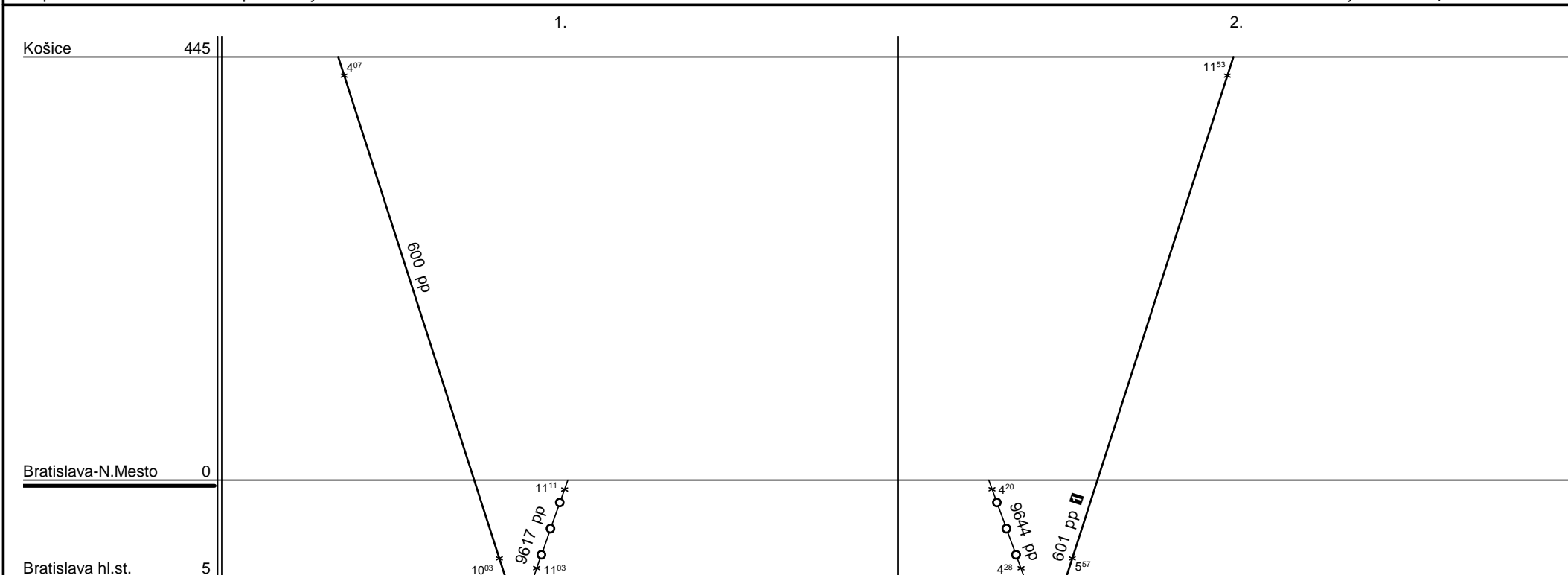

❏ nesmie ísť v Ⓢ a 25.,26.IV.,5.VII.,29.VIII.,1.XI., vtedy prepravte vlakom 603

Radenie vozňa na konci vlaku: 9617, 9644.
Radenie vozňa na začiatku vlaku: 600, 601 (603).

Radenie súpravy :

Postw

Obeh celkom :

2xPostw

Denný beh súpravy : - km

Denný priemer súpravových jazd : - km

Spracovateľ : Ing. Roman Seifert v.r.

Vedúci oddelenia
plánovania prevádzky SeTTPP
Mgr. Marcel Potočníak v.r.



Železničná spoločnosť Slovensko a.s.
Správa riadenia a realizácie prevádzky:

Slovenská pošta a.s.

Číslo obehu : 0123
Platí od : 12.12. 2010
Platí do : 10.12. 2011
Druhy vlakov : Os,Sv

		1.	2.	3.
Košice	445			
Žilina	200			
Trenčianska Teplá	129			
N.Mesto nad Váhom	97			
Bratislava-N.Mesto	0			
Bratislava hl.st.	5			

1 nesmie ísť v © a 24.XII.-8.I.,22.,24.IV.,28.VIII., vtedy prepravte vlakom 9643 nasledujúci deň.

51 Vo vlaku vlaku smú byť zaradené max. 2 vozne radu Gbkkqs.

52 Vo vlaku vlaku smú byť zaradené max. 2 vozne radu Gbkkqs. Od 14.III. do 3.X. ako vlak 3364 (Trenč. Teplá 16.57 h, N. Mesto n/Váhom 17.42 h).

Radenie vozňa na konci vlaku: 9600, 7813, 7806, 4335, (9643).

Radenie vozňa na začiatku vlaku: 3003, 3319, 3322, 3362, (3364), 3042.

Vozne musia byť vybavené aj vzduchovými spojkami napájacieho potrubia!

Radenie súpravy :	Gbkkqs				
Obeh celkom :	3xGbkkqs				

Denný beh súpravy : - km

Denný priemer súpravových jász : - km

Spracovateľ : **Ing. Roman Seifert v.r.**

Vedúci oddelenia
plánovania prevádzky SeTTPP
Mgr. Marcel Potočníak v.r.



Železničná spoločnosť Slovensko a.s.
Správa riadenia a realizácie prevádzky:

Slovenská pošta a.s.

Číslo obehu : 0124
Platí od : 12.12. 2010
Platí do : 10.12. 2011
Druhy vlakov : Os,Sv

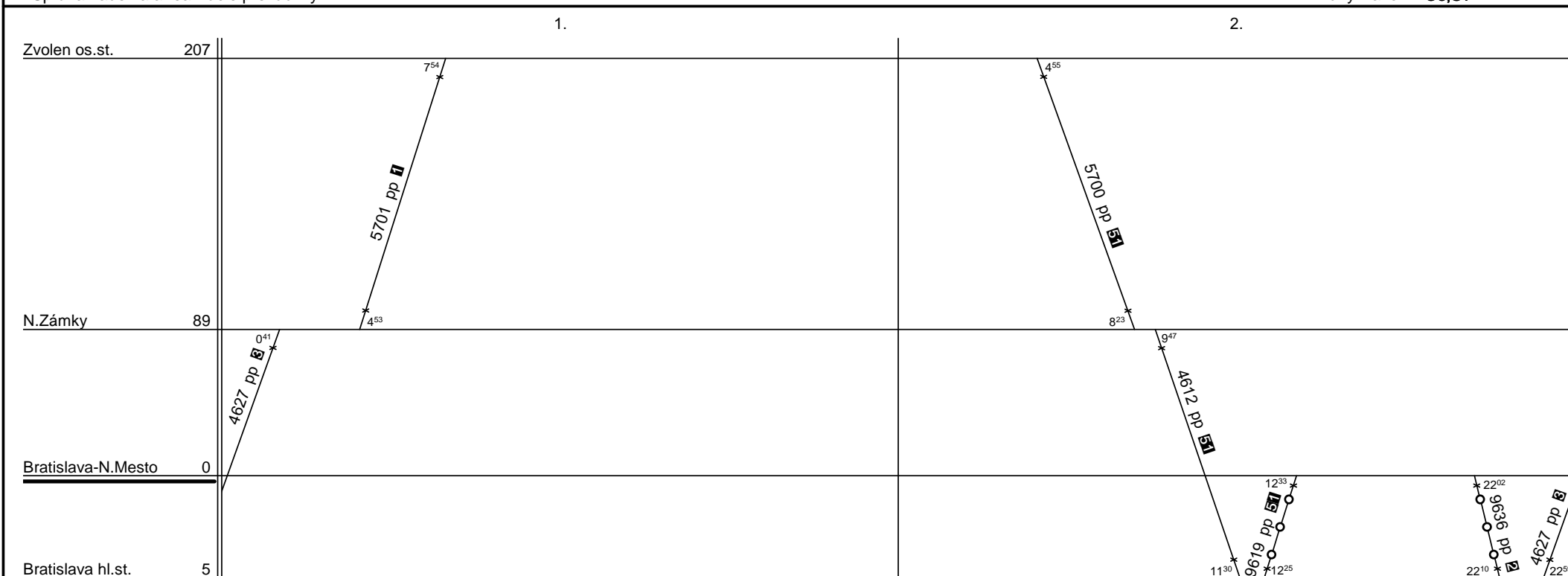

- 1 nesmie ísť v 6†, vtedy prepravte vlakom 5703 (v 7 a 25.IV.,29.VIII. okrem 26.XII.,24.IV.,28.VIII. z Levíc ako vlak 5763)
- 2 v 6 a 24.XII.,6.I.,22.,25.IV.,5.VII.,29.VIII.,1.,15.IX.,1.,17.XI. prepravte vlakom 9638
- 8 nesmie ísť v 7
- 51 Vo vlaku smú byť zaradené max. 2 vozne radu Gbkkqs.

Radenie vozňa na konci vlaku: 4627, 5701, (5703), (5763), 5700, 9619.
Radenie vozňa na začiatku vlaku: 9636, (9638), 4612.
Vozne musia byť vybavené aj vzduchovými spojkami napájacieho potrubia!

Radenie súpravy :	Gbkkqs				
Obeh celkom :	2xGbkkqs				

Denný beh súpravy : - km
Denný priemer súpravových jász : - km
Spracovateľ : **Ing. Roman Seifert v.r.**

Vedúci oddelenia
plánovania prevádzky SeTTPP
Mgr. Marcel Potočníak v.r.



Železničná spoločnosť Slovensko a.s.
Správa riadenia a realizácie prevádzky:

Slovenská pošta a.s.

Číslo obehu : 0126
Platí od : 12.12. 2010
Platí do : 10.12. 2011
Druhy vlakov : R,Os,Sv

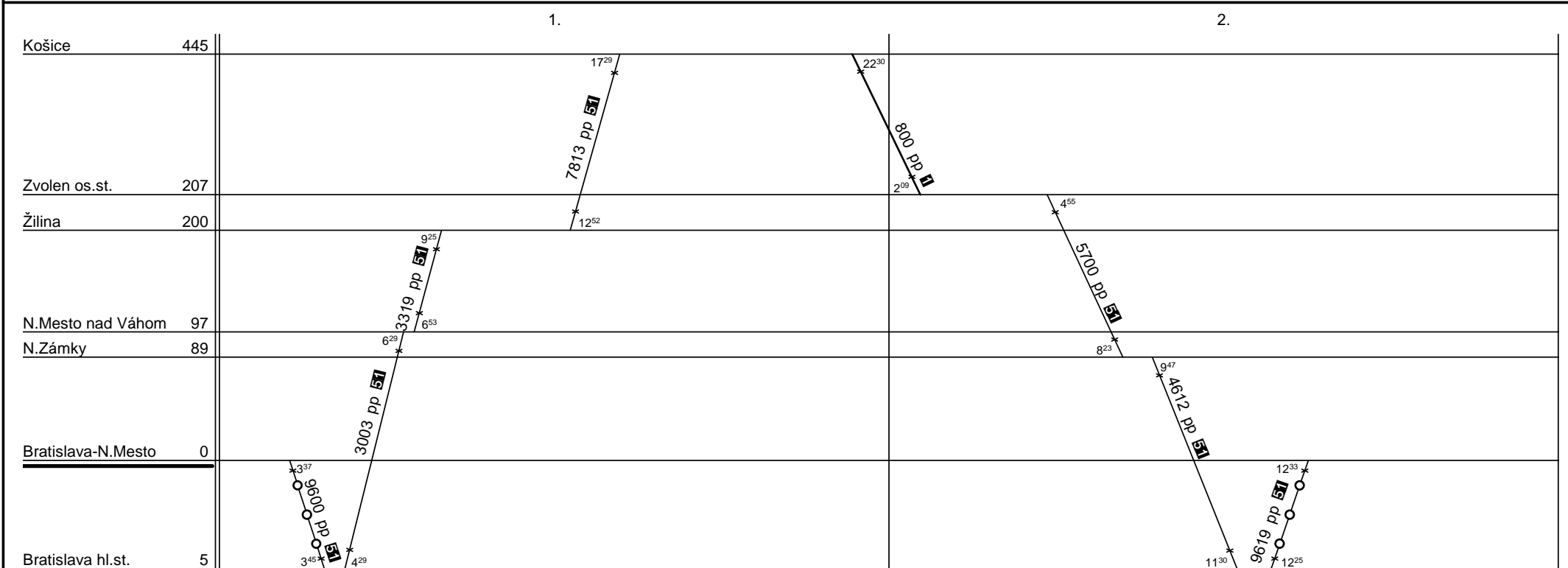

1 nesmie ísť v ⑦/① a 25./26.,26./27.IV.,29./30.VIII. okrem 26./27.XII.,27./28.VI.-28./29.VIII.
51 Vo vlaku smú byť zaradené max. 2 vozne radu Gbkkqs.

Radenie vozňa na konci vlaku: 9600, 7813, 5700, 9619.
Radenie vozňa na začiatku vlaku: 3003, 3319, 800, 4612.
Vozne musia byť vybavené aj vzduchovými spojkami napájacieho potrubia!

Radenie súpravy :	Gbkkqs			
Obeh celkom :	2xGbkkqs			

Denný beh súpravy : - km
Denný priemer súpravových jász : - km
Spracovateľ : **Ing. Roman Seifert v.r.**

Vedúci oddelenia
plánovania prevádzky SeTPP
Mgr. Marcel Potočníak v.r.



Železničná spoločnosť Slovensko a.s.
Správa riadenia a realizácie prevádzky:

Slovenská pošta a.s.

Číslo obehu : 0127
Platí od : 12.12. 2010
Platí do : 10.12. 2011
Druhy vlakov : Os

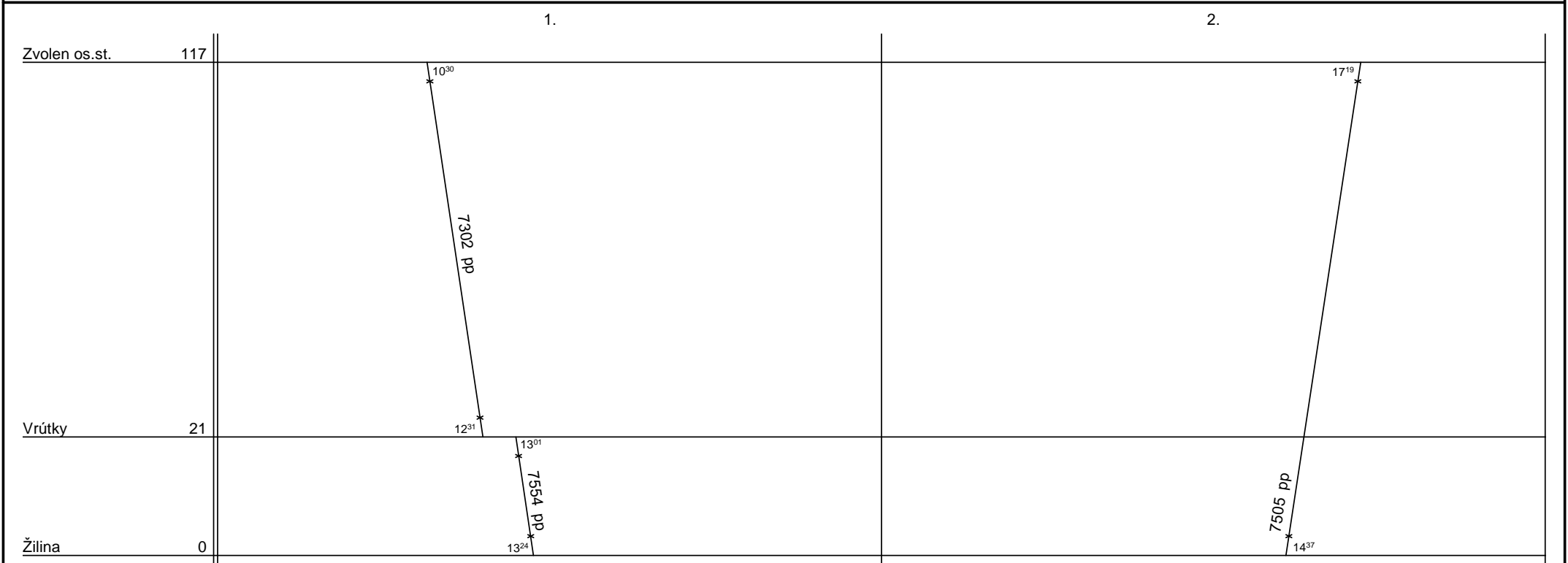

Vo všetkých vlakoch je vozeň radený na konci vlaku.

Radenie súpravy :	Gbkkqs				
Obeh celkom :	2xGbkkqs				

Denný beh súpravy : - km
Denný priemer súpravových jazd : - km
Spracovateľ : **Ing. Roman Seifert v.r.**

Vedúci oddelenia plánovania prevádzky SeTTPP
Mgr. Marcel Potočníak v.r.



Železničná spoločnosť Slovensko a.s.
Správa riadenia a realizácie prevádzky:

Slovenská pošta a.s.

Číslo obehu : 0129
Platí od : 12.12. 2010
Platí do : 10.12. 2011
Druhy vlakov : Os,Sv

		1.	2.
Žilina	200		
Trenčianska Teplá	129		
N.Mesto nad Váhom	97		
Bratislava-N.Mesto	0		
Bratislava hl.st.	5		

I nesmie ísť v ©† a 24.XII.-9.I.,1.VII.-31.VIII.

II nesmie ísť v © a 24.XII.-8.I.,22.,24.IV.,28.VIII., vtedy prepravte vlakom 9643 nasledujúci deň.

S1 Vo vlaku smú byť zaradené max. 2 vozne radu Gbkkqs.

S2 Vo vlaku smú byť zaradené max. 2 vozne radu Gbkkqs. Od 14.III. do 3.X. ako vlak 3364 (Trenč. Teplá 16.57 h, N. Mesto n/Váhom 17.42 h)

Radenie vozňa na konci vlaku: 9644, 4335, (9643).

Radenie vozňa na začiatku vlaku: 3011, 3327, 3322, 3362, (3364), 3042.

Vozne musia byť vybavené aj vzduchovými spojkami napájacieho potrubia!

Radenie súpravy :	Gbkkqs				
Obeh celkom :	2xGbkkqs				

Denný beh súpravy : - km

Denný priemer súpravových jász : - km

Spracovateľ : **Ing. Roman Seifert v.r.**

Vedúci oddelenia
plánovania prevádzky SeTTPP
Mgr. Marcel Potočníak v.r.