



Železničná spoločnosť Slovensko a.s.  
Správa riadenia a realizácie prevádzky: Öbb

SPD : ÖBB  
informatívny obeh

Platí od : 12.12. 2010

Oprava číslo :

Nahrádza : -

Poznámky : **Wien - Marchegg- Bratislava**

Druhy vlakov : **REX**

Turnusová skupina : **701**

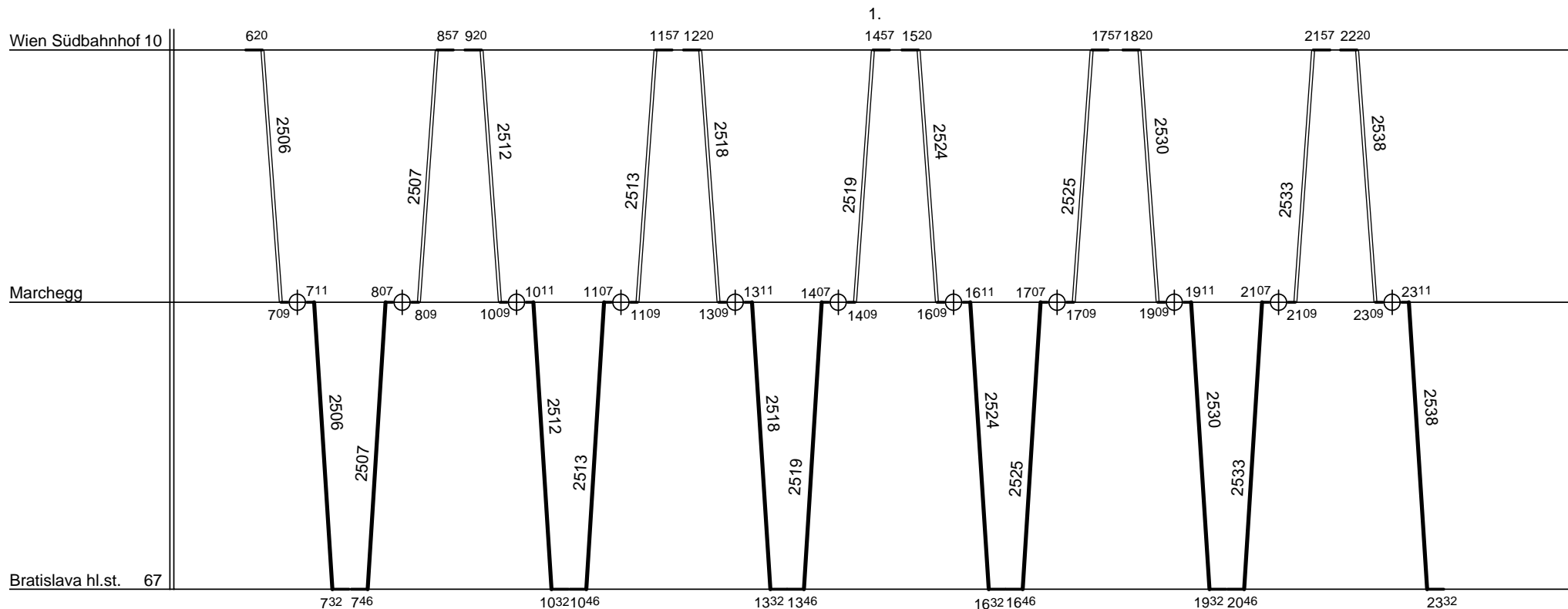

Dráhové vozidlo radu : **2016 ÖBB**

počet : %

Priemerný denný beh vozidla : % km

Potreba rušnovodičov : %

Denný priemer prázdnych jász : - km

Vedúci oddelenia  
plánovania prevádzky SeTTPP :  
**Mgr. Marcel Potočník v.r.**



Železničná spoločnosť Slovensko a.s.  
Správa riadenia a realizácie prevádzky: Öbb

SPD : ÖBB  
informatívny obeh

Platí od : 12.12. 2010  
Oprava číslo :  
Nahrádza : -

Poznámky : **Wien - Marchegg- Bratislava**

Druhy vlakov : **REX**

Turnusová skupina : **701**

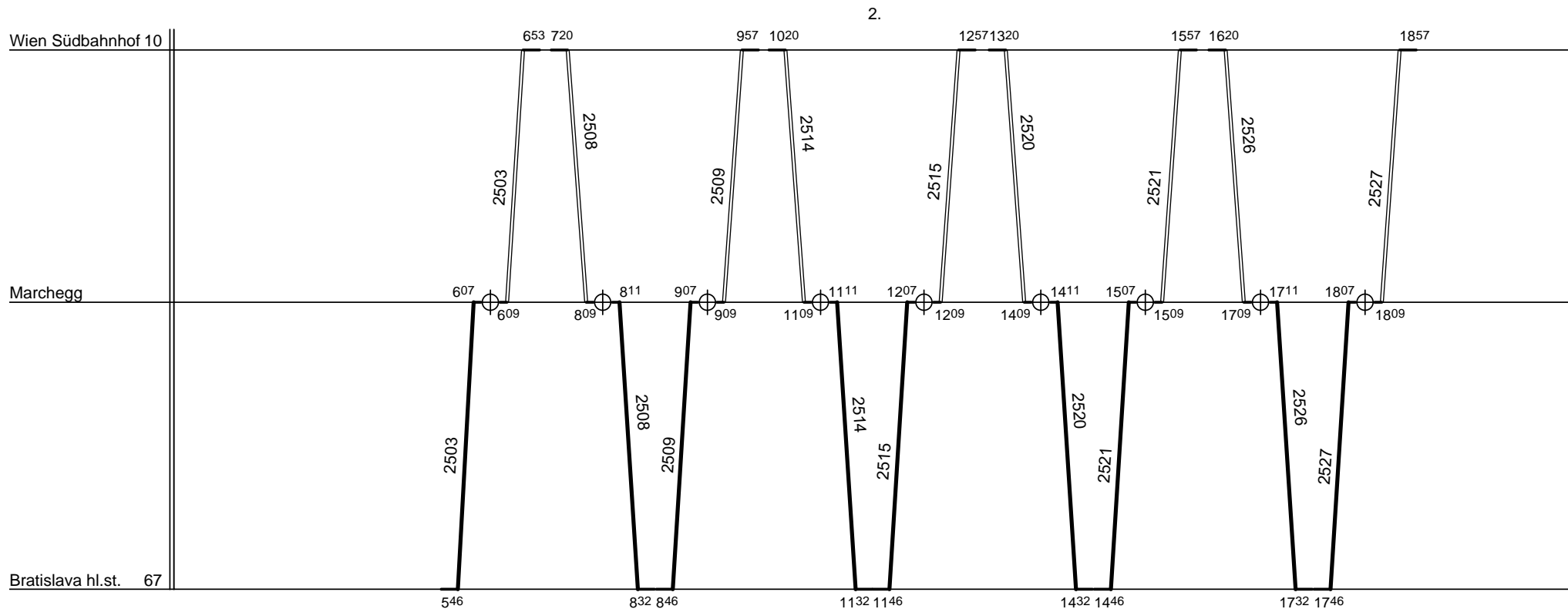

Dráhové vozidlo radu : **2016 ÖBB** počet : %  
Potreba rušnovodičov : %

Priemerný denný beh vozidla : % km  
Denný priemer prázdnych jász : - km

Vedúci oddelenia  
plánovania prevádzky SeTTPP :  
**Mgr. Marcel Potočník v.r.**



Železničná spoločnosť Slovensko a.s.  
Správa riadenia a realizácie prevádzky: Öbb

SPD : ÖBB  
informatívny obeh

Platí od : 12.12. 2010

Oprava číslo :

Nahrádza : -

Poznámky : **Wien - Marchegg- Bratislava**

Druhy vlakov : **REX**

Turnusová skupina : **701**

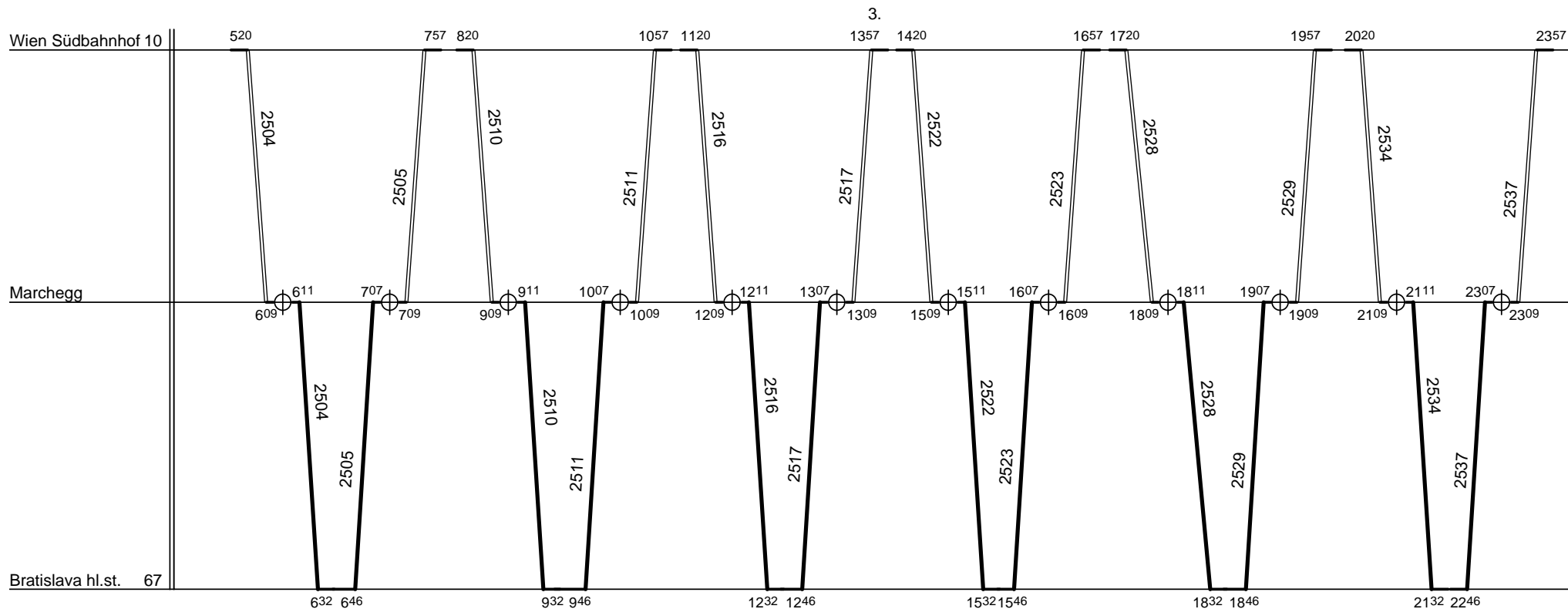

23.11.

Dráhové vozidlo radu : **2016 ÖBB**

počet : **3**

Priemerný denný beh vozidla : **693 / 0** km

Potreba rušnovodičov : -

Denný priemer prázdnych jász : - km

Vedúci oddelenia  
plánovania prevádzky SeTTPP :  
**Mgr. Marcel Potočník v.r.**



SPD : Bratislava

Železničná spoločnosť Slovensko a.s.  
Správa riadenia a realizácie prevádzky: Bratislava

Platí od : 12.12.2010

Oprava číslo :

Nahrádza : -

Poznámky : Štúrovo - Bratislava - Marchegg OBB - Kúty

Druhy vlakov : R, REx, Os, Sv, Rv

Turnusová skupina : 705p

1. 2507-2510-//-2527-*2528 647 1917	2. 2533-2534-2537-2538-2503-2504-2505-2506 1932 831	3.	4. TV	5. 9611-79804-2010-2021-2018-2029sp-pr2028 ①-⑤ 733 2136 9611-79804-2010-2021-2018-2029-pr2026 ⑥ 733 2136 9611-9604-2010sp-2021-2018-2029-pr2026 ⑦ 733 2206
6. ①-④ 801 4680-9756-*4322 2300 025 218 828 ⑦ 9625-79810^ 79851-4680-9756-*4322 2046 828 ⑤⑥ = TV	7. TV ⑥⑦ = TV	8.	9. *2507-2508-//-2529-2530-pr2533 732 2148	10. ①-⑤ 871-4620-4619 1153 2025 ⑥⑦ 4611-4917-4920 1153 2045
11. 2004-2015 245 1035 245 1035	12. TV	13.	14.	15. TV
16. TV			①-⑥ = TV	⑤-⑦ = TV

Vlaky : 9625,79810^, v obehu TS 305.

Vlaky : 2004,2015, v obehu TS 202.

Vlaky : 871,4611,4619,4620,4917,4920, v obehu TS 203.

Vlaky : 2070,2077,79802w,79803sp,79802w,79803sp, v obehu TS 207.

Vlaky : 4680,9756,9773,79810,79851,79810,79851, v obehu TS 206.

Vlaky : 2010,2018,2021,2029,9604,9611,79804,2010sp,2029sp,2029,9604,9611,79804,2010sp,2029sp, v obehu TS 201.

Ostatné vlaky v obehu TS70181.

Rušnovodič má za 28 dní nadvýkon 2:45, ktorý vhodne vyčerpá podľa pokynov strojmajstra.

26.11.

Dráhové vozidlo radu : -

počet : -

Priemerný denný beh vozidla : -/ km

Potreba rušnovodičov : 16.315

Denný priemer prázdnych jász : - km

Vedúci oddelenia  
plánovania prevádzky SeTTPP :

Mgr. Potočník Marcel



SPD : Nové Zámky

Železničná spoločnosť Slovensko a.s.  
Správa riadenia a realizácie prevádzky: Bratislava

Platí od : 12.12. 2010

Oprava číslo :

Nahrádza : -

Poznámky :

Druhy vlakov : **Os,Sv**

Turnusová skupina : **709**

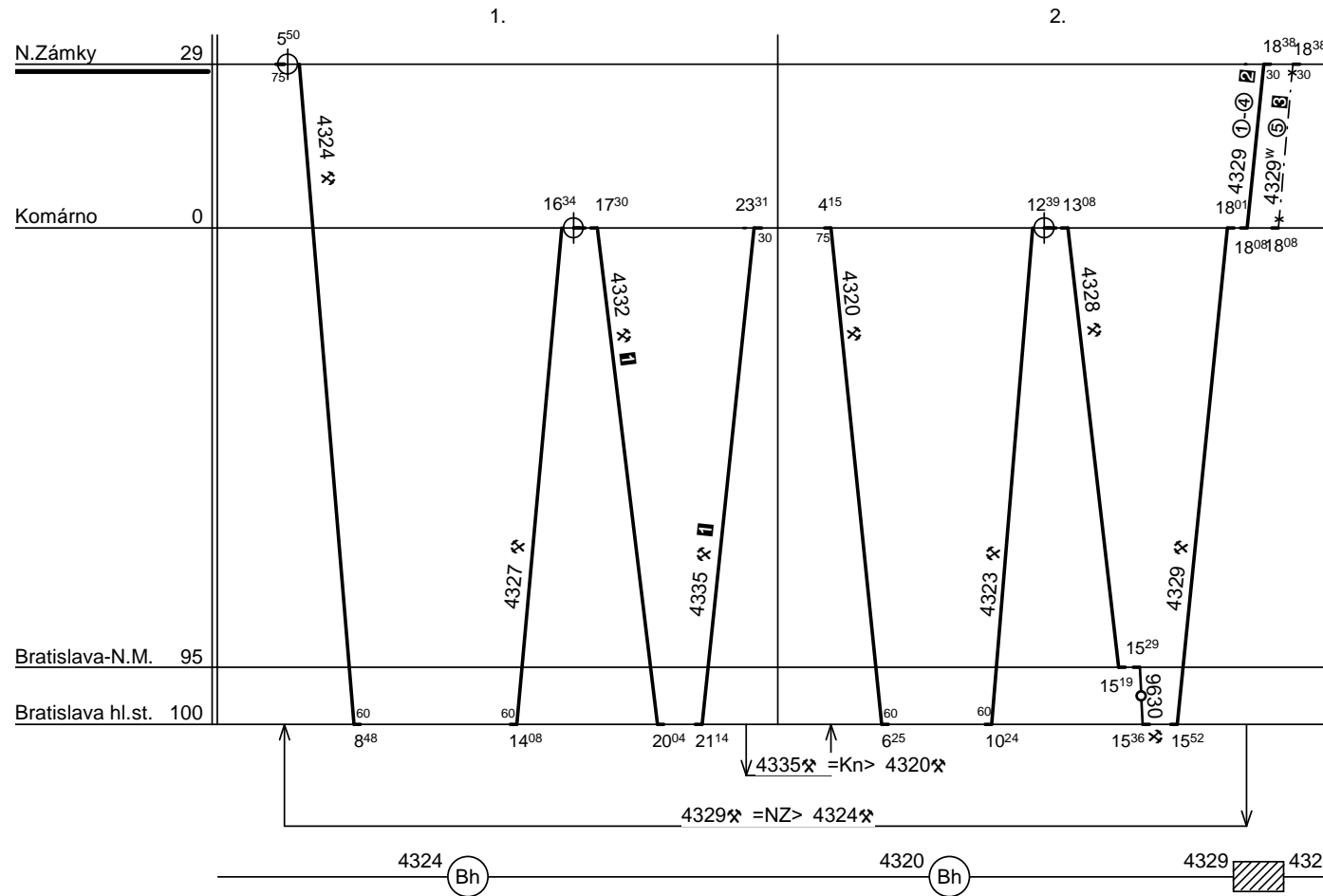

Pers.obsadzuje Kn822p.

- I nejde 24.XII.-9.I.
- II nejde 23.XII.-6.I.,21.-25.IV.,4.-5.VII.,29.VIII.,31.VIII.-1.IX.,14.-15.IX.,31.X.-1.XI.,16.-17.XI.
- III a 23.XII.,27.-30.XII.,3.-5.I.,21.IV.,4.VII.,31.VIII.,14.IX.,31.X.,16.XI., nejde 24.XII.,22.IV.

Hrebík,18.10.

Dráhové vozidlo radu : **750**

počet : **2**

Priemerný denný beh vozidla : **292 / 13** km

Potreba rušnovodičov : -

Denný priemer prázdnych jász : - km

Vedúci oddelenia  
plánovania prevádzky SeTTPP :  
**Mgr. Marcel Potočník, v.r.**



SPD : Nové Zámky

Železničná spoločnosť Slovensko a.s.  
Správa riadenia a realizácie prevádzky: Bratislava

Platí od : 12.12. 2010

Oprava číslo :

Nahrádza : -

Poznámky :

Druhy vlakov : Os

Turnusová skupina : 710

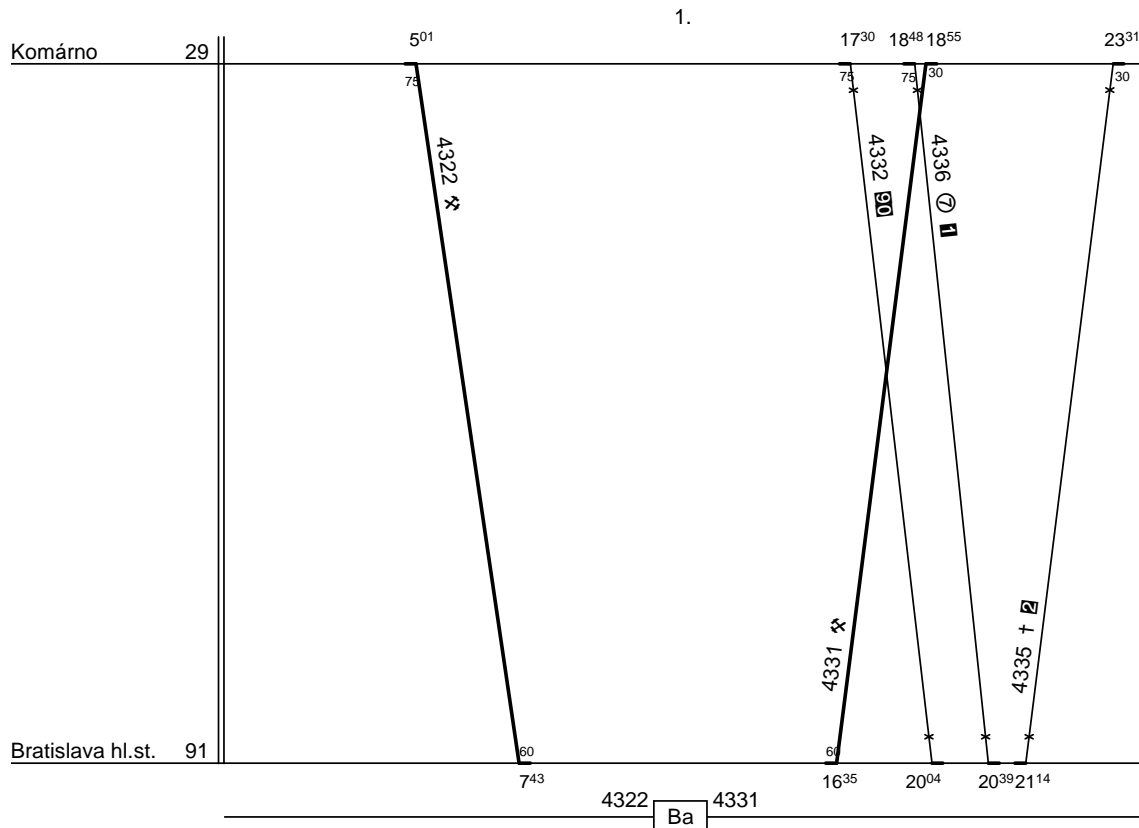

1 a 25.IV.,1.XI., nejde 26.XII.,2.I.,24.IV., 1.VII.-31.VIII., 30.X.

2 nejde 24.XII.-6.I.,22.-24.IV.,28.VIII.

90 3.,5.,10.,17.,24.,31.VII.,7.,14.,21.,29.VIII.,1.,15.IX.,30.X.,17.XI.

Pers.obsadzuje Kn822p.

Hrebík,18.10.

Dráhové vozidlo radu : 750

počet : 1

Priemerný denný beh vozidla : 167 / 12 km

Potreba rušnovodičov : -

Denný priemer prázdnych jász : - km

Vedúci oddelenia  
plánovania prevádzky SeTTPP :

**Mgr. Marcel Potočník, v.r.**



SPD : Nové Zámky

Železničná spoločnosť Slovensko a.s.  
Správa riadenia a realizácie prevádzky: Bratislava

Platí od : 12.12. 2010

Oprava číslo :

Nahrádza : -

Poznámky :

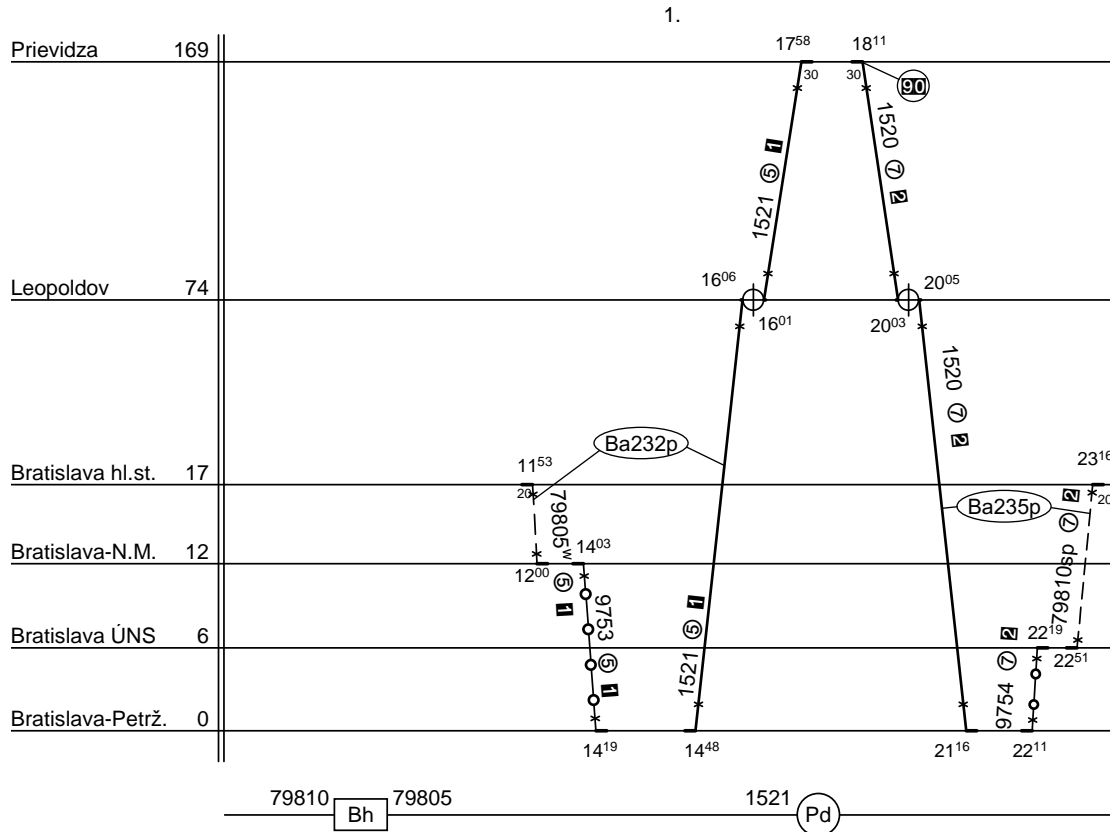
Druhy vlakov : **R,Sv,Rv**Turnusová skupina : **711**

I a 22.XII.,21.IV., nejde 24.,31.XII.,22.IV.,1.VII.-2.IX.

II a 25.IV., nejde 26.XII.,24.IV.,1.VII.-31.VIII.

Ostatné výkony pers.obsadzuje Ni714p.

90 dňa 4.IX. HDV na vlak 1520 vhodne dopravte do Prievidze (napr. z NZ na vlakoch 5055/5079).

Hrebík,1.12.

Dráhové vozidlo radu : **750**počet : **1**Priemerný denný beh vozidla : **42 / 0** km

Potreba rušnovodičov : -

Denný priemer prázdnych jász : **2** kmVedúci oddelenia  
plánovania prevádzky SeTTPP :**Mgr. Marcel Potočník, v.r.**



Poznámky :

Druhy vlakov : **Zr,Os**

Turnusová skupina : **712**

1.

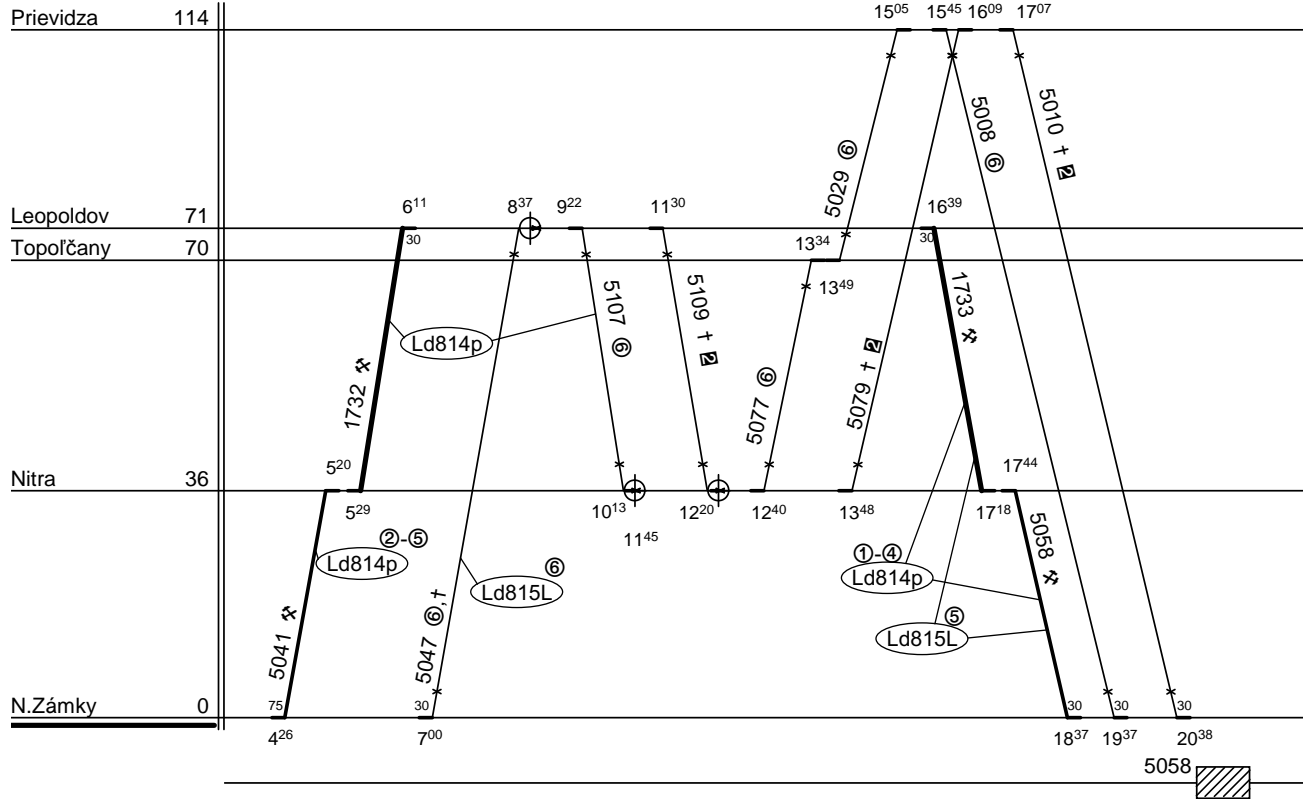

■ nejde 24.XII.-9.I., 1.VII.-31.VIII.  
 ▨ nejde 25.XII., 1.I.

Ostatné výkony pers.obsadzuje Nr714p.

Hrebík,18.11.

Dráhové vozidlo radu : **750**

počet : **1**

Priemerný denný beh vozidla : **192 / 11** km

Potreba rušnovodičov : -

Denný priemer prázdnych jász : - km

Vedúci oddelenia  
 plánovania prevádzky SeTTPP :  
**Mgr. Marcel Potočníak, v.r.**





SPD : Nové Zámky

Železničná spoločnosť Slovensko a.s.  
Správa riadenia a realizácie prevádzky: Bratislava

Platí od : 12.12.2010

Oprava číslo :

Nahrádza : -

Poznámky :

Druhy vlakov : R,Zr,Os,Rv

Turnusová skupina : 713

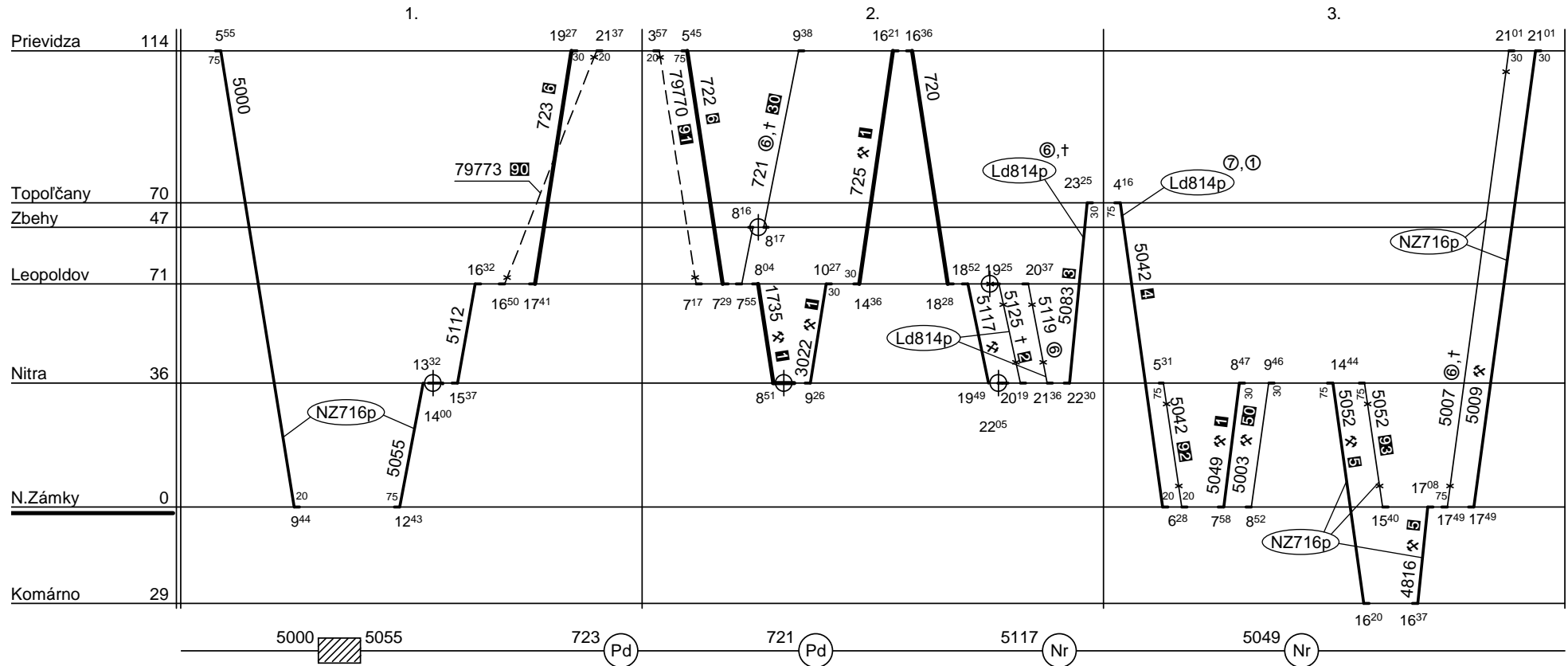
**1** nejde 24.XII.-9.I., 1.VII.-31.VIII.**2** nejde 25.XII., 1.I.**3** nejde 24.,25.,31.XII., 1.I., 22.-24.IV.**4** nejde 25.,26.XII., 1.,2.I., 23.-25.IV.**5** nejde 24.XII.-9.I.**6** nejde 24.-26.XII., 1., 2.I., 22.-25.IV., 29.VIII., 15.IX., 17.XI.**30** v období 24.XII.-9.I. a 1.VII.-31.VIII. ide denne**50** 24.XII.-9.I. a 1.VII.-31.VIII.**90** ide 26.XII.,2.I.,25.IV.,29.VIII.,15.IX.,17.XI.**91** ide 24.XII.,1.I.,22.IV.,29.VIII.,15.IX.,17.XI.**92** ide 25.-26.XII.,1.-2.I.,23.-25.IV.**93** ide 27.-31.XII., 3.-5.,7.I.

Ostatné výkony pers.obsadzuje Nr714p.

Hrebík,18.11.

Dráhové vozidlo radu : **750**počet : **3**Priemerný denný beh vozidla : **313 / 16** km

Potreba rušnovodičov : -

Denný priemer prázdnych jász : **1** kmVedúci oddelenia  
plánovania prevádzky SeTTPP :**Mgr. Marcel Potočník, v.r.**



Železničná spoločnosť Slovensko a.s.  
Správa riadenia a realizácie prevádzky: Bratislava

SPD : Nové Zámky  
NM : Nitra

Platí od : 12.12. 2010

Oprava číslo :

Nahrádza : -

Poznámky : **Nitra-Leopoldov-Prievidza-Nové Zámky**

Druhy vlakov : **R,Zr,Os**

Turnusová skupina : **714p**

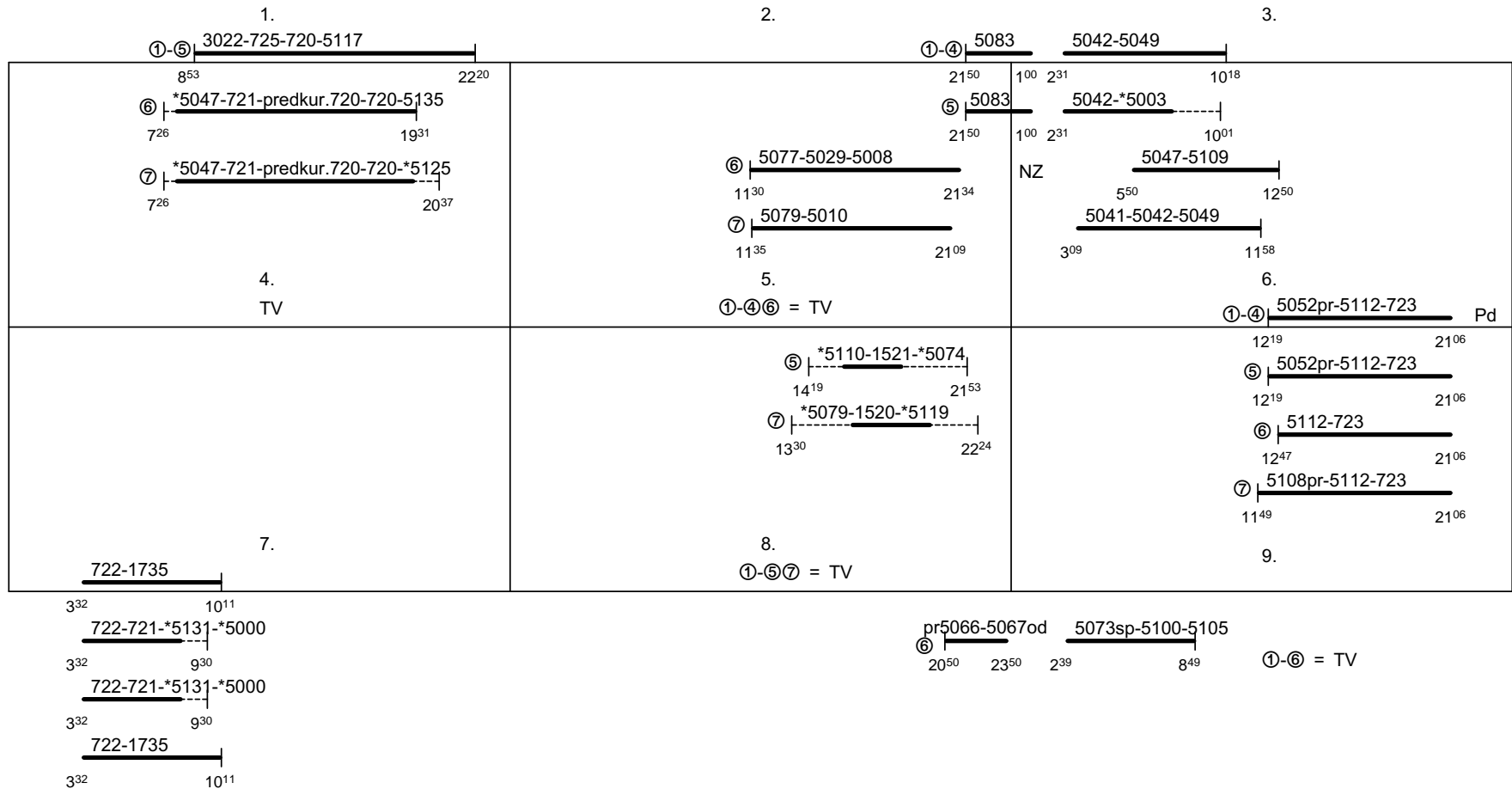

Vlaky : 1520,1521, v obehu TS 711.  
Vlaky : 5100,5105,5135,5073sp, v obehu TS 813.  
Vlaky : 5008,5010,5029,5041,5047,5077,5079,5109, v obehu TS 712.  
Ostatné vlaky v obehu TS713.  
Rušnovodič má za 28 dní podvýkon -2:01, ktorý vhodne doplní podľa pokynov strojmajstra.

Hrebík,18.11.

Dráhové vozidlo radu : - počet : - Priemerný denný beh vozidla : -/- km  
Potreba rušnovodičov : **8.873** Denný priemer prázdnych jász : - km

Vedúci oddelenia  
plánovania prevádzky SeTTPP :  
**Mgr. Marcel Potočník, v.r**



SPD : Nové Zámky

Železničná spoločnosť Slovensko a.s.  
Správa riadenia a realizácie prevádzky: Bratislava

Platí od : 12.12. 2010

Oprava číslo :

Nahrádza : -

Poznámky :

Druhy vlakov : Os

Turnusová skupina : 715

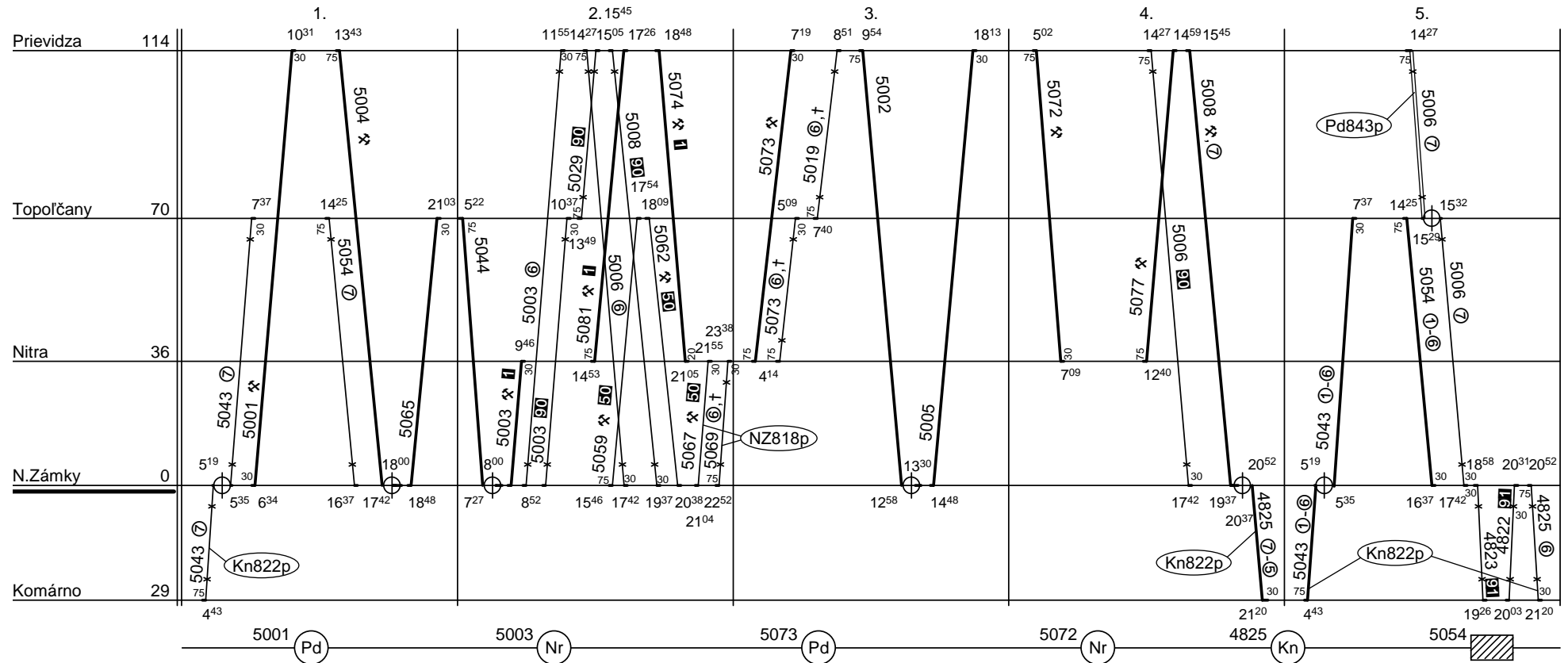

1 nejde 24.XII.-9.I., 1.VII.-31.VIII.

50 27.XII.-7.I. a 1.VII.-31.VIII.

90 ide 24.XII., 6.I., 22., 25.IV., 5.VII., 29.VIII., 1., 15.IX., 1., 17.XI.

91 ide v \* v období 27.XII.-7.I.

Ostatné výkony pers.obsadzuje NZ716p.

Hrebík, 18.11.

Dráhové vozidlo radu : 736

počet : 5

Priemerný denný beh vozidla : 240 / 18 km

Potreba rušnovodičov : -

Denný priemer prázdnych jász : - km

Vedúci oddelenia  
plánovania prevádzky SeTTPP :

Mgr. Marcel Potočník, v.r.



Železničná spoločnosť Slovensko a.s.  
Správa riadenia a realizácie prevádzky: Bratislava

SPD : Nové Zámky

Platí od : 12.12. 2010

Oprava číslo :

Nahradzuje : -

Poznámky : **Nové Zámky - Prievidza - Komárno**

Druhy vlakov : **Os**

Turnusová skupina : **716p**

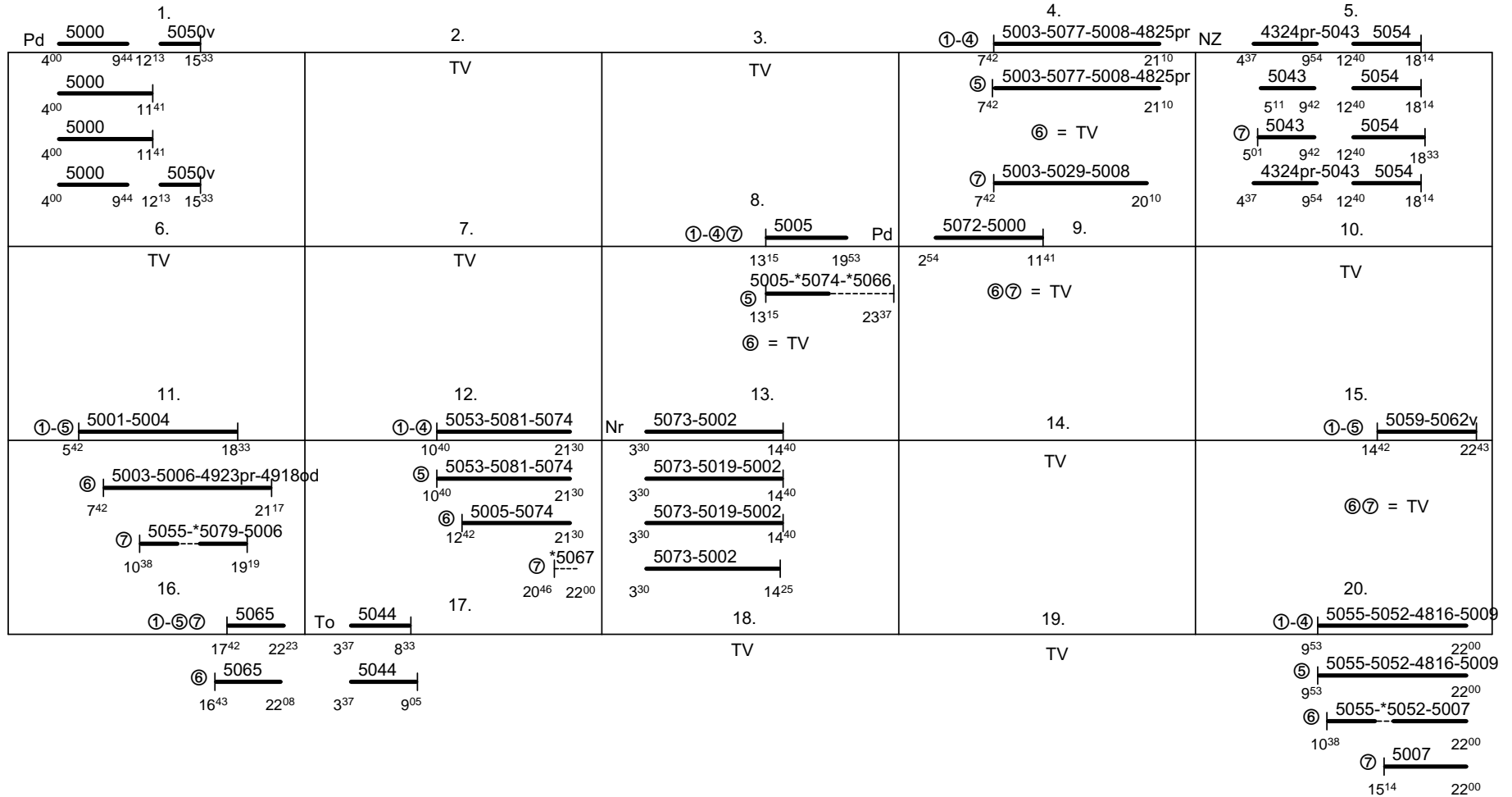

Vlaky : 5053,5059. v obehu TS 811.  
Vlaky : 5050v,5062v, v obehu TS 812.  
Vlaky : 5003,5029,5074. v obehu TS 841Za.  
Vlaky : 4816,5000,5007,5009,5052,5055 v obehu TS 713.  
Ostatné vlaky v obehu TS715.  
Rušnovodič má za 28 dní nadvýkon 1:52, ktorý vhodne vyčerpá podľa pokynov strojmajstra.

Hrebík,22.11

Dráhové vozidlo radu : - počet : - Priemerný denný beh vozidla : -/ - km  
Potreba rušnovodičov : **20.265** Denný priemer prázdnych jász : - km

Vedúci oddelenia  
plánovania prevádzky SeTTPP :  
**Mgr. Marcel Potočník, v.r.**



SPD : Zvolen

Železničná spoločnosť Slovensko a.s.  
Správa riadenia a realizácie prevádzky: Zvolen

Platí od : 12.12. 2010

Oprava číslo :

Nahrádza : -

Poznámky :

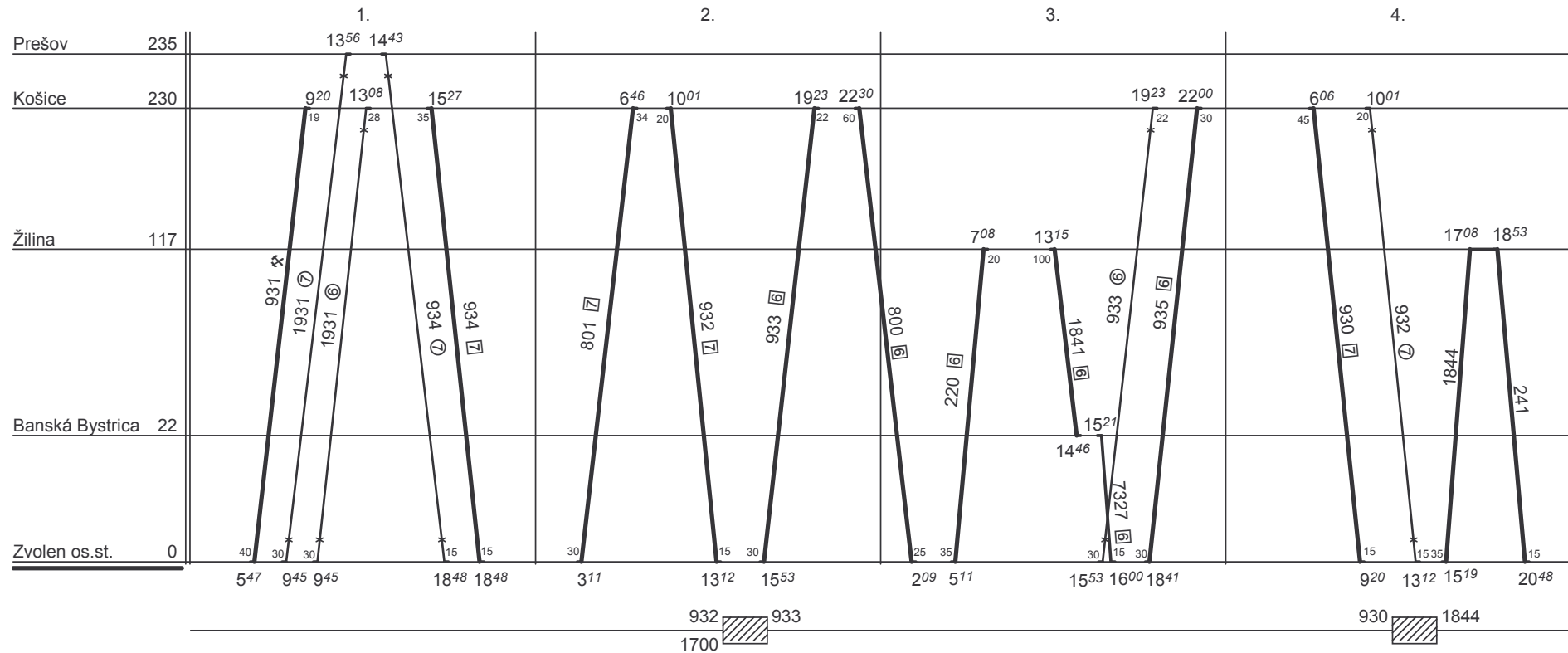
Druhy vlakov : **Ex,R,Zr,Os,Sv**Turnusová skupina : **751**Dráhové vozidlo radu : **754**počet : **4**Priemerný denný beh vozidla : **541 / 0** km

Potreba rušnovodičov : -

Denný priemer prázdnych jász : - km

Vedúci oddelenia  
plánovania prevádzky SeTTPP :

**Mgr. Marcel Potočníak v.r.**



SPD : Zvolen

Železničná spoločnosť Slovensko a.s.  
Správa riadenia a realizácie prevádzky: Zvolen

Platí od : 12.12. 2010

Oprava číslo :

Nahrádza : -

Poznámky :

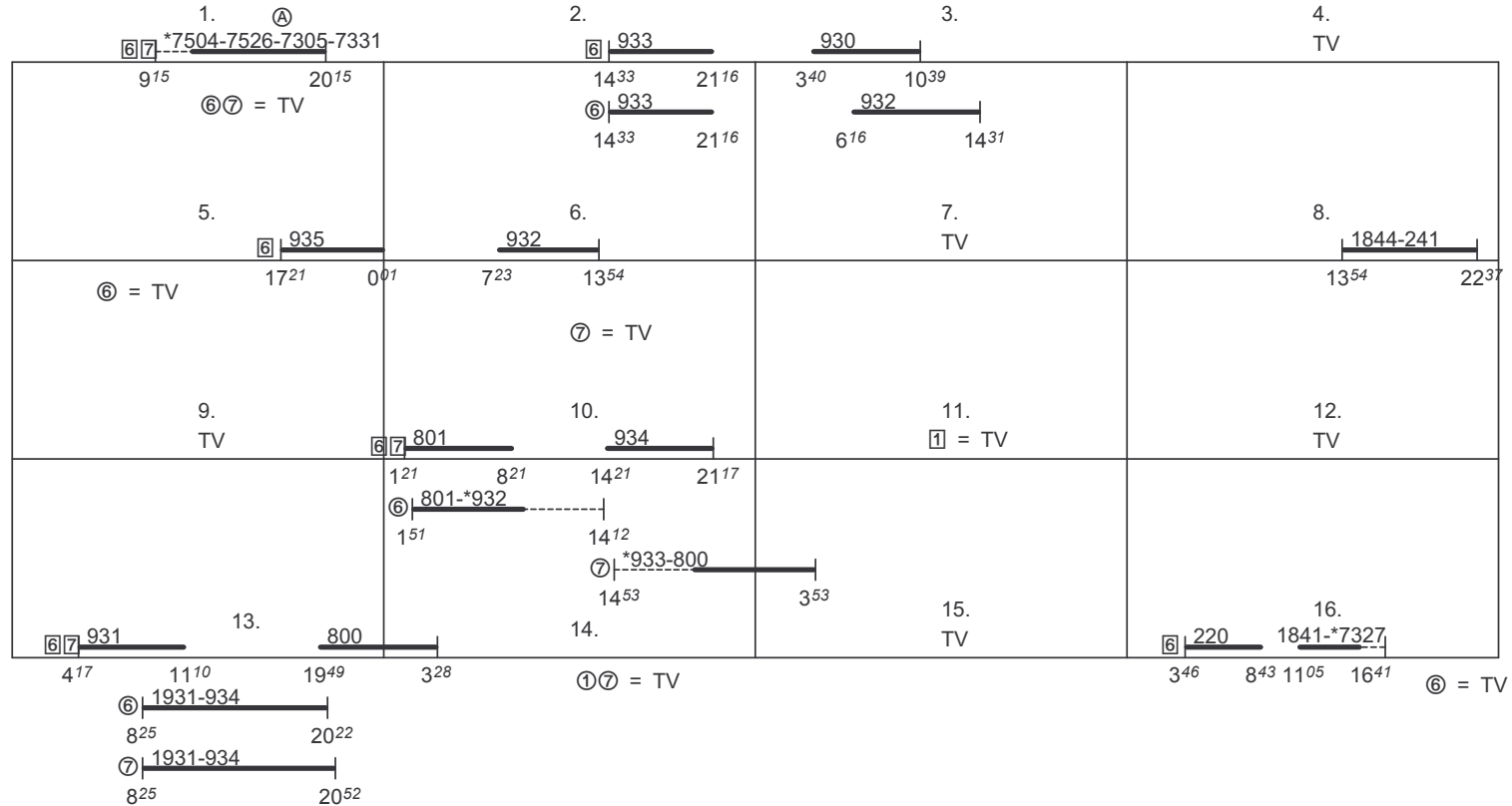
Druhy vlakov : **Ex,R,Zr,Os,Sv**Turnusová skupina : **751p**

① - výkon robí na HDV Tsk 756 SPD Zvolen.

Rušnovodič má za 28 dní podvýkon -4:08, ktorý vhodne doplní podľa pokynov strojmajstra.

Dráhové vozidlo radu : -

počet : -

Priemerný denný beh vozidla : -/ - km

Potreba rušnovodičov : **15.533**

Denný priemer prázdnych jász : - km

Vedúci oddelenia  
plánovania prevádzky SeTTPP :**Mgr.Marcel Potočníak v.r.**



SPD : Zvolen

Železničná spoločnosť Slovensko a.s.  
Správa riadenia a realizácie prevádzky: Zvolen

Platí od : 12.12. 2010

Oprava číslo :

Nahrádza : -

Poznámky :

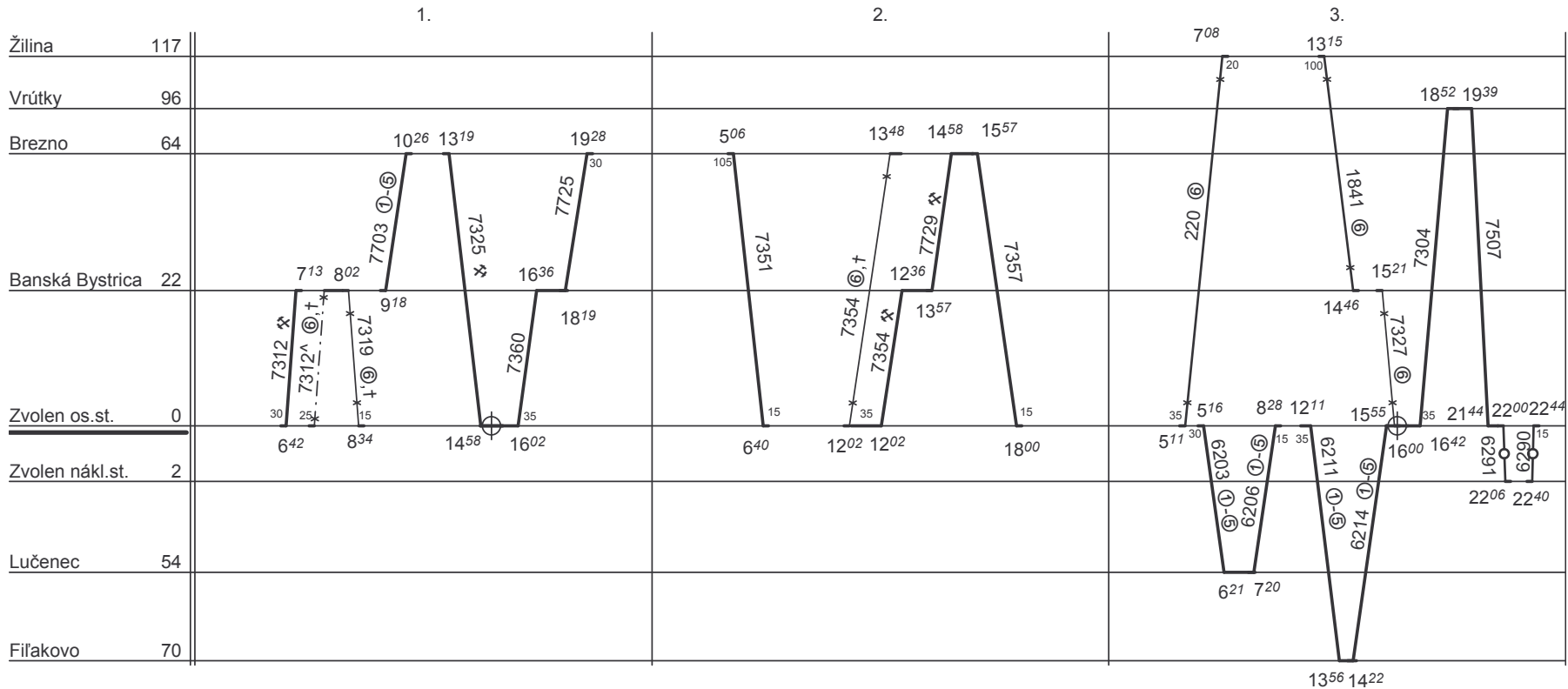
Druhy vlakov : **Ex,Zr,Os,Sv**Turnusová skupina : **752**

7351  7351  
1700

Dráhové vozidlo radu : **754**počet : **3**Priemerný denný beh vozidla : **251 / 0** km

Potreba rušnovodičov : -

Denný priemer prázdnych jász : - km

Vedúci oddelenia  
plánovania prevádzky SeTPP :**Mgr. Marcel Potočníak v.r.**



SPD : Zvolen

Železničná spoločnosť Slovensko a.s.  
Správa riadenia a realizácie prevádzky: Zvolen

Platí od : 12.12. 2010

Oprava číslo :

Nahrádza : -

Poznámky :

Druhy vlakov : **Ex,Zr,Os,Sv**Turnusová skupina : **752p**

1.	2.	3.	4.
<p>67 7312-7703-7325</p> <p>5<sup>22</sup> 16<sup>13</sup></p> <p>ⓐ ⓑ = TV</p>	<p>67 7354-7729-7357</p> <p>10<sup>37</sup> 19<sup>49</sup></p> <p>ⓐ ⓑ 7312^*-7319-7354-7357</p> <p>6<sup>00</sup> <input type="checkbox"/></p>	TV	TV
<p>5.</p> <p>67 6203-6206 6211-6214</p> <p>3<sup>56</sup> 9<sup>43</sup> 11<sup>06</sup> 17<sup>25</sup></p> <p>ⓐ 220 1841-*7327 ⓑ = TV</p> <p>3<sup>46</sup> 8<sup>28</sup> 11<sup>05</sup> 16<sup>41</sup></p>	<p>6.</p> <p>67 7304-7507-6291-6290</p> <p>14<sup>55</sup> 0<sup>33</sup></p> <p>ⓐ 7304-7507-6291-6290</p> <p>15<sup>00</sup> 0<sup>33</sup></p> <p>ⓑ 7304-7507-6291-6290</p> <p>15<sup>17</sup> 0<sup>33</sup></p>	7.	8. TV
<p>9.</p> <p>ⓐ 67 7500-7521-*7503</p> <p>3<sup>05</sup> 14<sup>24</sup></p> <p>ⓐ ⓑ = TV</p>	<p>10.</p> <p>67 7360-7725</p> <p>13<sup>58</sup> 20<sup>55</sup> 2<sup>55</sup> 8<sup>40</sup></p> <p>ⓐ ⓑ 7360-7725 7351</p> <p>14<sup>37</sup> 20<sup>55</sup> 2<sup>55</sup> 8<sup>40</sup></p>	11.	12. TV

ⓐ - výkon robí na HDV Tsk 756 SPD Zvolen.

Rušnovodič má za 28 dní podvýkon -4:36, ktorý vhodne doplní podľa pokynov strojmajstra.

Dráhové vozidlo radu : -

počet : -

Priemerný denný beh vozidla : **-/-** kmPotreba rušnovodičov : **11.610**

Denný priemer prázdnych jász : - km

Vedúci oddelenia  
plánovania prevádzky SeTTPP :**Mgr.Marcel Potočníak v.r.**





SPD : Zvolen

Železničná spoločnosť Slovensko a.s.  
Správa riadenia a realizácie prevádzky: Zvolen

Platí od : 12.12. 2010

Oprava číslo :

Nahrádza : -

Poznámky :

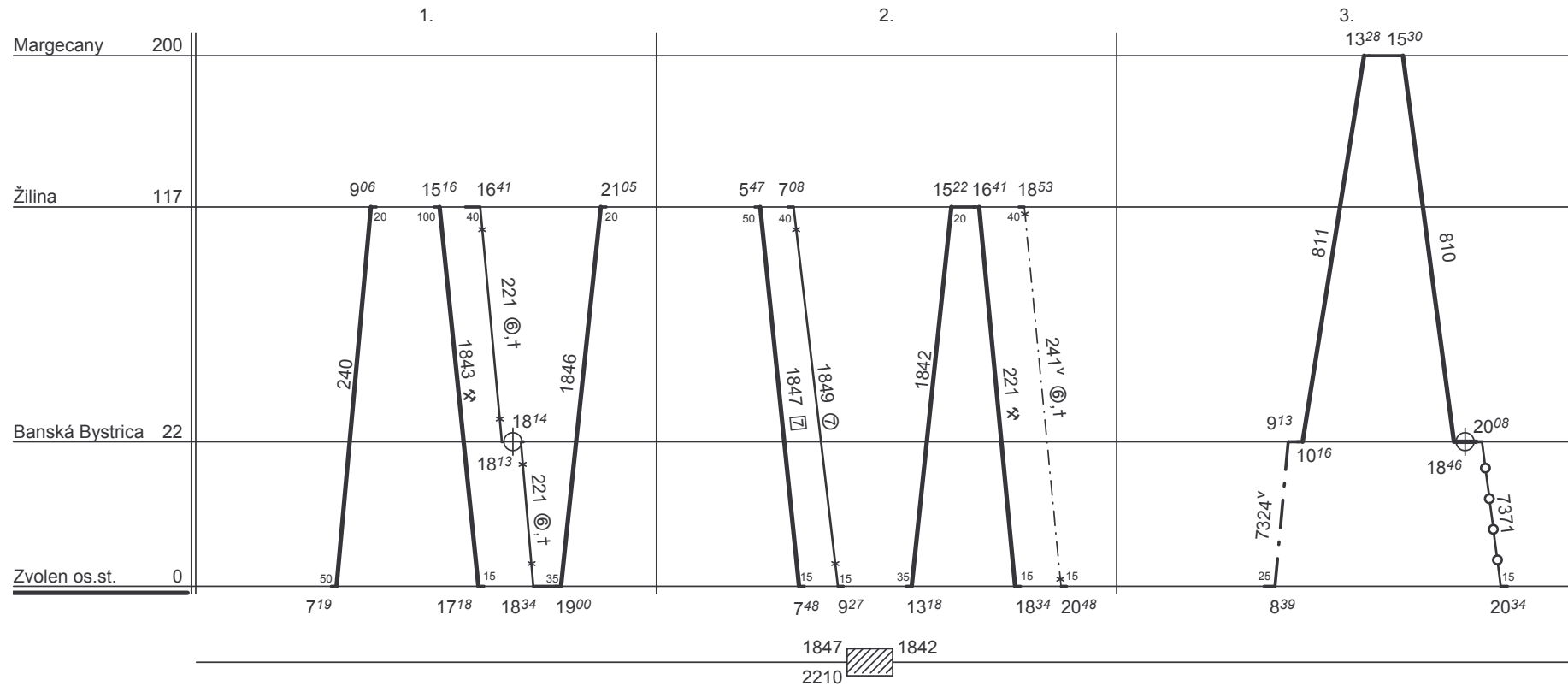
Druhy vlakov : **Ex,R,Zr,Os,Sv**Turnusová skupina : **753**Dráhové vozidlo radu : **754**počet : **3**Priemerný denný beh vozidla : **368 / 6** km

Potreba rušnovodičov : -

Denný priemer prázdnych jász : - km

Vedúci oddelenia  
plánovania prevádzky SeTTPP :**Mgr. Marcel Potočníak v.r.**



SPD : Zvolen

Železničná spoločnosť Slovensko a.s.  
Správa riadenia a realizácie prevádzky: Zvolen

Platí od : 12.12. 2010

Oprava číslo :

Nahrádza : -

Poznámky :

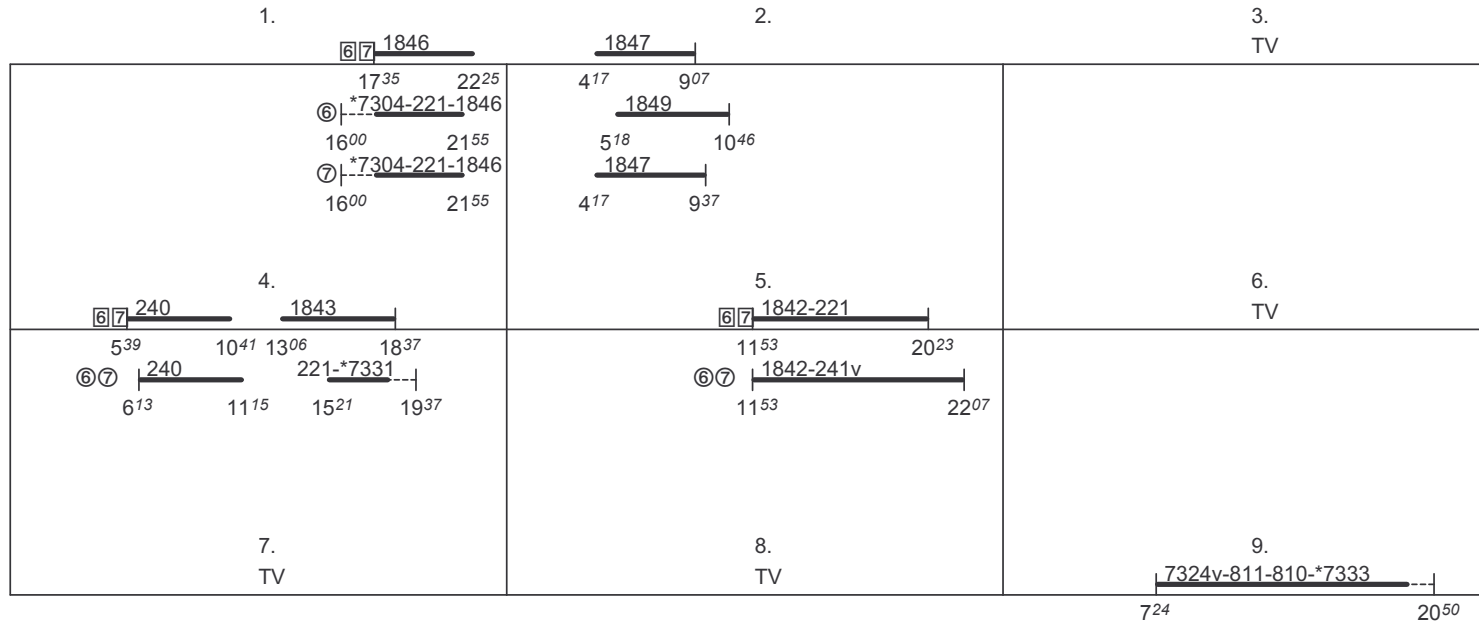
Druhy vlakov : **Ex,R,Zr,Os,Sv**Turnusová skupina : **753p**

Všetky vlaky v obehu TS.

Rušnovodič má za 28 dní podvýkon -8:02, ktorý vhodne doplní podľa pokynov strojmajstra.

Dráhové vozidlo radu : -

počet : -

Priemerný denný beh vozidla : **-/-** kmPotreba rušnovodičov : **8.489**

Denný priemer prázdnych jász : - km

Vedúci oddelenia  
plánovania prevádzky SeTTPP :**Mgr.Marcel Potočníak v.r.**



SPD : Zvolen

Železničná spoločnosť Slovensko a.s.  
Správa riadenia a realizácie prevádzky: Zvolen

Platí od : 12.12. 2010

Oprava číslo :

Nahrádza : -

Poznámky :

Druhy vlakov : Os

Turnusová skupina : 754

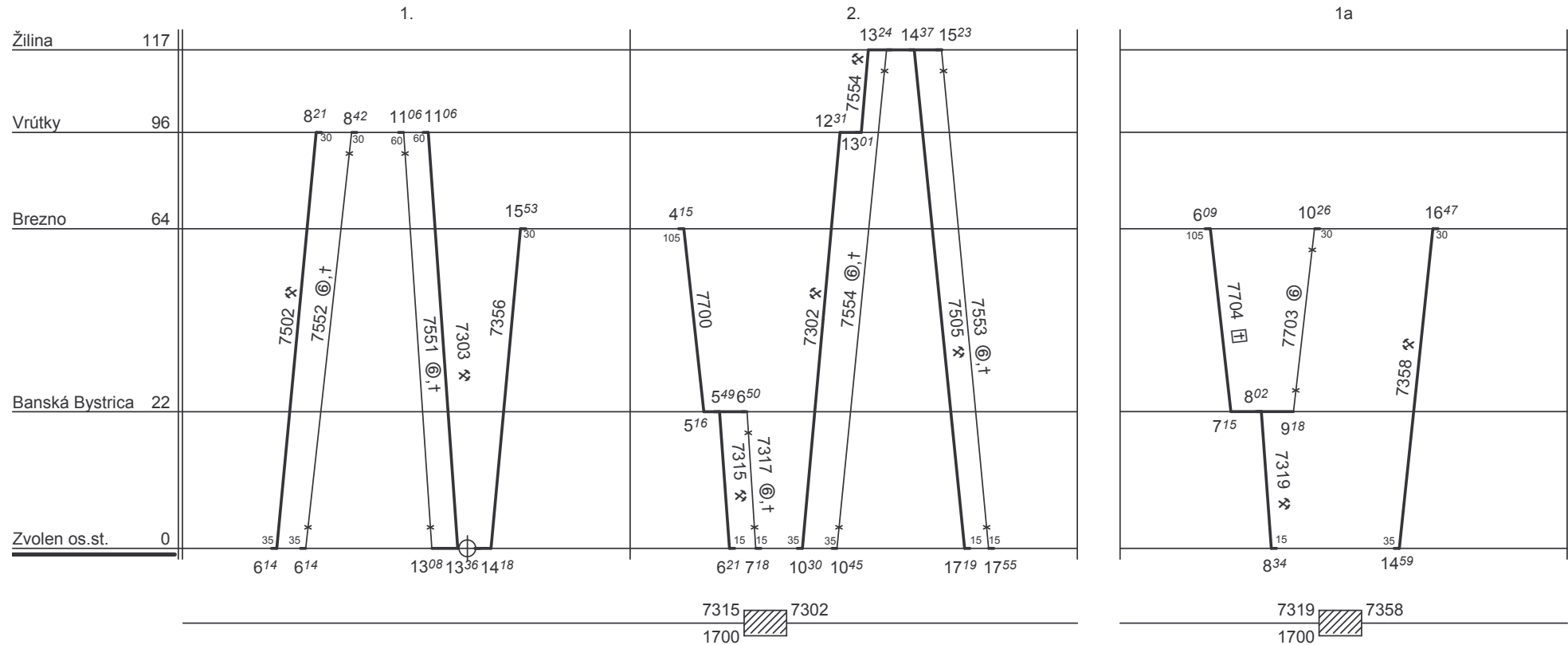

Dráhové vozidlo radu : 750

počet : 3

Priemerný denný beh vozidla : 219 / 0 km

Potreba rušnovodičov : -

Denný priemer prázdnych jász : - km

Vedúci oddelenia  
plánovania prevádzky SeTTPP :

Mgr. Marcel Potočníak v.r.



SPD : Zvolen

Železničná spoločnosť Slovensko a.s.  
Správa riadenia a realizácie prevádzky: Zvolen

Platí od : 12.12. 2010

Oprava číslo :

Nahrádza : -

Poznámky :

Druhy vlakov : **Os,Sv**Turnusová skupina : **754p**

1.	2.	3.	4.	5.
$\overline{567} \overline{7502-7303-7356}$ $\overline{4^{49} \quad 17^{05}}$ $\textcircled{5} \overline{7502-7303-7356}$ $\overline{4^{49} \quad 17^{05}}$ $\textcircled{6} \overline{7552-7551-7356}$ $\overline{4^{49} \quad 17^{05}}$ $\textcircled{7} \overline{7552-7551-7356}$ $\overline{4^{49} \quad 17^{05}}$	$\overline{7700-7315}$ $\overline{1^{23} \quad 7^{40}}$ $\overline{7700-7317}$ $\overline{1^{23} \quad 8^{37}}$ $\overline{7700-7317}$ $\overline{1^{23} \quad 8^{37}}$ $\overline{7700-7315}$ $\overline{1^{23} \quad 7^{40}}$	TV	$\overline{67} \overline{7302-7554-7505}$ $\overline{9^{05} \quad 19^{08}}$ $\textcircled{6} \textcircled{7} \overline{7554-7553}$ $\overline{9^{20} \quad 19^{14}}$	$\overline{567} \overline{7358}$ $\textcircled{6} = \text{TV}$ $\overline{13^{34} \quad 18^{14}}$ $\textcircled{5} \overline{7358}$ $\overline{13^{34} \quad 18^{14}}$ $\textcircled{7} \overline{7318-7721}$ $\overline{19^{34} \quad 22^{47}}$
6. $\overline{7704-7319}$ $\overline{3^{14} \quad 9^{53}} \quad \textcircled{7} = \text{TV}$ $\overline{7704-7703-7710-7738}$ $\overline{3^{14} \quad 15^{18}}$ $\overline{7704-7319}$ $\overline{3^{17} \quad 9^{53}}$	7. TV	8. TV	9. $\textcircled{A}$ $\overline{6} \overline{1842-7327-7306-7371}$ $\overline{12^{37} \quad 21^{53}}$ $\textcircled{6} \overline{1842-7327-7306-7371}$ $\overline{12^{37} \quad 21^{53}}$	10. TV

Rušnovodič má za 28 dní podvýkon -5:40, ktorý vhodne doplní podľa pokynov strojmajstra.

 $\textcircled{A}$  Výkon robí na HDV Tsk 751, 752, 753 SPD Zvolen

Dráhové vozidlo radu : -

počet : -

Priemerný denný beh vozidla : **-/-** kmPotreba rušnovodičov : **9.600**

Denný priemer prázdnych jász : - km

Vedúci oddelenia  
plánovania prevádzky SeTTPP :**Mgr.Marcel Potočníak v.r.**



SPD : Zvolen

Železničná spoločnosť Slovensko a.s.  
Správa riadenia a realizácie prevádzky: Zvolen

Platí od : 12.12. 2010

Oprava číslo :

Nahrádza : -

Poznámky :

Druhy vlakov : **Os**

Turnusová skupina : **755**

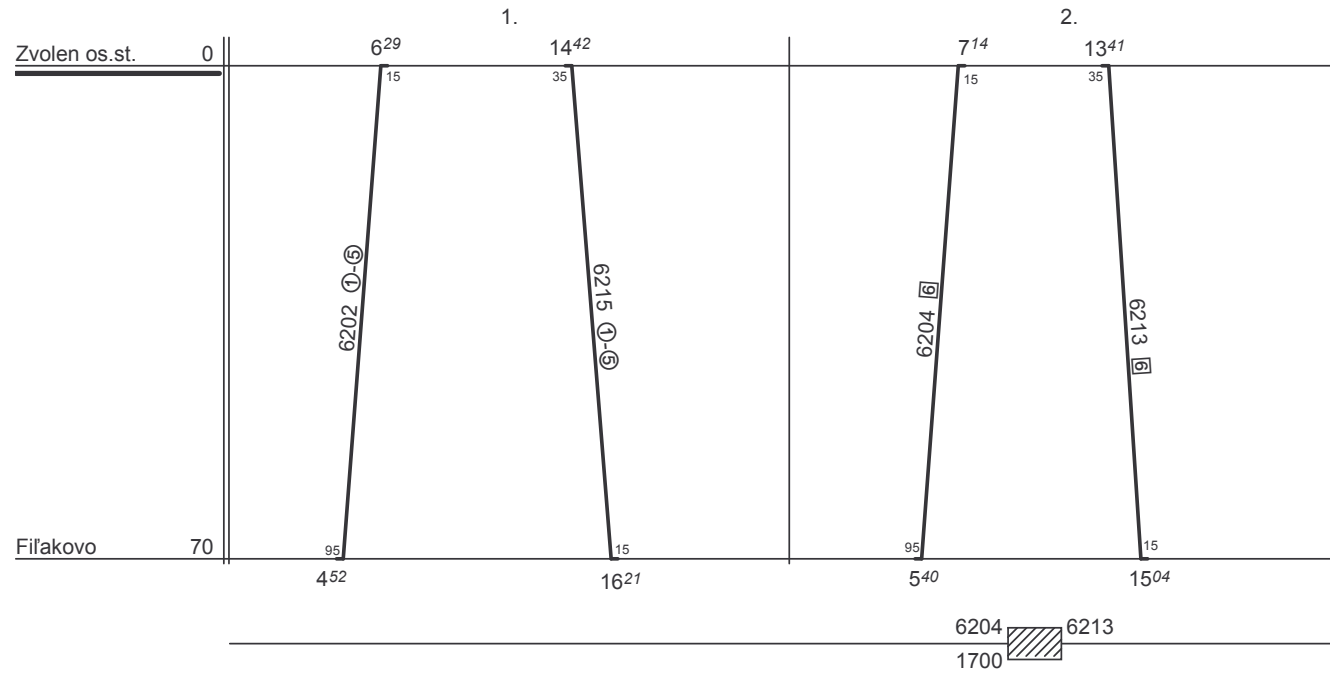

Dráhové vozidlo radu : **750**

počet : **2**

Priemerný denný beh vozidla : **106 / 0** km

Potreba rušnovodičov : -

Denný priemer prázdnych jász : - km

Vedúci oddelenia  
plánovania prevádzky SeTTPP :

**Mgr. Marcel Potočňak v.r.**



SPD : Zvolen

Železničná spoločnosť Slovensko a.s.  
Správa riadenia a realizácie prevádzky: Zvolen

Platí od : 12.12. 2010

Oprava číslo :

Nahrádza : -

Poznámky :

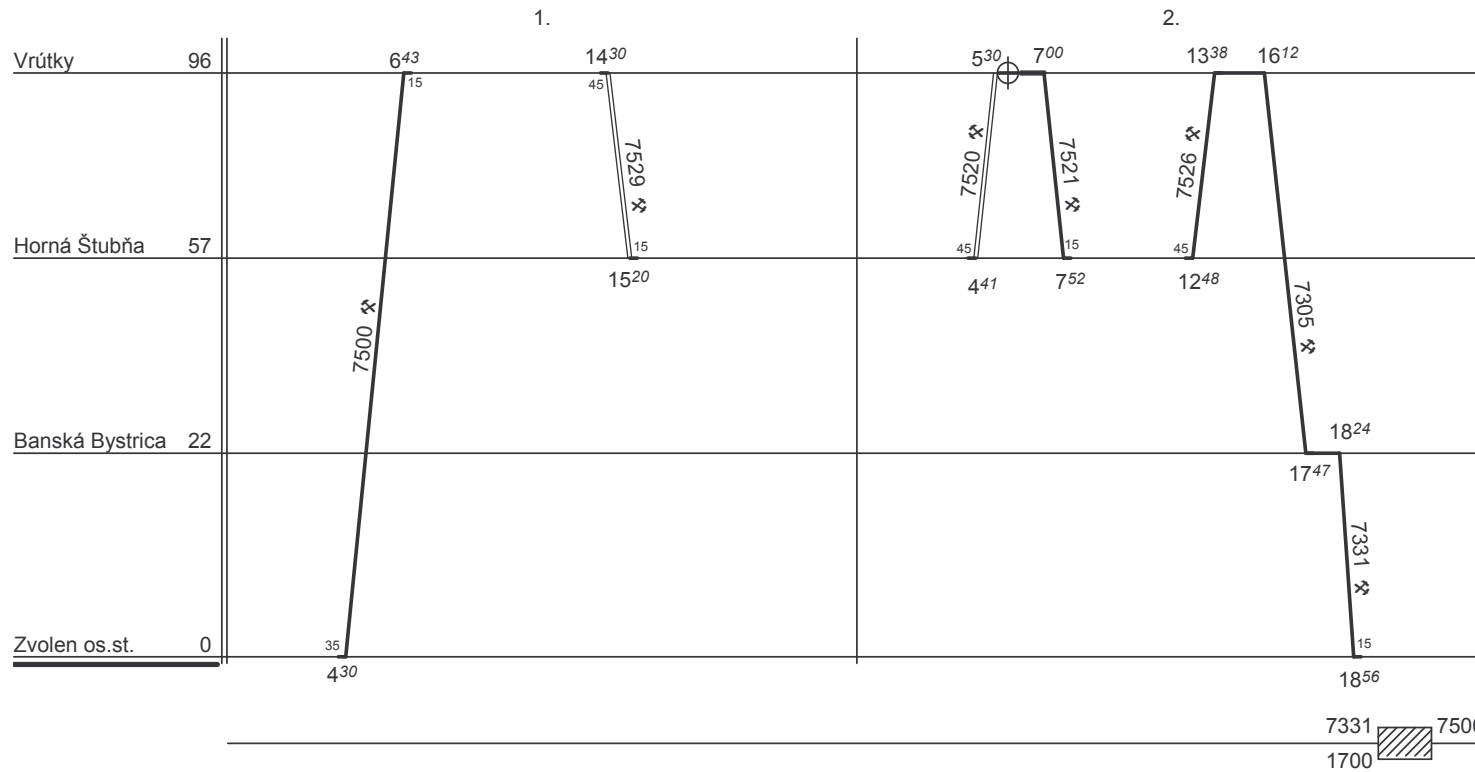
Druhy vlakov : **Os**Turnusová skupina : **756**Dráhové vozidlo radu : **750**počet : **2**Priemerný denný beh vozidla : **120 / 0** km

Potreba rušnovodičov : -

Denný priemer prázdnych jász : - km

Vedúci oddelenia  
plánovania prevádzky SeTTPP :**Mgr. Marcel Potočníak v.r.**



SPD : Zvolen

Železničná spoločnosť Slovensko a.s.  
Správa riadenia a realizácie prevádzky: Zvolen

Platí od : 12.12. 2010

Oprava číslo :

Nahrádza : -

Poznámky :

Druhy vlakov : **Os**

Turnusová skupina : **757**

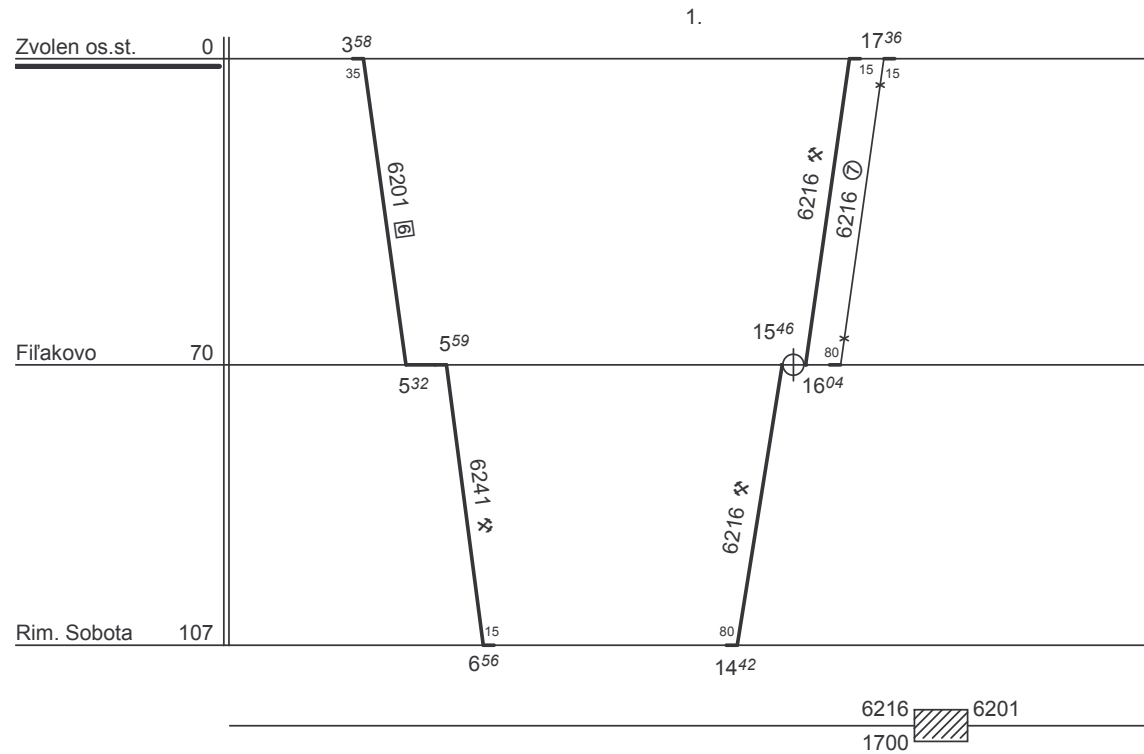

Dráhové vozidlo radu : **750**

počet : **1**

Priemerný denný beh vozidla : **174 / 0** km

Potreba rušnovodičov : -

Denný priemer prázdnych jász : - km

Vedúci oddelenia  
plánovania prevádzky SeTTPP :

**Mgr. Marcel Potočníak v.r.**



SPD : Zvolen

Železničná spoločnosť Slovensko a.s.  
Správa riadenia a realizácie prevádzky: Zvolen

Platí od : 12.12. 2010

Oprava číslo :

Nahrádza : -

Poznámky :

Druhy vlakov : **Os**

Turnusová skupina : **758**

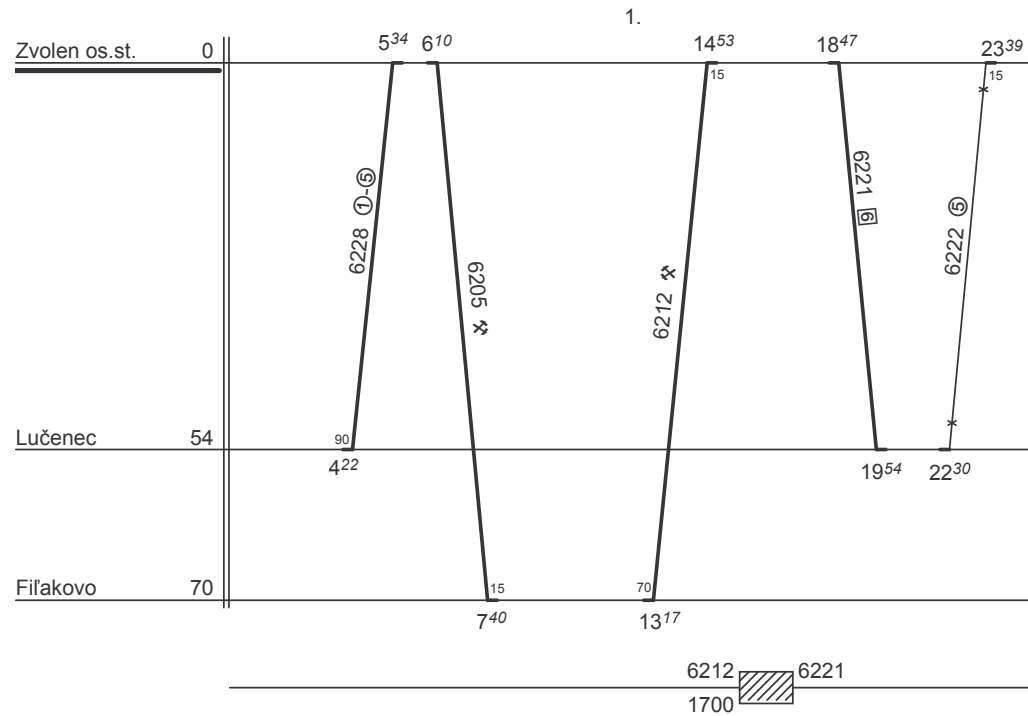

Dráhové vozidlo radu : **750**

počet : **1**

Priemerný denný beh vozidla : **184 / 0** km

Potreba rušnovodičov : -

Denný priemer prázdnych jász : - km

Vedúci oddelenia  
plánovania prevádzky SeTTPP :

**Mgr.Marcel Potočníak v.r.**





SP : Filakovo

Železničná spoločnosť Slovensko a.s.  
Správa riadenia a realizácie prevádzky: Zvolen

Platí od : 12.12. 2010

Oprava číslo :

Nahrádza : -

Poznámky : **Nezariadené výkony**Druhy vlakov : **Os**Turnusová skupina : **761L**

Turnusová skupina HDV	Deň v týždni						
	①	②	③	④	⑤	⑥	⑦
852			6220-6222-6201-6241-*6703 19 <sup>02</sup> 8 <sup>33</sup>				
852					6220-6222^6201 19 <sup>02</sup> 6 <sup>10</sup>		
861						6317-6316-6216-6221 13 <sup>55</sup> 21 <sup>45</sup>	
757	6201-6241-*6703 2 <sup>13</sup> 8 <sup>53</sup>						6216 13 <sup>59</sup> 19 <sup>15</sup>

Vlaky : 6316,6317, v obehu TS 861.

Vlaky : 6216,6221, v obehu TS 853.

Vlaky : 6201,6216,6241, v obehu TS 757.

Ostatné vlaky v obehu TS852.

Dráhové vozidlo radu : -

počet : -

Priemerný denný beh vozidla : **-/-** kmPotreba rušnovodičov : **1.252**

Denný priemer prázdnych jász : - km

Vedúci oddelenia  
plánovania prevádzky SeTTPP :**Mgr.Marcel Potočníak v.r.**



SP : Filakovo

Železničná spoločnosť Slovensko a.s.  
Správa riadenia a realizácie prevádzky: Zvolen

Platí od : 12.12. 2010

Oprava číslo :

Nahrádza : -

Poznámky :

Druhy vlakov : **Os**Turnusová skupina : **761p**

1.	2.	3.	4. TV	
<u>6224-6225^*-6243-6216</u> 4 <sup>29</sup> ⑥⑦ = TV 16 <sup>31</sup>	<u>6212-6219</u> 11 <sup>22</sup> 20 <sup>33</sup> ⑤ <u>6212-6219</u> 11 <sup>22</sup> 20 <sup>33</sup> ⑥ <u>6305-6304-6212-6219</u> 9 <sup>35</sup> 20 <sup>45</sup> ⑦ <u>6305-6304-6212-6219</u> 9 <sup>08</sup> 20 <sup>18</sup>	<u>6301-6300-6303-6302-6701v-6225</u> 3 <sup>33</sup> 10 <sup>52</sup> <u>6301-6300-6303-6302-6701v-6225</u> 3 <sup>33</sup> 10 <sup>21</sup> <u>6303-6302-6701v-6225</u> 4 <sup>28</sup> 10 <sup>21</sup> <u>6301-6300-6303-6302-6701v-6225</u> 3 <sup>33</sup> 10 <sup>52</sup>		
5. TV	⑥⑦ <u>6202</u> 2 <sup>32</sup> 7 <sup>44</sup> 13 <sup>27</sup> 20 <sup>28</sup> ⑥⑦ = TV	①②④ <u>6220-6222-6201-6241-*</u> 6703 19 <sup>02</sup> 8 <sup>33</sup>	8. ②③⑤ = TV	
9. TV	⑥⑦ <u>*800-6228-6205-6305-6304</u> ⑥⑦ 0 <sup>28</sup> 12 <sup>25</sup> ⑥ <u>6200-RD-6207-*</u> 1931 2 <sup>11</sup> 11 <sup>16</sup> ⑦ <u>6200-7511-6230-6207-*</u> 1931 1 <sup>45</sup> 11 <sup>46</sup>	⑥⑦ <u>6204</u> 3 <sup>50</sup> 8 <sup>12</sup> 12 <sup>36</sup> 22 <sup>35</sup> ⑥ <u>6204</u> 6213/príp./-6309/08-6247/40 5 <sup>02</sup> 8 <sup>12</sup> 12 <sup>10</sup> 21 <sup>45</sup> ⑦ <u>6204</u> <u>6213-6307-6306-6247-6240</u> 3 <sup>50</sup> 8 <sup>12</sup> 12 <sup>36</sup> 22 <sup>35</sup>	11.	12. TV
13. TV				

Vlaky : 6200,6207, v obehu TS 865.

Vlaky : 6201,6216,6241, v obehu TS 757.

Vlaky : 6205,6212,6228, v obehu TS 758.

Vlaky : 6204,6219,6220,6222, v obehu TS 852.

Vlaky : 6200,6207,6213,6230,7511, v obehu TS 853.

Vlaky : 6202,6204,6213,6215,6213,6215, v obehu TS 755.

Ostatné vlaky v obehu TS861.

Rušnovodič má za 28 dní podvýkon -0:26, ktorý vhodne doplní podľa pokynov strojmajstra.

Dráhové vozidlo radu : -

počet : -

Priemerný denný beh vozidla : **-/-** kmPotreba rušnovodičov : **12.962**

Denný priemer prázdnych jász : - km

Vedúci oddelenia  
plánovania prevádzky SeTTPP :**Mgr.Marcel Potočníak v.r.**



SP : Humenné

Železničná spoločnosť Slovensko a.s.  
Správa riadenia a realizácie prevádzky: Košice

Platí od : 12.12. 2010

Oprava číslo:1 :

Nahrádza : -

Poznámky : **Humenné-Michaľany-Sakčín-Medzilaborce**

Druhy vlakov : **R,Zr,Os,Sv,Rv**

Turnusová skupina : **773p**

1. 8953-8954-8959-8960 230 1408 8953-8954-8959-8960 230 1408	2. 8914-8915-8915^A-8973-8981-8952^A 1724 820 8914-8915-8915^A-8973-8981-8952^A 1724 820 9419-9422-8973-8981-8952 1749 730	3. 8981-8952^A 820 8981-8952^A 820	4. 9411^A-9426-9112-9117 1128 2254 9411-9426-9112-9117 1128 2254 9411^A-9426-9112-9117 1128 2247	5. TV TV	6. TV 9403sp-9404-9405^A-9408-8912-8913 228 924 1527 2029 7 = TV prípr. 9114-8914-8915-8915^A 1517 2259	7. 9417-9420-9423-9402 1723 750 9417-9420-9423-9402 1723 757	8. 9415-9418-9419-9422 1238 2241 9415-9418-9419-9422 1538 2241	9. 9405-9408^A-9407-9410-9425-9416 538 1803 9405-9408-9407-9410-9425-9416 538 1813	10. 442-8921 442-8921 442-79111 1823
11. TV	12. TV 8955-8955-8956^A-8956^A-8965-8964^A-odst.9111 540 1112 254 822 8955-8956^A 540 1048	13. 8965-8964^A-odst.9111 1725 657 8969-8968-8918-8901-9101^A 1725 657	14. 8969-8968-8918-8901-9101^A 1725 657	15. 8922-1901-79110-605-8920-1905 1249 2215 1904-8909-7914-1905 1351 2215	16. TV 8916-8945-8948-8903 1827 738 8916-8903 1827 738	17. TV 9405-9408^A-9407-9410-9425-9416 538 1803 9405-9408-9407-9410-9425-9416 538 1813	18. TV 9405-9408^A-9407-9410-9425-9416 538 1803 9405-9408-9407-9410-9425-9416 538 1813	19. TV 9405-9408^A-9407-9410-9425-9416 538 1803 9405-9408-9407-9410-9425-9416 538 1813	20. TV 442-8921 442-79111 1823
21. 1900-8901v-9101v 706 442-79111 016	22. 9409-9412-8910-8943-8915 923 2312	23. TV 8943-8915 8943-8915	24. TV 8904-443-8908-8923-1904-8909 549 1830 8904-443-8908-1901-79110-605 620 2008 8904-443-8908-79113-1904-8909 549 1830	25. TV 8904-443-8908-8923-1904-8909 549 1830 8904-443-8908-1901-79110-605 620 2008 8904-443-8908-79113-1904-8909 549 1830	26. TV 8916-8945-8948-8903 1827 738 8916-8903 1827 738	27. TV 8916-8945-8948-8903 1827 738 8916-8903 1827 738	28. TV	29. TV	30. TV
31. 604-615-8906-8907 301 1406	32. 9421-9424 1938 052315 705 9421-9424 1938 042	33. 8953^A-8972 8953^A-8972	34. TV 8971-8970 8971-8970	35. TV 8971-8970 8971-8970	36. TV 8902-8905 8902-8905	37. TV	38. TV		

Vlaky : 8970,8971, v obehu TS 885.

Vlaky : 9405,9408,9408^A, v obehu TS 896.

Vlaky : 8902,8905,9112,9117,9121,9117,9121, v obehu TS 884.

Vlaky : 8903,8912,8913,8916,8945,8948,8965,8972,8964^A,8953^A,8964^A,8953^A, v obehu TS 883.

Vlaky : 9402,9409,9411,9412,9415,9418,9419,9422,9423,9426,9411^A,9426^A,9422,9423,9426,9411^A,9426^A, v obehu TS 881.

Vlaky : 9404,9407,9408,9410,9416,9417,9420,9421,9424,9425,9405^A,9403sp,9421,9424,9425,9405^A,9403sp, v obehu TS 881a.

Vlaky : 8901,8910,8914,8915,8918,8943,8952,8953,8954,8955,8959,8960,8968,8969,8973,8981,8915^A,8952^A,8953^A,8956^A,9101^A,8959,8960,8968,8969,8973 v obehu TS 882.

Ostatné vlaky v obehu TS781.

Rušnovodič má za 28 dní nadvýkon 3:37, ktorý vhodne vyčerpá podľa pokynov strojmajstra.

Dráhové vozidlo radu : - počet : - Priemerný denný beh vozidla : -/- km

Potreba rušnovodičov : - Denný priemer prázdnych jász : - km

Vedúci oddelenia  
plánovania prevádzky SeTTPP :

**Mgr.Marcel Potočník v.r.**



SP : Humenné

Železničná spoločnosť Slovensko a.s.  
Správa riadenia a realizácie prevádzky: Košice

Platí od : 12.12. 2010

Oprava číslo:1 :

Nahrádza : -

Poznámky : **Nezaradené výkony**Druhy vlakov : **R,Zr,Os**Turnusová skupina : **774L**

Turnusová skupina HDV	Deň v týždni						
	①	②	③	④	⑤	⑥	⑦
781					9114v-1505 1647 2320		
781							1504-9,113v 1255 1930
781	9130-9107-9108^~9131 405 1733		9130-9107-9108^~9131 405 1733	9130-9107-9108^~9131 405 1733	9130-9107-9108^~9131 405 1733		
881b							prípr.9114-9114^~9117^^ 1509 2324
883							8906w-8940-8941-8909sp 814 1818
781	9403-9406 809	614-1907-9403-9406 2015 809	614-1907-9403-9406 2015 809	614-1907-9403-9406 2015 809	614-1907-9403-9406 2015 809		614-1907 2015
781					614-1907-9403-9406 2015 819	614-1907-9403-9406 2015 819	

Vlaky : 9108^, v obehu TS 896.

Vlaky : 9114^,9117^^, v obehu TS 881b.

Vlaky : 9403,9406, v obehu TS 881a.

Vlaky : 8940,8941,9107,8906w,8909sp, v obehu TS 883.

Ostatné vlaky v obehu TS781.

Dráhové vozidlo radu : -

počet : -

Priemerný denný beh vozidla : -/- km

Potreba rušnovodičov : **4.792**

Denný priemer prázdnych jász : - km

Vedúci oddelenia  
plánovania prevádzky SeTTPP :  
**Mgr.Marcel Potočník v.r.**



SP : Humenné

Železničná spoločnosť Slovensko a.s.  
Správa riadenia a realizácie prevádzky: Košice

Platí od : 12.12. 2010

Oprava číslo:1 :

Nahrádza : -

Poznámky : **Humenné-Prešov-Bánovce nad Ondavou**

Druhy vlakov : **R,Zr,Os,Sv,Rv**

Turnusová skupina : **781**

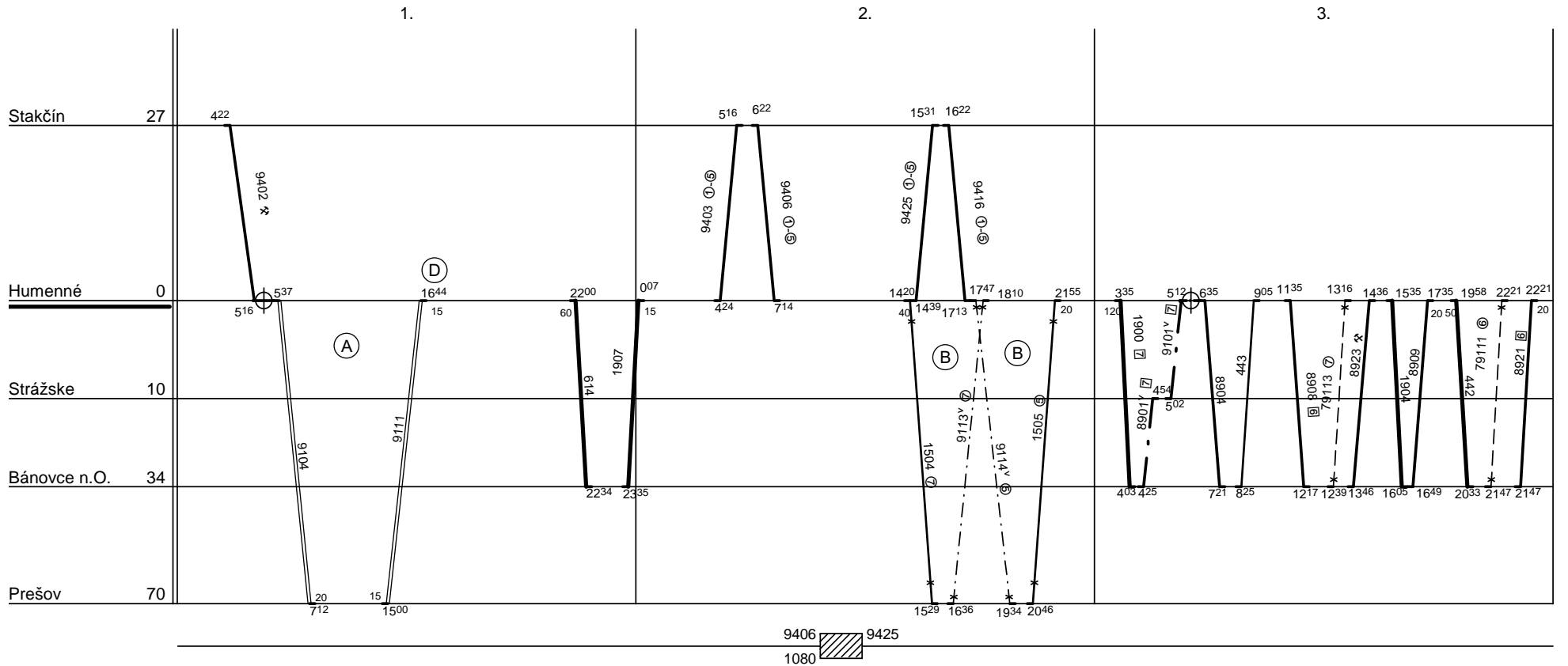

(A) Výkon robí rušň.SP Prešov TS 893p

(B) Výkon robí rušň.TS 774L

(D) HDV odstavuje rušň.TS 773p po vlaku 8964

Ostatné výkony robí rušň.TS 773p

Dráhové vozidlo radu : **754**

počet : %

Priemerný denný beh vozidla : % km

Potreba rušnovodičov : %

Denný priemer prázdnych jász : % km

Vedúci oddelenia  
plánovania prevádzky SeTTPP :

**Mgr.Marcel Potočník v.r.**



SP : Humenné

Železničná spoločnosť Slovensko a.s.  
Správa riadenia a realizácie prevádzky: Košice

Platí od : 12.12. 2010

Oprava číslo:1 :

Nahrádza : -

Poznámky : **Humenné-Prešov-Bánovce nad Ondavou**

Druhy vlakov : **R,Zr,Os,Sv,Rv**

Turnusová skupina : **781**

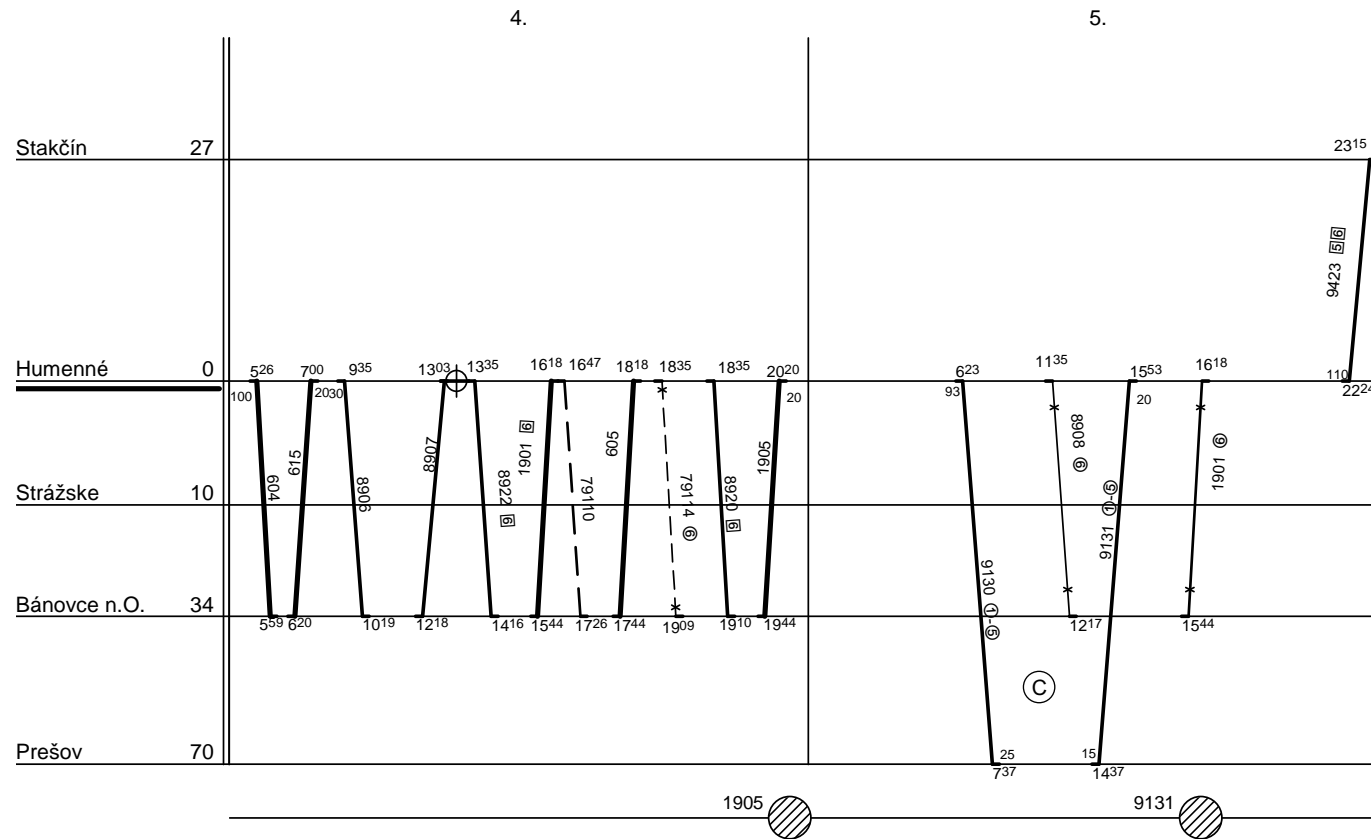

Dráhové vozidlo radu : **754**

počet : **5**

Priemerný denný beh vozidla : **214 / 0** km

Potreba rušnovodičov : -

Denný priemer prázdnych jász : **10** km

Vedúci oddelenia  
plánovania prevádzky SeTTPP :

**Mgr.Marcel Potočník v.r.**



SP : Humenné

Železničná spoločnosť Slovensko a.s.  
Správa riadenia a realizácie prevádzky: Košice

Platí od : 12.12. 2010

Oprava číslo:1 :

Nahrádza : -

Poznámky : **Prešov-Humenné**

Druhy vlakov : **Os**

Turnusová skupina : **781a**

1.

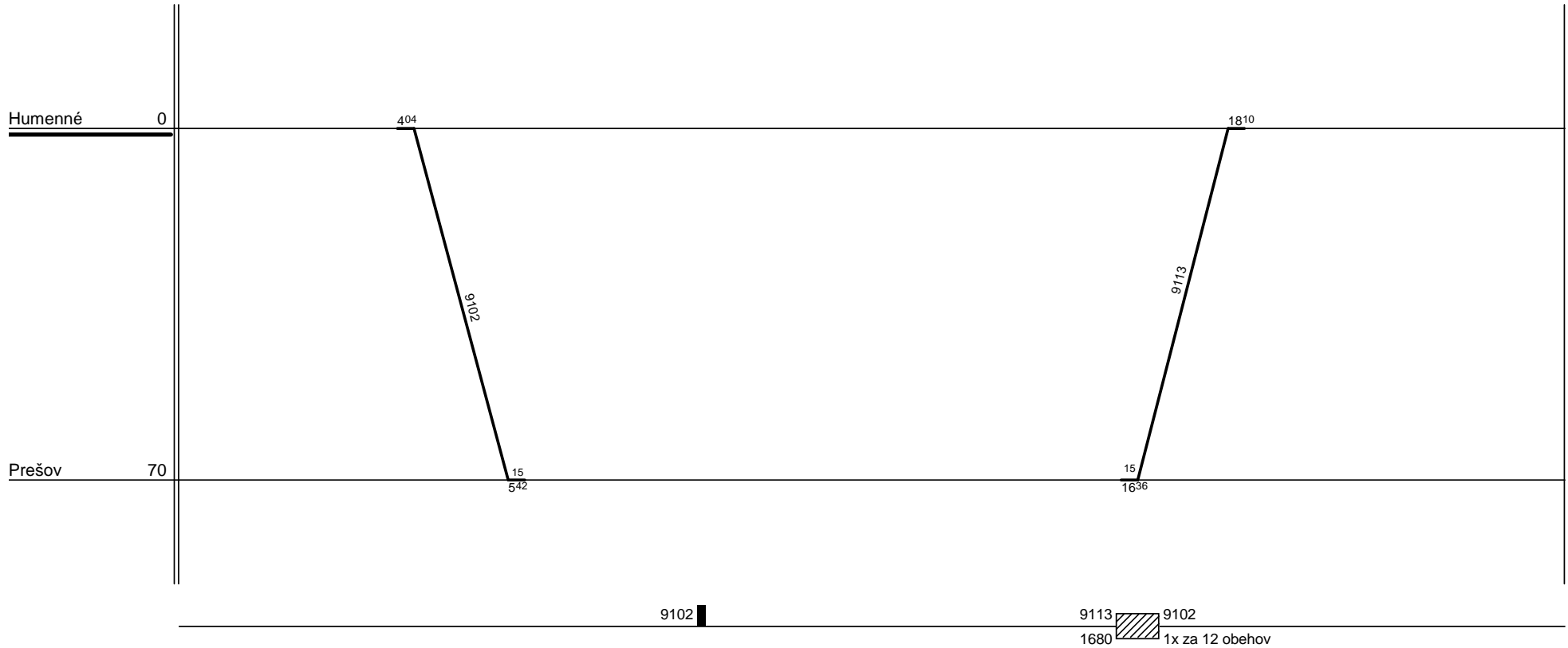

Dráhové vozidlo radu : **754**

počet : **1**

Priemerný denný beh vozidla : **140 / 0** km

Potreba rušnovodičov : -

Denný priemer prázdnych jász : - km

Vedúci oddelenia  
plánovania prevádzky SeTTPP :

**Mgr.Marcel Potočník v.r.**



SP : Poprad

Železničná spoločnosť Slovensko a.s.  
Správa riadenia a realizácie prevádzky: Košice

Platí od : 12.12. 2010

Oprava číslo:1 :

Nahrádza : -

Poznámky : **Posun Žst.Poprad-Tatry**

Druhy vlakov :

Turnusová skupina : **791**

1.

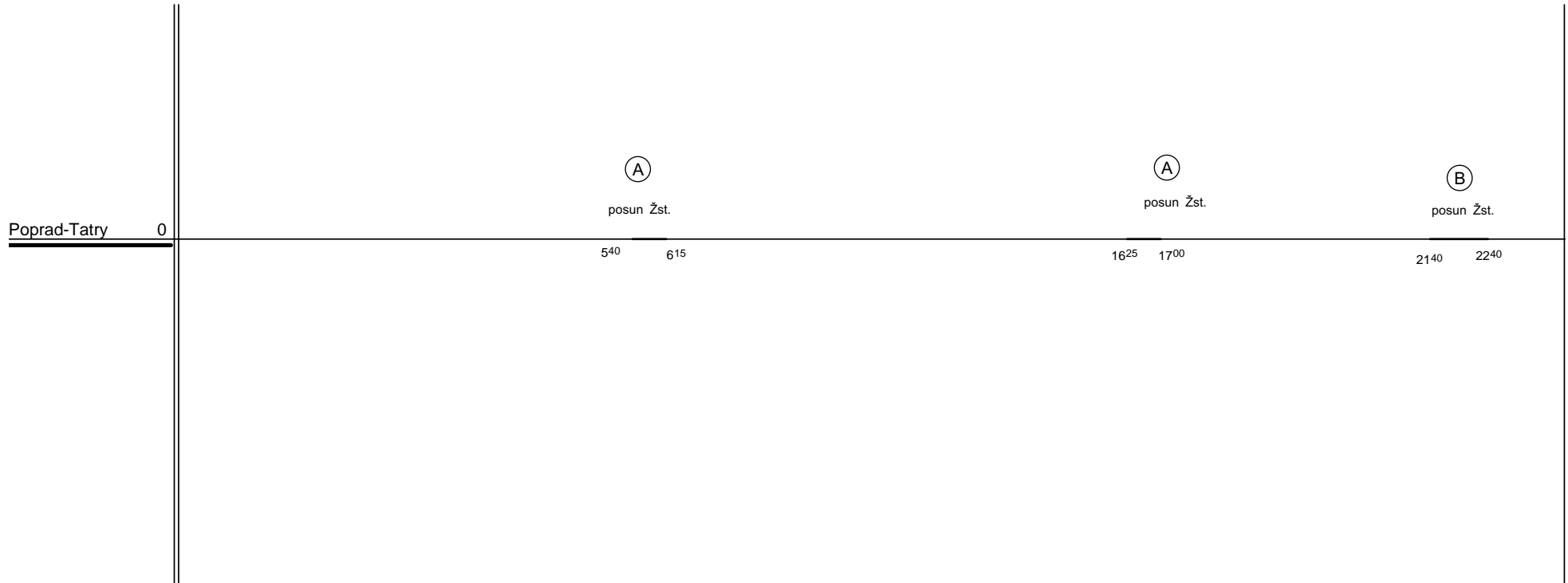

posun Žst.  posun Žst.  
podľa potreby

(A) Výkon robí rušň.TS 186L

(B) výkon robí rušň.TS 485p

Dráhové vozidlo radu : **742**

počet : **1**

Priemerný denný beh vozidla : **0 / 11** km

Potreba rušnovodičov : -

Denný priemer prázdnych jász : - km

Vedúci oddelenia  
plánovania prevádzky SeTTPP :

**Mgr.Marcel Potočník v.r.**





SPD : Bratislava

Železničná spoločnosť Slovensko a.s.  
Správa riadenia a realizácie prevádzky: Bratislava

Platí od : 12.12. 2010

Oprava číslo :

Nahrádza : -

Poznámky : Bratislava - Kúty - Skalica na Slovensku

Druhy vlakov : Os, Rv

Turnusová skupina : 801

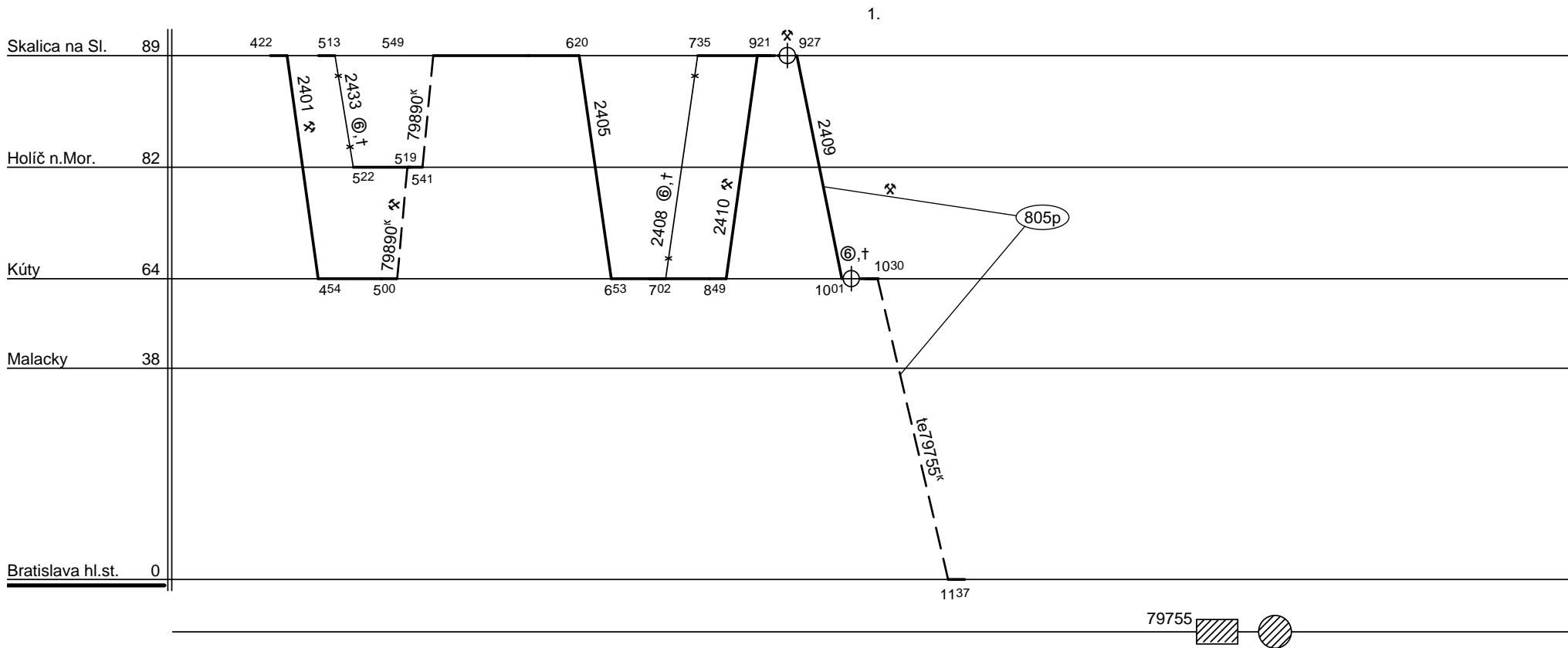

Dráhové vozidlo radu : 813-913

počet : %

Priemerný denný beh vozidla : % km

Potreba rušnovodičov : %

Denný priemer prázdnych jász : % km

Vedúci oddelenia  
plánovania prevádzky SeTTPP :

**Mgr. Potočník Marcel**



Železničná spoločnosť Slovensko a.s.  
Správa riadenia a realizácie prevádzky: Bratislava

SPD : Bratislava

Platí od : 12.12. 2010

Oprava číslo :

Nahrádza : -

Poznámky : Bratislava - Kúty - Skalica na Slovensku

Druhy vlakov : Os, Rv

Turnusová skupina : 801

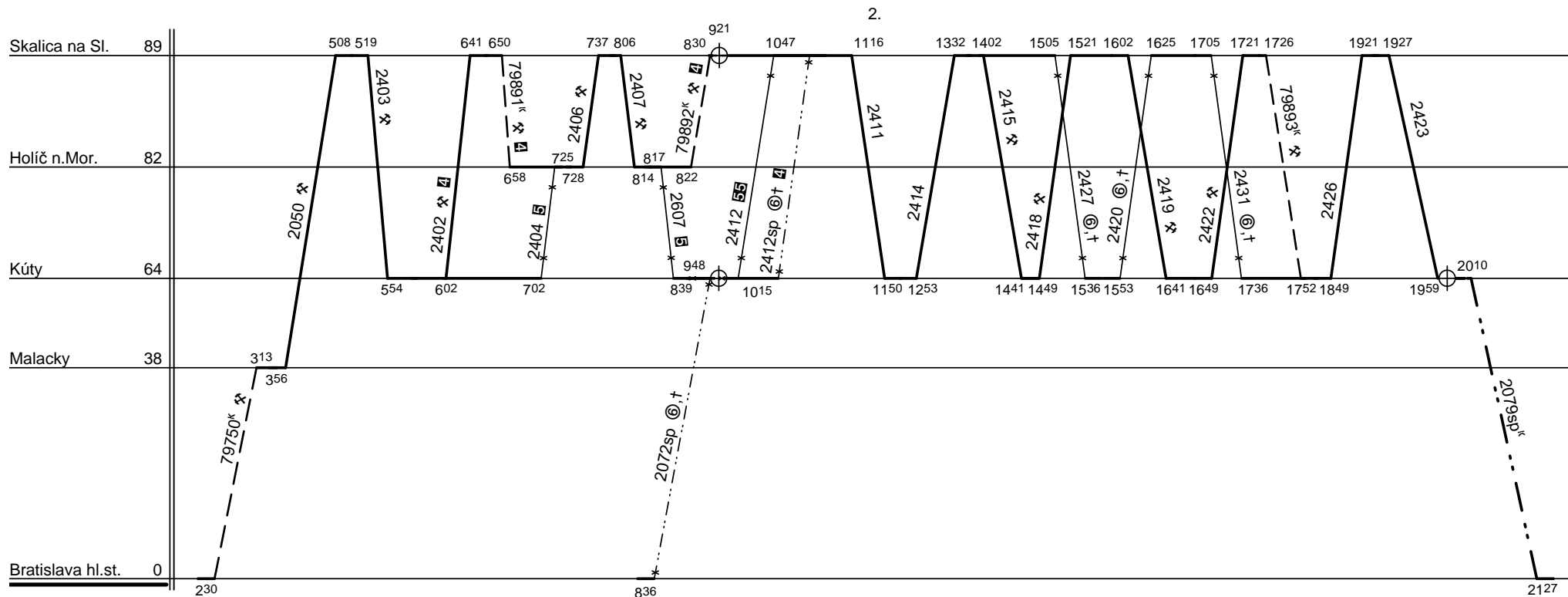

☐ - nejde v období 24.XII.-9.I.

☒ - ide v ☒ od 24.XII.-9.I.

☒☒ - ide v období 24.XII.-9.I.

Dráhové vozidlo radu : 813-913

počet : %

Priemerný denný beh vozidla : % km

Potreba rušnovodičov : %

Denný priemer prázdnych jász : % km

Vedúci oddelenia  
plánovania prevádzky SeTTPP :

**Mgr. Potočník Marcel**



Železničná spoločnosť Slovensko a.s.  
Správa riadenia a realizácie prevádzky: Bratislava

SPD : Bratislava

Platí od : 12.12. 2010

Oprava číslo :

Nahrádza : -

Poznámky : Bratislava - Kúty - Skalica na Slovensku

Druhy vlakov : Os, Rv

Turnusová skupina : 801

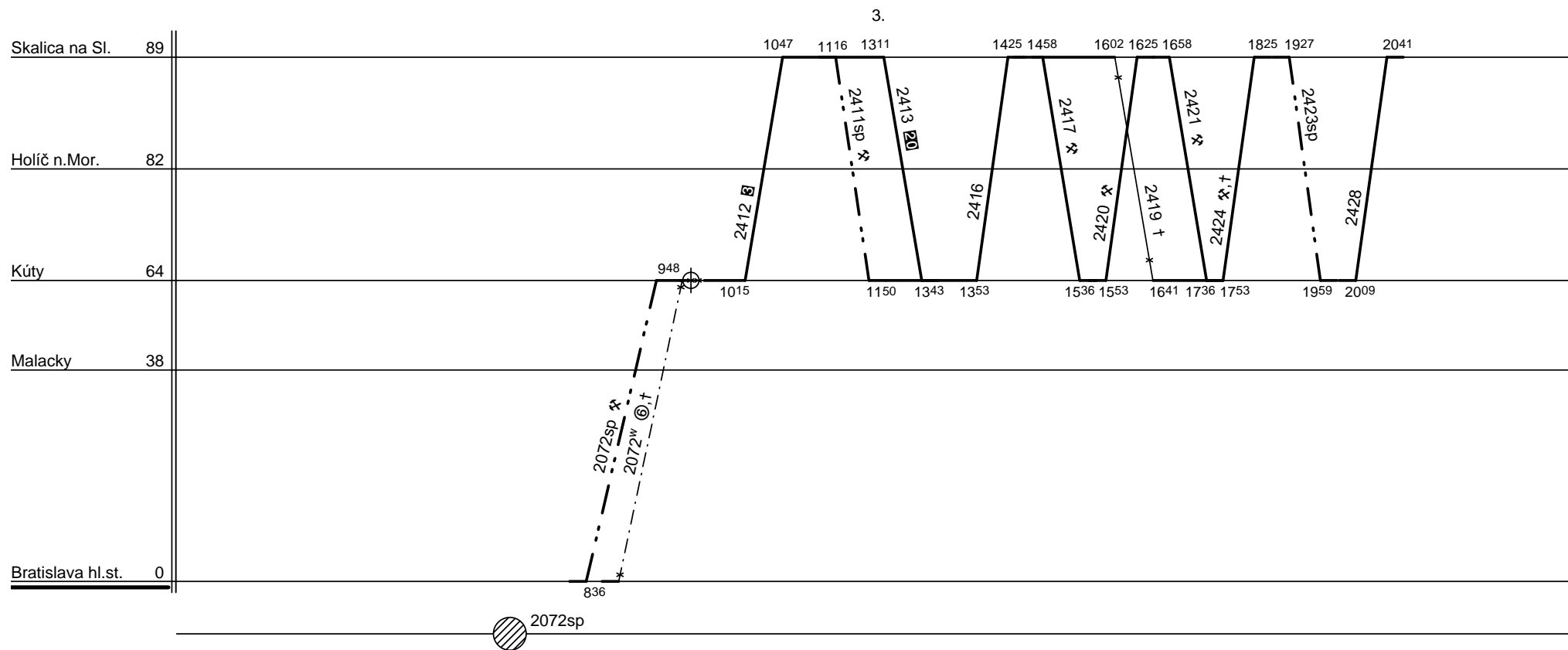

23.11.

Dráhové vozidlo radu : 813-913

počet : 3

Priemerný denný beh vozidla : 287 / 0 km

Potreba rušnovodičov : -

Denný priemer prázdnych jász : 45 km

Vedúci oddelenia  
plánovania prevádzky SeTTPP :  
**Mgr. Potočňák Marcel**



1.

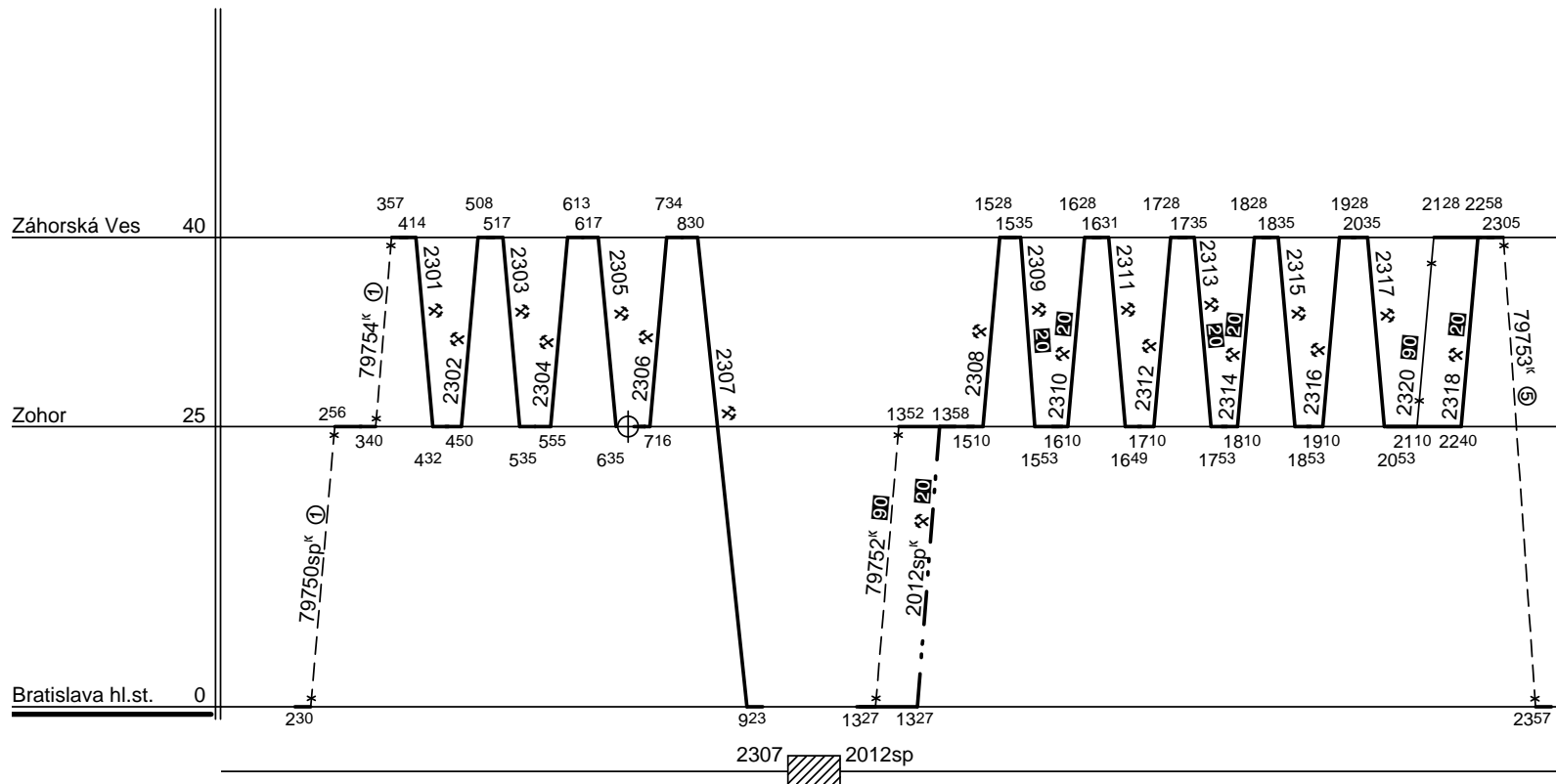

20 - nejde v období 24.XII. - 9.I.

90 - ide v ✖ od 24.XII. do 9.I.

23.11.

Dráhové vozidlo radu : 810

počet : 1

Priemerný denný beh vozidla : 220 / 0 km

Potreba rušnovodičov : -

Denný priemer prázdnych jász : 13 km

Vedúci oddelenia  
plánovania prevádzky SeTTPP :  
**Mgr. Marcel Potočňák v.r.**



Železničná spoločnosť Slovensko a.s.  
Správa riadenia a realizácie prevádzky: Bratislava

SP : Bratislava

VP : Kúty

Platí od : 12.12. 2010

Oprava číslo :

Nahrádza : -

Poznámky : **Skalica ma Sl. - Trnava - Kúty - Bratislava**

Druhy vlakov : **Os, Sv, Rv**

Turnusová skupina : **803p**

1. 2414-2415-2418-2419-2422-79893 <sup>k</sup> -2426-2423 ①-⑤	2. 2079sp-2030-2680-2005-pr2072sp-*2008 ①-④⑦	3. 1944 2079sp-2030-2005-pr2072sp-*2008 1944	4. 1153 1153	5. TV	6. ①-④ 2412-2413-2416-2417-2420-2421-2424-2423sp-2428	7. 2401-79890 <sup>k</sup> -2405-2410-2411	8. TV
9. TV	10. ⑤ 2412-2413-2416-2417-2420-2421-2424-2423sp-2428 ⑥ 2412-2413-2416-2423sp-2428 ⑦ 2412-2413-2416-2419-2424-2423sp-2428	11. 341 413 413 341	12. 1153 1153 1153 1153	13. 2433-79890 <sup>k</sup> -2405-2408-2409-2412sp-2411 2433-79890 <sup>k</sup> -2405-2408-2409-2412sp-2411 2401-79890 <sup>k</sup> -2405-2410-2411	14. 609 2006 ⑥ 2607-2606-2615-2618 806 2111 ⑦ 2607-2606-2615-2618 806 2111	15. *2009-2072sp 555 1018 2601-2604 318 1104	16. TV

②-⑥ = TV

Vlaky : 2005,2030,2680,2030,2680, v obehu TS 219.

Vlaky : 2601,2604,2606,2607,2611,2614,2615,2618,2615,2618, v obehu TS 211.

Ostatné vlaky v obehu TS801.

Rušnovodič má za 28 dní podvýkon -0:21, ktorý vhodne doplní podľa pokynov strojmajstra.

28.11.

Dráhové vozidlo radu : -

počet : -

Priemerný denný beh vozidla : -/ km

Potreba rušnovodičov : **11.972**

Denný priemer prázdnych jász : - km

Vedúci oddelenia  
plánovania prevádzky SeTTPP :

**Mgr. Potočník Marcel**

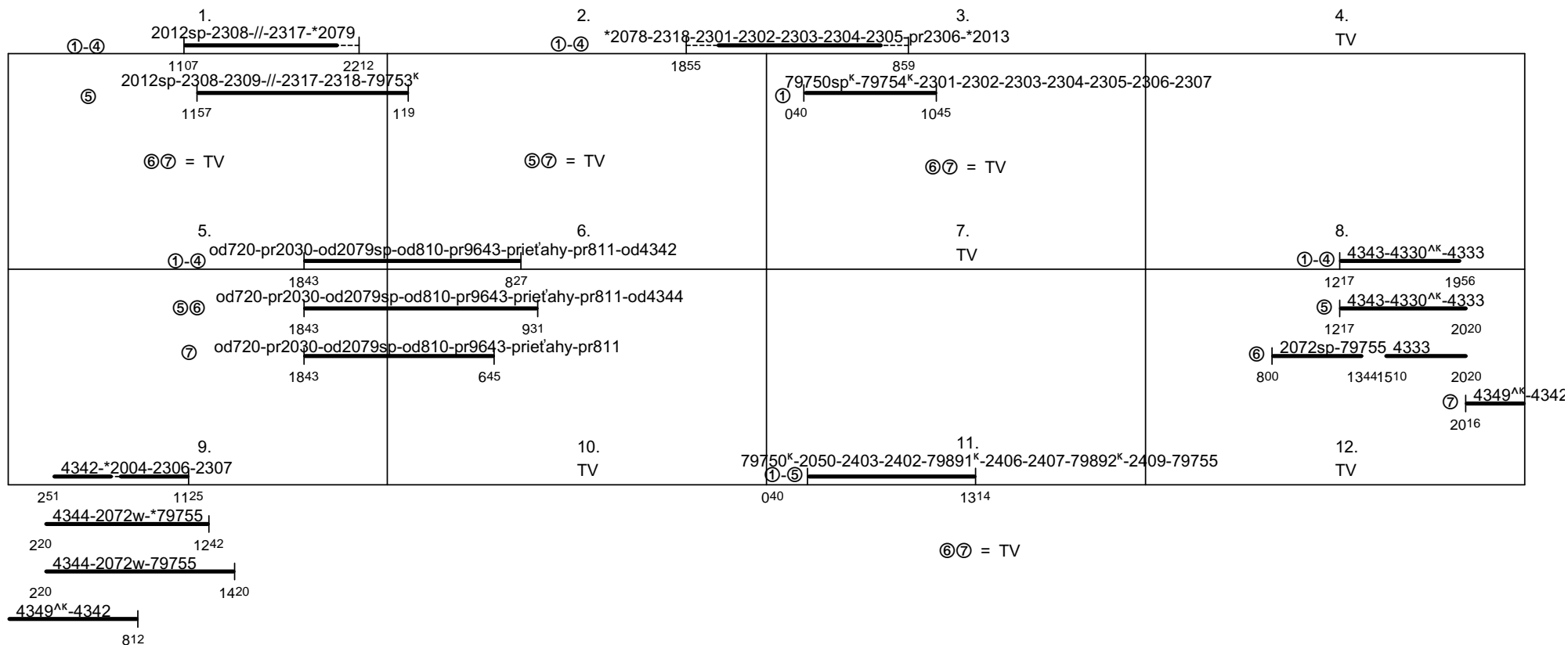
Poznámky : **Skalica na Sl. - Záhorská Ves - Bratislava - Komárno**Druhy vlakov : **Os, Rv**Turnusová skupina : **805p**Vlaky : 4333,4342,4343,4344,4330<sup>^</sup>,4349<sup>^</sup>,4343,4344,4330<sup>^</sup>,4349<sup>^</sup>, v obehu TS 821.

Vlaky : 2050,2402,2403,2406,2407,2409,2072w,79750,79891,79892,2072sp, v obehu TS 801.

Ostatné vlaky v obehu TS802.

Rušnovodič má za 28 dní podvýkon -7:12, ktorý vhodne doplní podľa pokynov strojmajstra.

1.12.

Dráhové vozidlo radu : -

počet : -

Priemerný denný beh vozidla : -/ km

Potreba rušnovodičov : **11.389**

Denný priemer prázdnych jász : - km

Vedúci oddelenia  
plánovania prevádzky SeTTPP :**Mgr. Potočník Marcel**



SPD : Nové Zámky

Železničná spoločnosť Slovensko a.s.  
Správa riadenia a realizácie prevádzky: Bratislava

Platí od : 12.12. 2010

Oprava číslo :

Nahrádza : -

Poznámky : Bratislava vých.vch.sk. - Bratislava Rača

Druhy vlakov : Os

Turnusová skupina : 809

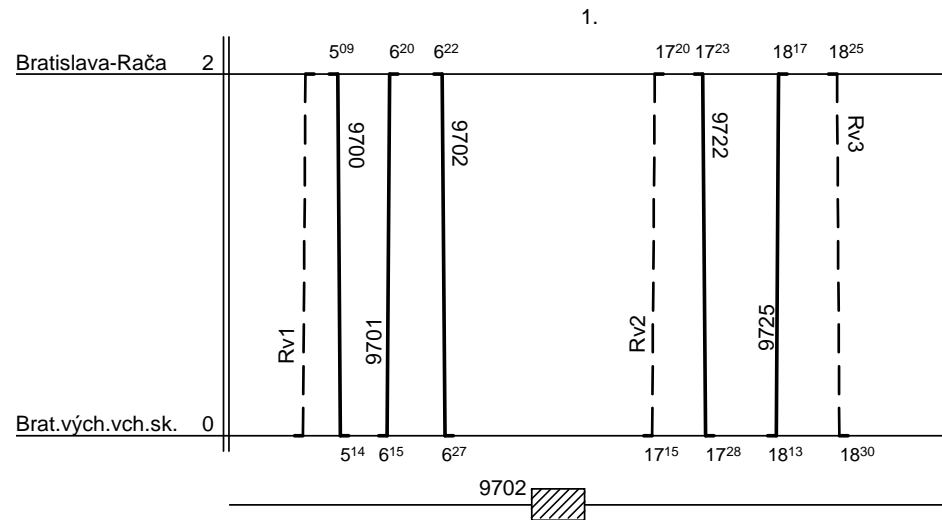

Pers.obsadzuje ZSCS.

Hrebík, 18.10.

Dráhové vozidlo radu : 810

počet : 1

Priemerný denný beh vozidla : 15 / 0 km

Potreba rušnovodičov : -

Denný priemer prázdnych jász : 6 km

Vedúci oddelenia  
plánovania prevádzky SeTTPP :  
**Mgr. Marcel Potočník, v.r.**



SPD : Nové Zámky

Železničná spoločnosť Slovensko a.s.  
Správa riadenia a realizácie prevádzky: Bratislava

Platí od : 12.12. 2010

Oprava číslo :

Nahrádza : -

Poznámky :

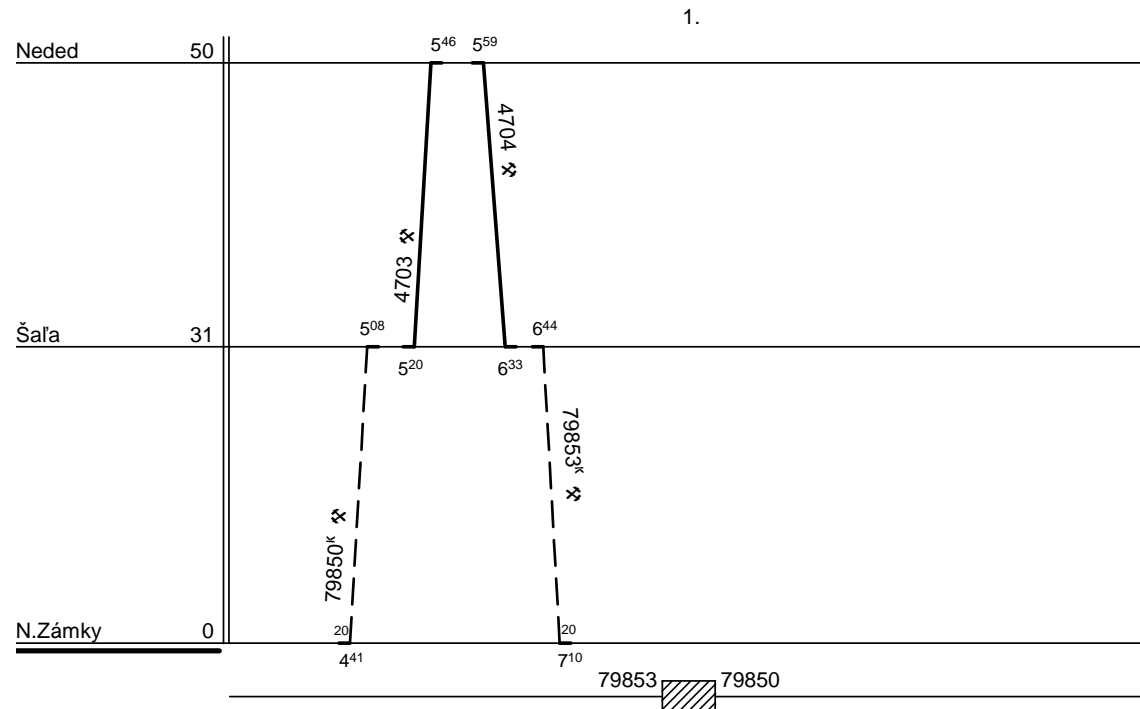
Druhy vlakov : **Os,Rv**Turnusová skupina : **810**

Pers.obsadzuje NZ818p.

Hrebík, 18.11.

Dráhové vozidlo radu : **812**počet : **1**Priemerný denný beh vozidla : **69 / 2** km

Potreba rušnovodičov : -

Denný priemer prázdnych jász : **43** kmVedúci oddelenia  
plánovania prevádzky SeTTPP :  
**Mgr. Marcel Potočňák, v.r.**





SPD : Nové Zámky

Železničná spoločnosť Slovensko a.s.  
Správa riadenia a realizácie prevádzky: Bratislava

Platí od : 12.12. 2010

Oprava číslo :

Nahrádza : -

Poznámky :

Druhy vlakov : Os

Turnusová skupina : 811

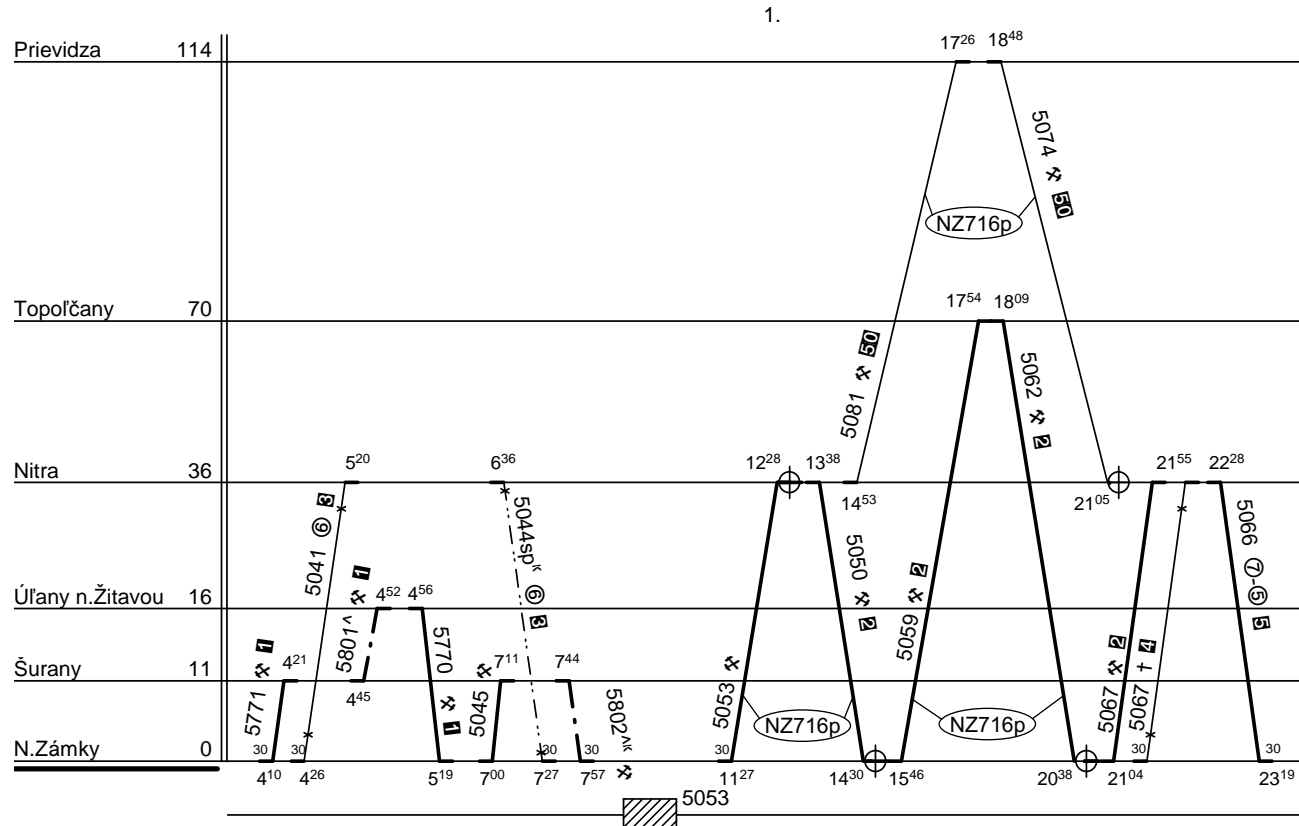

- 1 nejde 27.XII.-7.I.
- 2 nejde 27.XII.-7.I., 1.VII.-31.VIII.
- 3 a 6.I.,5.VII.,29.VIII.,1.,15.IX.,1.,17.XI., nejde 25.XII.-1.I.,23.IV.
- 4 nejde 24.XII.-1.I.,22.-25.IV.
- 5 nejde 24.-26.XII., 22.-25.IV.
- 50 27.XII.-7.I. a 1.VII.-31.VIII.

Ostatné výkony pers.obsadzuje NZ818p.

Vlaky 5050, 5062, 5074 a (5066 ✕ 50) sú prevádzkované s mnohočlenným riadením.

Hrebík,18.11.

Dráhové vozidlo radu : 813-913

počet : 1

Priemerný denný beh vozidla : 245 / 8 km

Potreba rušnovodičov : -

Denný priemer prázdnych jász : - km

Vedúci oddelenia  
plánovania prevádzky SeTTPP :  
**Mgr. Marcel Potočník, v.r.**



Poznámky :

Druhy vlakov : **Os**

Turnusová skupina : **812**

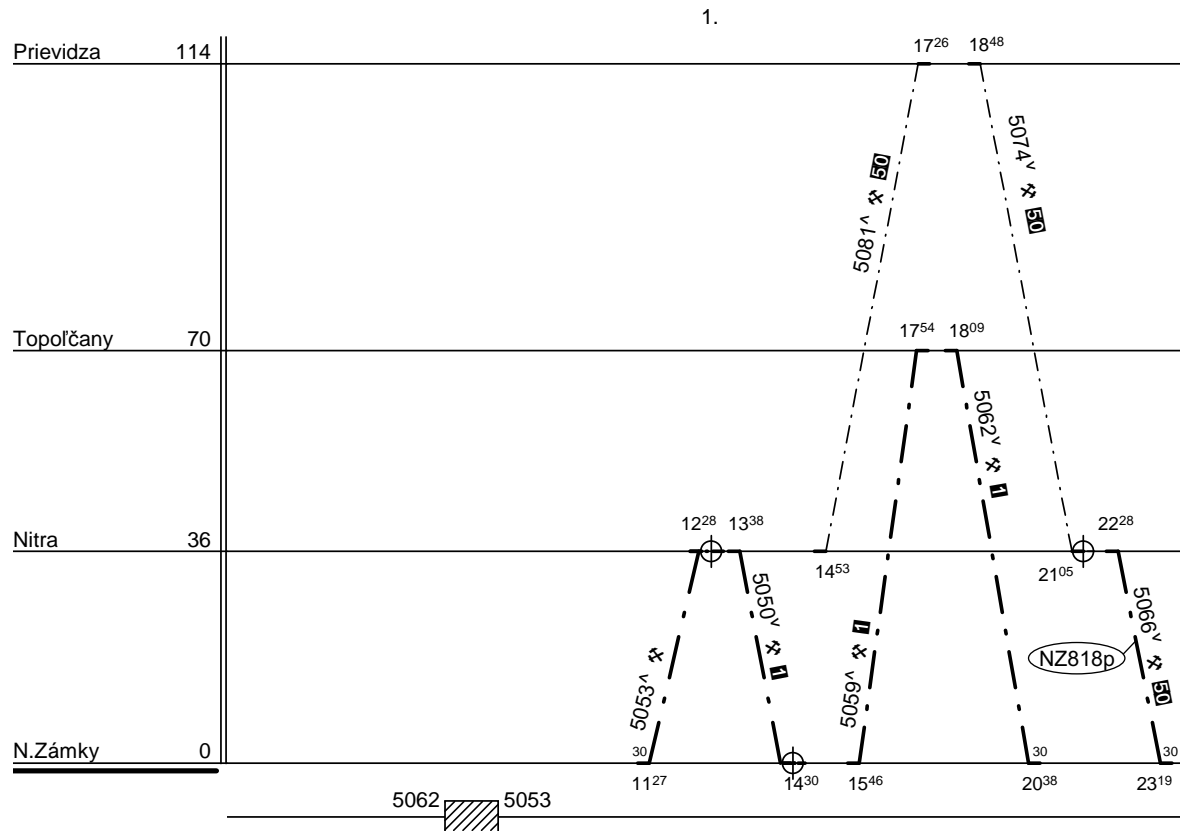

Ostatné výkony pers.obsadzuje NZ716p.

Vlaky 5053^, 5059^, 5081^ sú prevádzkované s mnohočlenným riadením.

Hrebík, 18.11.

Dráhové vozidlo radu : **813-913**

počet : **1**

Priemerný denný beh vozidla : **148 / 3** km

Potreba rušnovodičov : -

Denný priemer prázdnych jász : - km

Vedúci oddelenia  
plánovania prevádzky SeTTPP :

**Mgr. Marcel Potočňák, v.r.**



SPD : Nové Zámky

Železničná spoločnosť Slovensko a.s.  
Správa riadenia a realizácie prevádzky: Bratislava

Platí od : 12.12.2010

Oprava číslo :

Nahrádza : -

Poznámky : Pokračovanie na liste č.

Druhy vlakov : Os,Rv

Turnusová skupina : 813

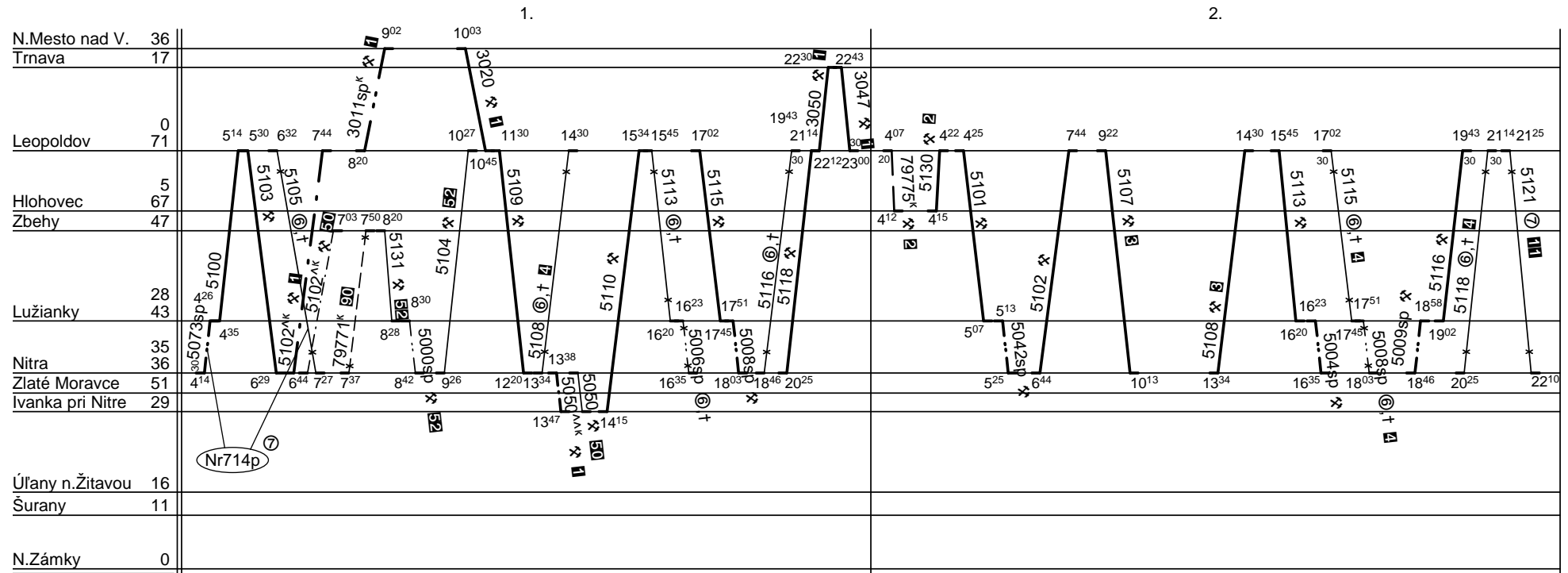

5105/09 (Nr)

5107 (Nr) 5108

I nejde 24.XII.-9.I., 1.VII.-31.VIII.

II nejde 24.XII.-9.I.

III nejde 24.-31.XII.

IV nejde 24.-26.XII.,1.I.

V nejde 26.XII.-2.I.,24.IV.,1.VII.-31.VIII.,

50 27.XII.-7.I. a 1.VII.-31.VIII.

52 27.XII.-7.I. a 1.VII.-31.VIII. a aj 90

90 ide 24.-26.XII.,1.I.

Hrebík,18.11.

Dražové vozidlo radu : 813-913 počet : %

Priemerný denný beh vozidla : % km

Potreba rušnovodičov : %

Denný priemer prázdnych jász : % km

Vedúci oddelenia  
plánovania prevádzky SeTTPP :

Mgr. Marcel Potočník, v.r.



SPD : Nové Zámky

Železničná spoločnosť Slovensko a.s.  
Správa riadenia a realizácie prevádzky: Bratislava

Platí od : 12.12.2010

Oprava číslo :

Nahrádza : -

Poznámky : Pokračovanie na liste č.

Druhy vlakov : Os,Rv

Turnusová skupina : 813

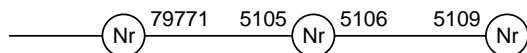
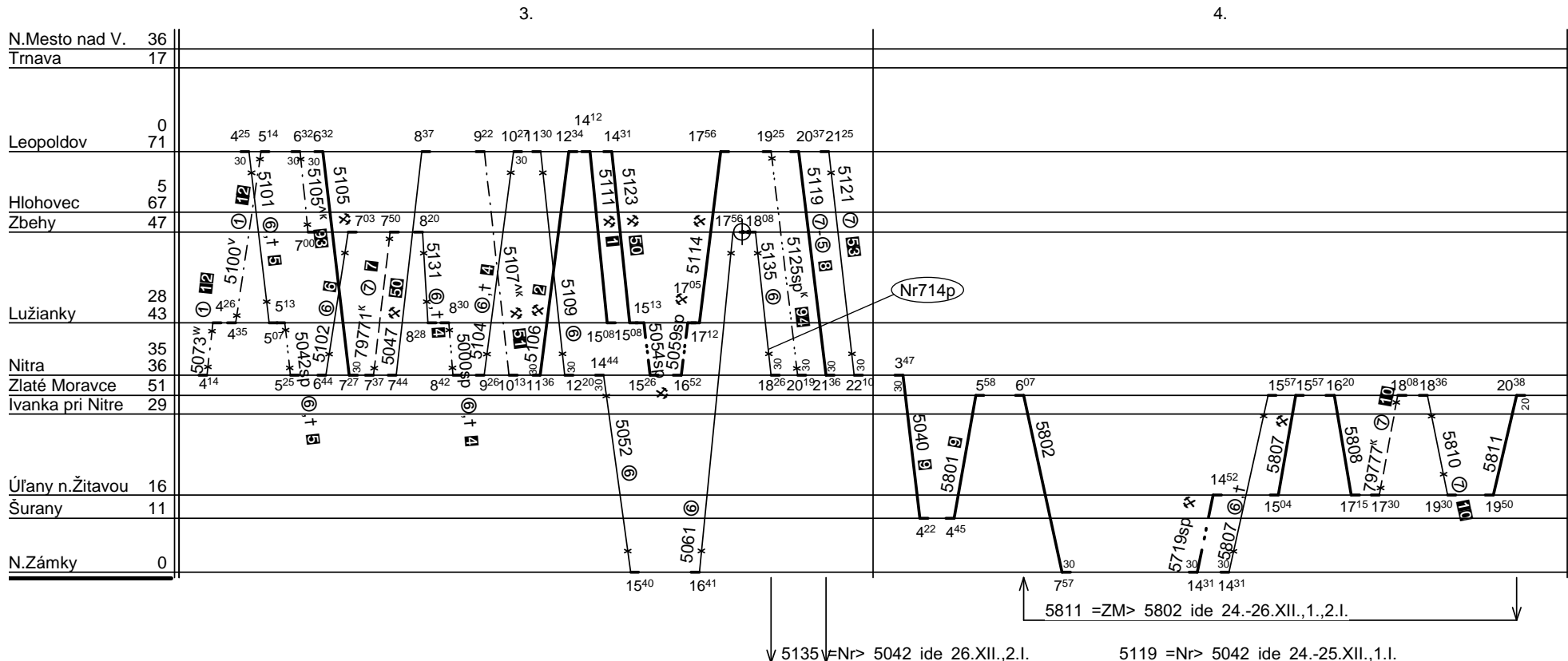

Dráhové vozidlo radu : 813-913

počet : %

Priemerný denný beh vozidla : % km

Potreba rušnovodičov : %

Denný priemer prázdnych jász : % km

Vedúci oddelenia  
plánovania prevádzky SeTTPP :

Mgr. Marcel Potočníak, v.r.



SPD : Nové Zámky

Železničná spoločnosť Slovensko a.s.  
Správa riadenia a realizácie prevádzky: Bratislava

Platí od : 12.12. 2010

Oprava číslo :

Nahrádza : -

Poznámky :

Druhy vlakov : **Os,Rv**Turnusová skupina : **813**

5.

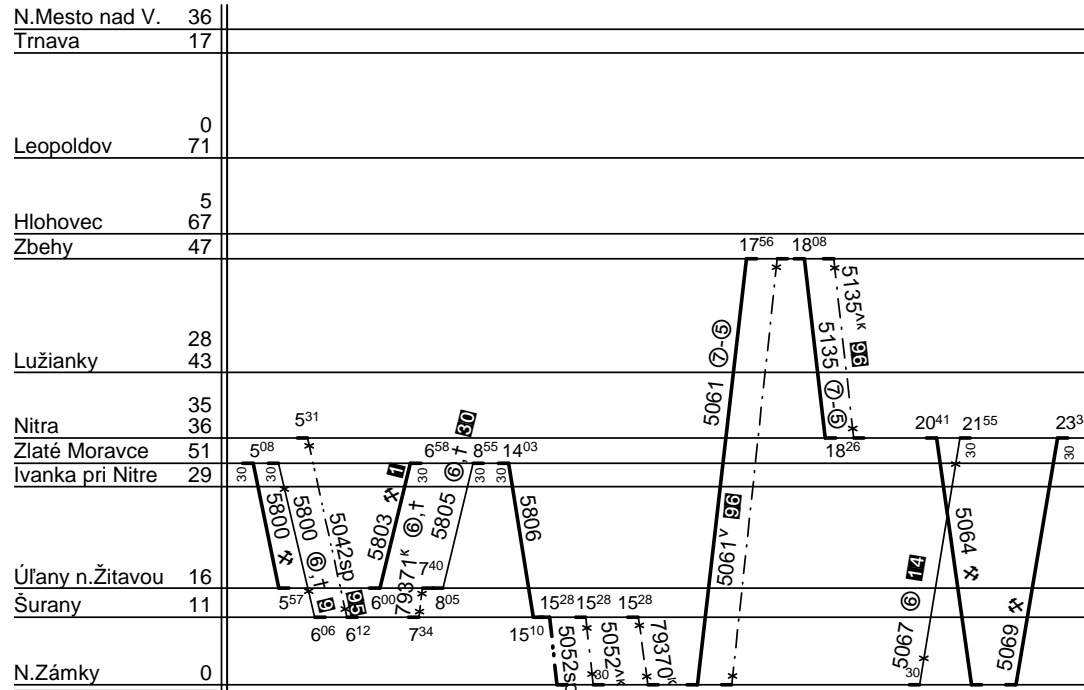
**1** nejde 24.XII.-9.I., 1.VII.-31.VIII.**9** nejde 24.-26.XII.,1.,2.I.**13** nejde 25.XII.,1.I.**14** nejde 25.XII.,23.IV.**30** v období 24.XII.-9.I. a 1.VII.-31.VIII. ide denne**95** ide 24.-26.XII.,1.,2.I.,**96** ide 25.XII.,23.IV.

Ostatné výkony pers.obsadzuje v 1.-3.TD Ld814p, v 4.,5.TD NZ818p.

Dráhové vozidlo radu : **813-913**počet : **5**Priemerný denný beh vozidla : **227 / 8** km

Potreba rušnovodičov : -

Denný priemer prázdnych jász : **3** kmVedúci oddelenia  
plánovania prevádzky SeTTPP :**Mgr. Marcel Potočník, v.r.**



SP : Leopoldov

Železničná spoločnosť Slovensko a.s.  
Správa riadenia a realizácie prevádzky: Bratislava

Platí od : 12.12. 2010

Oprava číslo :

Nahrádza : -

Poznámky : Leopoldov-Nitra-N.Zámky-Topoľčany-Trnava-N.Mesto n/V.

Druhy vlakov : R,Zr,Os,Rv

Turnusová skupina : 814p

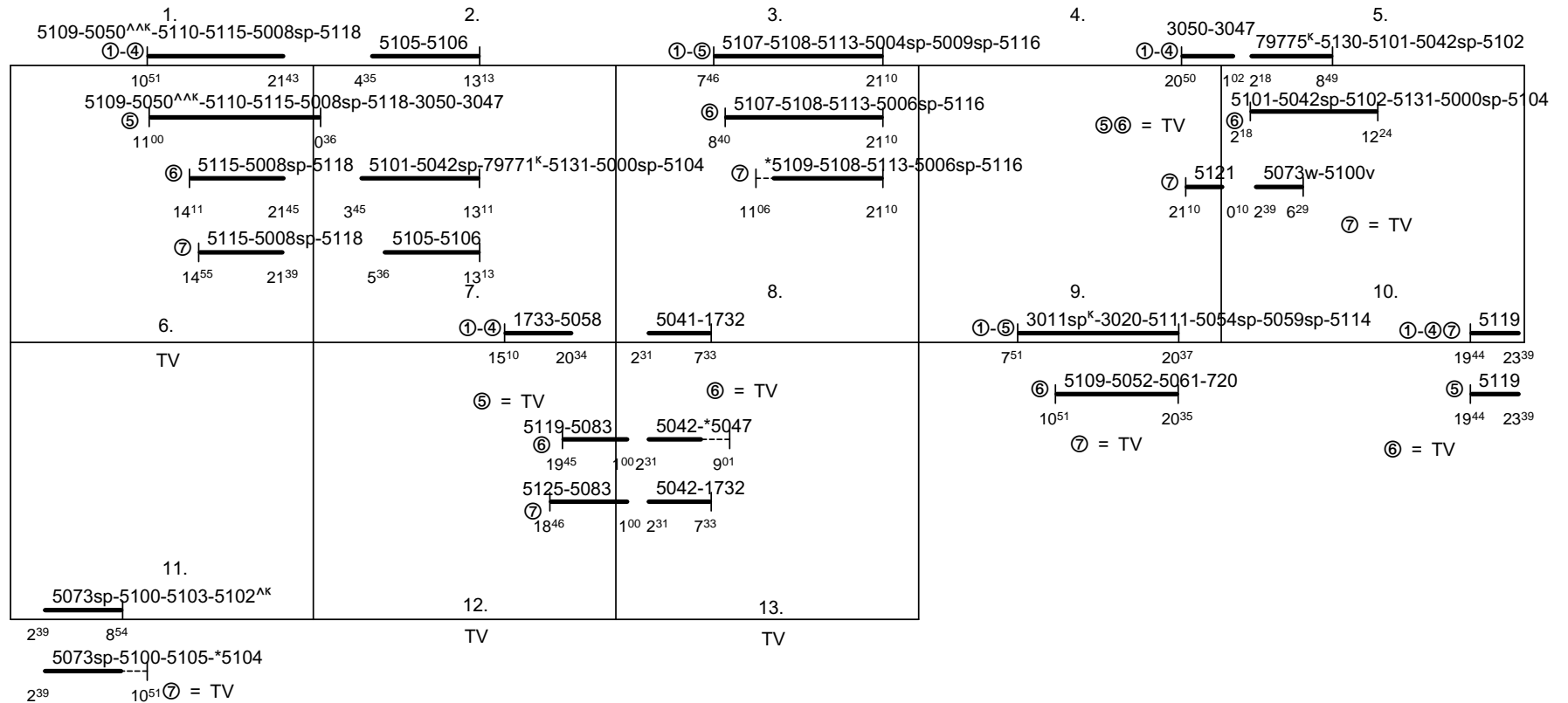

Vlaky : 1732,1733,5041,5058,5107, v obehu TS 712.

Vlaky : 720,5042,5083,5119,5125,5119,5125, v obehu TS 713.

Ostatné vlaky v obehu TS813.

Rušnovodič má za 28 dní nadvýkon 3:49, ktorý vhodne vyčerpá podľa pokynov strojmajstra.

Hrebík,18.11.

Dráhové vozidlo radu : - počet : - Priemerný denný beh vozidla : -/ - km

Potreba rušnovodičov : 13.350 Denný priemer prázdnych jász : - km

Vedúci oddelenia  
plánovania prevádzky SeTTPP :  
**Mgr. Marcel Potočník, v.r.**



Železničná spoločnosť Slovensko a.s.  
Správa riadenia a realizácie prevádzky: Bratislava

SP : Leopoldov

Platí od : 12.12. 2010

Oprava číslo :

Nahradzuje : -

Poznámky : **Nezaradené výkony: Leopoldov - Nitra - Nové Zámky**

Druhy vlakov : **Zr,Os,Rv**

Turnusová skupina : **815L**

Turnusová skupina HDV	Deň v týždni						
	①	②	③	④	⑤	⑥	⑦
813	<u>79775</u> <sup>k</sup> -5130-5101-5042sp-5102 2 <sup>08</sup> g <sup>19</sup>						
712					<u>1733-5058</u> 15 <sup>10</sup> 20 <sup>34</sup>	<u>5047</u> 5 <sup>20</sup> 9 <sup>43</sup>	

Hrebík, 18.11.

Dráhové vozidlo radu : -

počet : -

Priemerný denný beh vozidla : -/ - km

Potreba rušnovodičov : **0.478**

Denný priemer prázdnych jász : - km

Vedúci oddelenia  
plánovania prevádzky SeTTPP :

**Mgr. Marcel Potočňák, v.r.**



Železničná spoločnosť Slovensko a.s.  
Správa riadenia a realizácie prevádzky: Bratislava

SPD : Nové Zámky

Platí od : 12.12. 2010

Oprava číslo :

Nahrádza : -

Poznámky : **Nové Zámky-Zlaté Moravce-Nitra-Zbehy-Šafa-Neded**

Druhy vlakov : **Os,Rv**

Turnusová skupina : **818p**

1.	2.	3.	4.
①-④ <u>5069-5073pr-5040-5801-5802</u> 21 <sup>22</sup> 9 <sup>32</sup> ⑥⑦ <u>5069-5073pr-5040-5801-5802</u> 20 <sup>47</sup> 9 <sup>32</sup> ⑤ <u>5069-5073pr-5040-*5710</u> 21 <sup>22</sup> 5 <sup>09</sup>		①-④ <u>5061-5135-5064</u> NZ 79850 <sup>K</sup> -PrL-4703-PrL-4704-79853 <sup>K</sup> -5053pr 15 <sup>22</sup> 22 <sup>03</sup> ⑤ <u>5061-5135-5064</u> 15 <sup>22</sup> 22 <sup>03</sup> ⑥ = TV 5061-5135-*5010 ⑦ <u>---</u> 15 <sup>22</sup> 20 <sup>46</sup>	①-④ <u>5719sp-5807-5808-5811</u> 12 <sup>56</sup> 21 <sup>23</sup> ⑤ <u>5719sp-5807-5808-5811</u> 12 <sup>56</sup> 21 <sup>23</sup> ⑥ <u>5807-5808-5811</u> 12 <sup>56</sup> 21 <sup>23</sup> ⑦ <u>5807-5808-79777<sup>K</sup>-5810-5811</u> 12 <sup>56</sup> 21 <sup>53</sup>
5.	6.	7.	8.
TV	①-④ <u>5067-5066</u> 5771-5801 <sup>^</sup> -5770-5045-5802 <sup>AK</sup> 20 <sup>20</sup> 10 <sup>9</sup> 2 <sup>35</sup> 9 <sup>32</sup> ⑤ <u>5067-5066</u> 5041-5044sp <sup>K</sup> 20 <sup>20</sup> 10 <sup>9</sup> 2 <sup>51</sup> 9 <sup>02</sup> ⑥ <u>5067-5066</u> 5041-5044sp <sup>K</sup> 19 <sup>27</sup> 13 <sup>7</sup> 2 <sup>51</sup> 8 <sup>33</sup> ⑦ <u>5067-5066-5771-5801<sup>^</sup>-5770-5045-5802<sup>AK</sup></u> 19 <sup>57</sup> 9 <sup>32</sup>		
9.	10.	11.	
ZM <u>5800-5803</u> 5806-5052sp <sup>K</sup> 3 <sup>53</sup> 9 <sup>08</sup> 12 <sup>28</sup> 16 <sup>13</sup> <u>5800-79371<sup>K</sup>-5805</u> 5806-5052 <sup>AK</sup> 3 <sup>53</sup> 11 <sup>05</sup> 12 <sup>28</sup> 17 <sup>15</sup> <u>5800-79371<sup>K</sup>-5805</u> 5806-79370 <sup>K</sup> 3 <sup>53</sup> 11 <sup>05</sup> 12 <sup>28</sup> 16 <sup>13</sup> <u>5800-5803</u> 5806-5052sp <sup>K</sup> 3 <sup>53</sup> 9 <sup>08</sup> 12 <sup>28</sup> 16 <sup>13</sup>	TV	TV	

Vlaky : 5069, v obehu TS 715.  
Vlaky : 5066⑥, 5041⑦, 5044sp⑦ v obehu TS 841Za.  
Vlaky : 4703,4704,79850,79853 v obehu TS 810.  
Vlaky : 5041,5045,5066,5067,5770,5771,5801<sup>^</sup>,5802<sup>^</sup>,5044sp v obehu TS 811.  
Ostatné vlaky v obehu TS813.  
Rušnovodič má za 28 dní podvýkon -4:40, ktorý vhodne doplní podľa pokynov strojmajstra.

Hrebík, 18.11.

Dráhové vozidlo radu : - počet : - Priemerný denný beh vozidla : -/ - km  
Potreba rušnovodičov : **10.640** Denný priemer prázdnych jász : - km

Vedúci oddelenia  
plánovania prevádzky SeTTPP :  
**Mgr. Marcel Potočňák, v.r.**





SPD : Nové Zámky

Železničná spoločnosť Slovensko a.s.  
Správa riadenia a realizácie prevádzky: Bratislava

Platí od : 12.12. 2010

Oprava číslo :

Nahrádza : -

Poznámky :

Druhy vlakov : Os

Turnusová skupina : 821

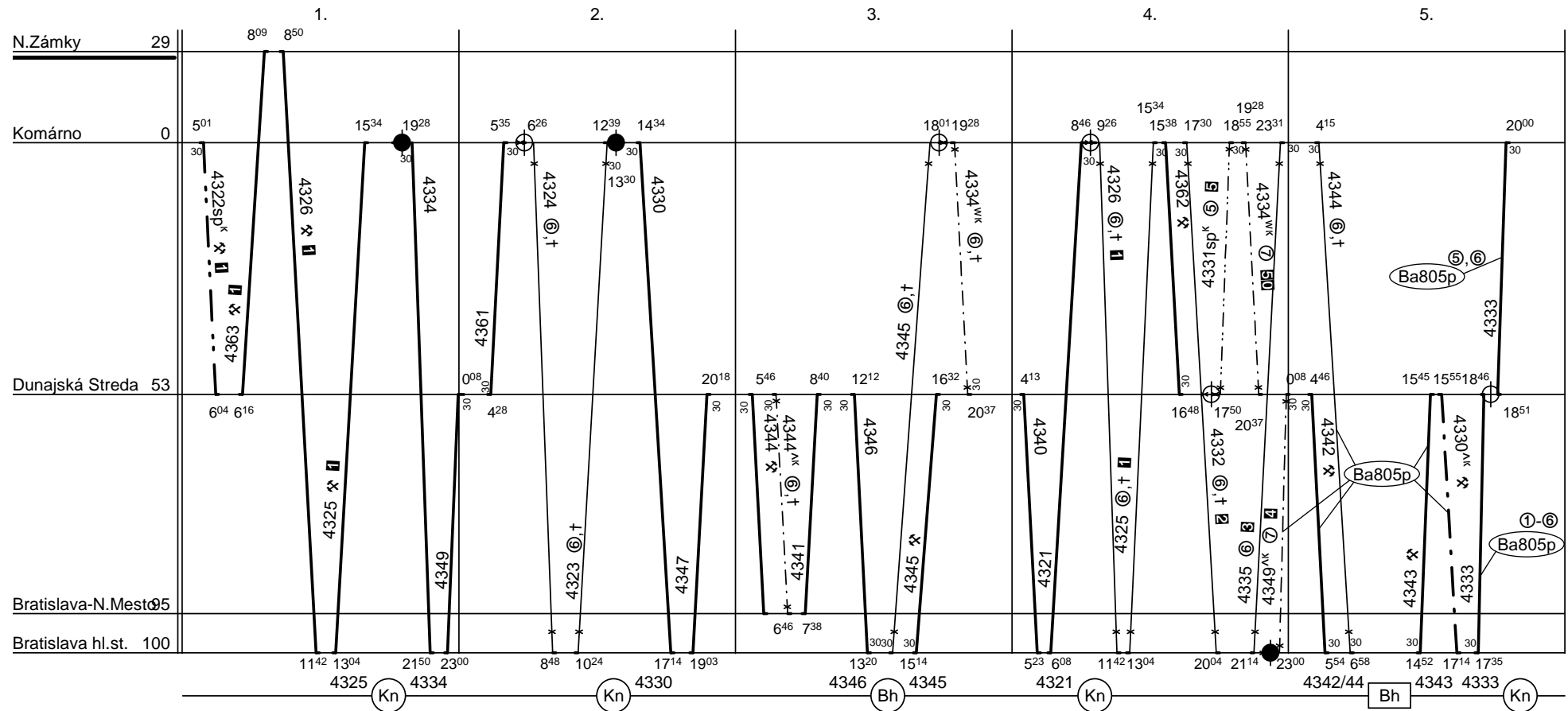

- 1 nejde 24.XII.-9.I.  
 2 nejde 24.XII.-9.I. a 3.,5.,10.,17.,24.,31.VII.,7.,14.,21.,29.VIII.,1.,15.IX.,30.X.,17.XI.  
 3 a 22.-24.IV.,28.VIII., nejde 25.XII.-8.I.  
 4 a 25.IV.,1.XI., nejde 24.XII.-9.I.,24.IV.,1.VII.-31.VIII.,30.X.  
 5 a 23.XII.,5.I.,21.IV.,4.VII.,31.VIII.,14.IX.,31.X.,16.XI., nejde 24.XII.,22.IV.

50 3.VII.-21.VIII. a 26.XII.,2.,6.,9.I.,5.VII.,29.VIII.,1.,15.IX.,30.X.,17.XI.

Ostatné výkony pers.obsadzuje Kn822p.

Hrebík,18.11.

Dráhové vozidlo radu : 812

počet : 5

Priemerný denný beh vozidla : 277 / 11 km

Potreba rušnovodičov : -

Denný priemer prázdnych jász : - km

Vedúci oddelenia  
plánovania prevádzky SeTTPP :

Mgr. Marcel Potočník, v.r.



Železničná spoločnosť Slovensko a.s.  
Správa riadenia a realizácie prevádzky: Bratislava

SPD : Nové Zámky  
NM : Komárno

Platí od : 12.12. 2010

Oprava číslo :

Nahrádza : -

Poznámky : **Komárno-Bratislava-Nové Zámky**

Druhy vlakov : **Os,Sv**

Turnusová skupina : **822p**

1. ①-④ 4362 DS 13 <sup>06</sup> 17 <sup>58</sup> ⑤ 4362 13 <sup>06</sup> 17 <sup>55</sup> ⑥ 4334w <sup>k</sup> 17 <sup>40</sup> 21 <sup>47</sup> *4326-4346-4345-4334w <sup>k</sup> ⑦ 9 <sup>05</sup> 8. 21 <sup>07</sup> -4320pr-5043pr	2. 4340-4321 12 <sup>6</sup> 10 <sup>33</sup> 4340-4321 12 <sup>6</sup> 9 <sup>22</sup> 4340-4321 15 <sup>6</sup> 10 <sup>17</sup> 4340-4321 3 <sup>07</sup> 12 <sup>33</sup> 9. TV	3. TV	4. TV	5. ①-⑤ 4322 Bh 2 <sup>19</sup> 9 <sup>00</sup> 15 <sup>00</sup> 20 <sup>37</sup> ⑥ = TV ⑦ 4332-*4335 14 <sup>43</sup> 23 <sup>52</sup>	6. TV	7. ①-④ 4332-4335- 16 <sup>13</sup> ⑤ 4332-4335 16 <sup>13</sup> ⑥ 4332-4335 15 <sup>13</sup> ⑦ 4336-4335- 16 <sup>48</sup>				
11. 4328-9630-4329-4329-4825 ①-④ 12 <sup>18</sup> 22 <sup>30</sup> ⑤ 4329-4825 12 <sup>18</sup> 22 <sup>30</sup> *4329-4825 ⑥ 17 <sup>47</sup> 22 <sup>30</sup> *4329-4825 ⑦ 5 <sup>04</sup> 5043pr	12. 5043-4324-4327 Kn 434 17 <sup>17</sup> 5043-*4805-4326-4325 430 16 <sup>10</sup> 5043-5042od-*4809-4326-4325 430 16 <sup>10</sup> 5043-4324-4327 17 <sup>17</sup>	13. TV	14. TV	15. *4326-4346-4345-4333 ①-④ 9 <sup>08</sup> 21 <sup>14</sup> *4326-4346-4345-4331sp <sup>k</sup> ⑥ 9 <sup>08</sup> 20 <sup>25</sup> *4326-4346-4345 ⑦ 9 <sup>08</sup> 18 <sup>24</sup> *4808-*4616-4333 11 <sup>51</sup> 21 <sup>14</sup>	16. 4320-4323 Kn 3 <sup>14</sup> 13 <sup>15</sup> 4324-4323 4 <sup>54</sup> 14 <sup>00</sup> 4324-4323 4 <sup>54</sup> 14 <sup>00</sup> 4320-4323 3 <sup>14</sup> 13 <sup>15</sup>	17. TV	18. ①-④ 4334-4349-4361 17 <sup>35</sup> 7 <sup>22</sup> ⑤ 4334-4349-4361 17 <sup>35</sup> 6 <sup>11</sup> ⑥ 4334-4349-4361 17 <sup>35</sup> 6 <sup>11</sup> ⑦ 4334-4349-4361 17 <sup>35</sup> 7 <sup>22</sup>	19. 4330-4347 11 <sup>27</sup> 21 <sup>28</sup> ⑤ 4330-4347 11 <sup>27</sup> 21 <sup>28</sup> ⑥ 4330-4347 12 <sup>45</sup> 21 <sup>28</sup> ⑦ 4330-4347 12 <sup>45</sup> 21 <sup>28</sup>	20. ①-④ 4330-4347 DS 11 <sup>27</sup> 21 <sup>28</sup> 3 <sup>28</sup> 13 <sup>00</sup> ⑤ 4330-4347 11 <sup>27</sup> 21 <sup>28</sup> 3 <sup>28</sup> 13 <sup>00</sup> ⑥ 4330-4347 12 <sup>45</sup> 21 <sup>28</sup> 3 <sup>54</sup> 13 <sup>00</sup> ⑦ 4330-4347 12 <sup>45</sup> 21 <sup>28</sup> 3 <sup>28</sup> 13 <sup>00</sup>	21. 4344-4341-4346pr-*4323 3 <sup>28</sup> 13 <sup>00</sup> 4344 <sup>AK</sup> -4341-4346pr-*4323 3 <sup>54</sup> 13 <sup>00</sup> 4344 <sup>AK</sup> -4341-4346pr-*4323 3 <sup>54</sup> 13 <sup>00</sup> 4344-4341-4346pr-*4323 3 <sup>28</sup> 13 <sup>00</sup>
22. TV	23. TV	24. ①-⑤ 4322sp <sup>k</sup> -4363-4326-4325-4334pr 3 <sup>34</sup> 18 <sup>20</sup> ⑥⑦ = TV								

Vlaky : 4322,4331,4335,4336, v obehu TS 710.

Vlaky : 4825,5043 v obehu TS 715.

Vlaky : 4320,4323,4324,4327,4328,4329,4332,4335,9630,4329w v obehu TS 709.

Ostatné vlaky v obehu TS821.

Rušnovodič má za 28 dní nadvýkon 0:41, ktorý vhodne vyčerpá podľa pokynov strojmajstra.

Hrebík, 18.11.

Dráhové vozidlo radu : -

počet : -

Priemerný denný beh vozidla : -/ - km

Potreba rušnovodičov : **24.118**

Denný priemer prázdnych jász : - km

Vedúci oddelenia  
plánovania prevádzky SeTTPP :

**Mgr. Marcel Potočník, v.r.**



SPD : Nové Zámky

Železničná spoločnosť Slovensko a.s.  
Správa riadenia a realizácie prevádzky: Bratislava

Platí od : 12.12. 2010

Oprava číslo :

Nahrádza : -

Poznámky :

Druhy vlakov : Os,Rv

Turnusová skupina : 823

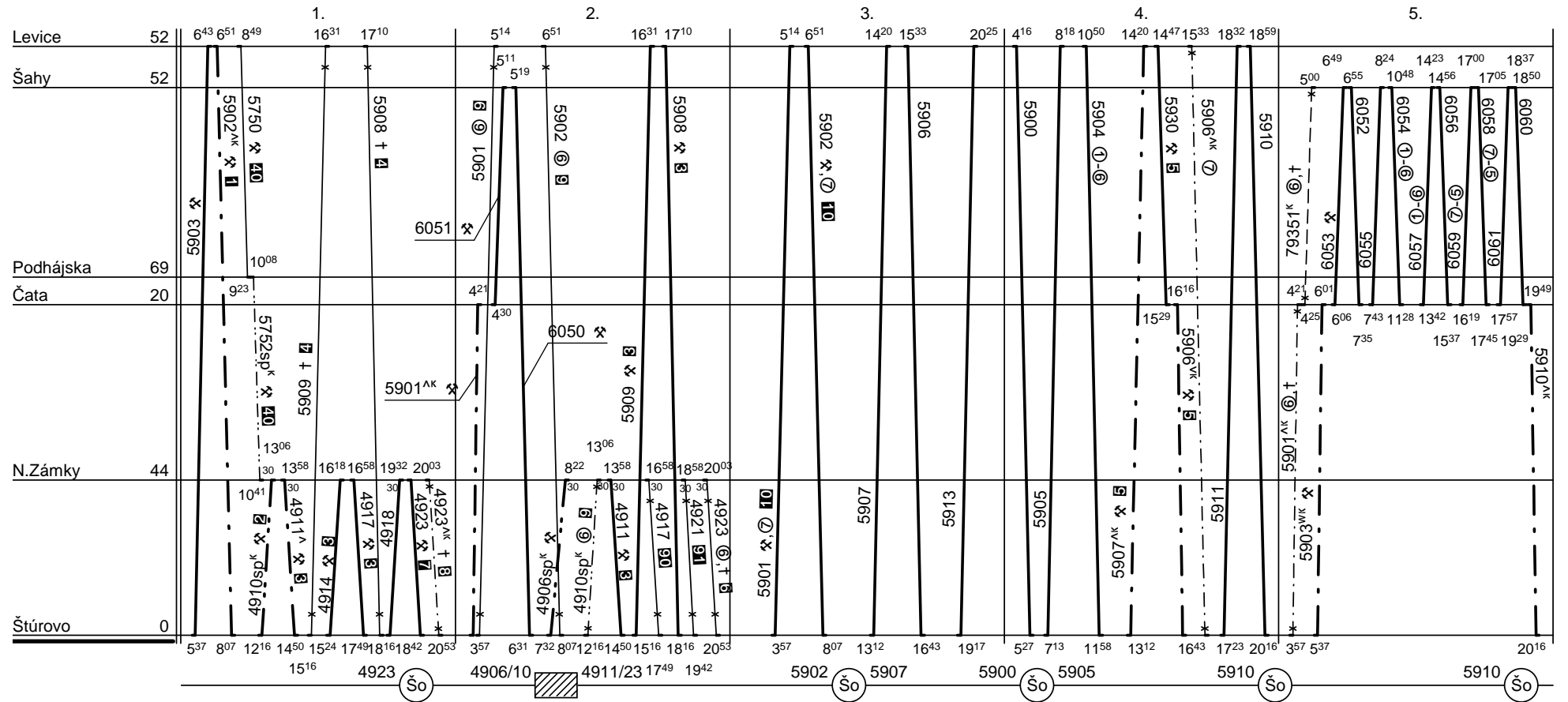

1 nejde 11.VI.-11.IX.

2 nejde 24.XII.-9.I. a 11.VI.-11.IX.

3 nejde 24.XII.-9.I.

4 a 27.-31.XII.,3.-7.I., nejde 25.XII.,1.I.

5 nejde 24.XII.-9.I. a 1.VII.-31.VIII.

6 nejde 24.-25.XII.

7 a 24.-25.XII.

8 nejde 24.-25.XII.,1.I.,22.-24.IV.,28.VIII.

9 a 24.-26.XII.,6.I.,22.IV.,5.VII.,1.,15.IX.,1.,17.XI., nejde 23.IV.

10 a 23.,25.IV.,29.VIII., nejde 26.XII.

40 13.VI.-9.IX.

90 ide 27.-31.XII.,3.-7.I.

91 ide 24.-25.XII.

Pers.obsadzuje So824p.

Hrebík,18.11.

Dráhové vozidlo radu : 812

počet : 5

Priemerný denný beh vozidla : 285 / 2 km

Potreba rušnovodičov : -

Denný priemer prázdnych jász : 2 km

Vedúci oddelenia  
plánovania prevádzky SeTTPP :

Mgr. Marcel Potočník, v.r.



Železničná spoločnosť Slovensko a.s.  
Správa riadenia a realizácie prevádzky: Bratislava

SPD : Nové Zámky  
NM : Štúrovo

Platí od : 12.12. 2010

Oprava číslo :

Nahrádza : -

Poznámky : **Štúrovo-Levice-Čata-Šahy-N.Zámky**

Druhy vlakov : **Os,Rv**

Turnusová skupina : **824p**

<p>1. <b>Šo</b> <u>5903-5902<sup>AK</sup></u> 4<sup>00</sup> 11<sup>00</sup> ⊙ = TV *344-4923 ⊙ <u>16<sup>30</sup> 22<sup>00</sup></u></p>	2. TV	3. TV	4. <b>5907<sup>AK</sup>-5930-5906<sup>VK</sup>-5911-5910</b> ⊙-④ <u>12<sup>12</sup> 22<sup>10</sup></u> ⊙ <u>12<sup>12</sup> 21<sup>37</sup></u> ⊙ <u>14<sup>47</sup> 21<sup>37</sup></u> ⊙ <u>15<sup>58</sup> 22<sup>10</sup></u>	5. <b>5903w<sup>K</sup>-6053-52-55-54-57-6056-*5906</b> <b>Šo</b> <u>4<sup>10</sup> 17<sup>01</sup></u> 5901 <sup>AK</sup> -79351 <sup>K</sup> -6052-55-54-6057pr-*5906 ⊙ <u>3<sup>37</sup> 17<sup>01</sup></u> 5901 <sup>AK</sup> -79351 <sup>K</sup> -6052-6055-6056-*5906 ⊙ <u>3<sup>37</sup> 17<sup>01</sup></u> 5903w <sup>K</sup> -6053-52-55-54-57-6056-*5906 ⊙ <u>4<sup>10</sup> 17<sup>01</sup></u>
6. <b>4910sp<sup>K</sup>-4911<sup>A</sup>-4914-4917</b> ⊙-⑤ <u>10<sup>30</sup> 19<sup>27</sup></u> ⊙ = TV ⊙ <u>13<sup>10</sup> 19<sup>27</sup></u> 5909-5908	7. TV	8. <b>5901-5902-5907pr</b> ⊙-⑤ <u>2<sup>42</sup> 13<sup>27</sup></u> ⊙⊙ = TV	9. TV	10. TV
11. <b>4918-4923</b> ⊙-④ <u>18<sup>31</sup> 23<sup>35</sup></u> 4918-4923 ⊙ <u>18<sup>22</sup> 21<sup>53</sup></u> ⊙ <u>17<sup>06</sup> 21<sup>18</sup></u> 4918-4923 <sup>AK</sup> -4923od ⊙ <u>18<sup>31</sup> 0<sup>09</sup></u>	12. <b>5901pr-5901<sup>AK</sup>-6051-6050</b> ⊙ <u>1<sup>31</sup> 7<sup>47</sup></u> 5901 <sup>A</sup> pr-5901-5902-4910sp <sup>K</sup> -*273 ⊙ <u>1<sup>31</sup> 15<sup>30</sup></u> 5901 <sup>A</sup> pr-5901-5902 ⊙ <u>1<sup>31</sup> 10<sup>57</sup></u> 5901pr-5901 <sup>AK</sup> -6051-6050 ⊙ <u>1<sup>31</sup> 7<sup>47</sup></u>	13. <b>5907-5906-5913</b> ⊙-④ <u>12<sup>42</sup> 21<sup>00</sup></u> ⊙ <u>12<sup>42</sup> 21<sup>00</sup></u> ⊙ <u>11<sup>06</sup> 21<sup>00</sup></u> ⊙ <u>11<sup>06</sup> 21<sup>00</sup></u>	14. <b>5900-5905-5904</b> Lc <u>3<sup>00</sup> 14<sup>32</sup></u> 5900-5905-5904 ⊙ <u>3<sup>00</sup> 14<sup>13</sup></u> 5900-5905pr ⊙ <u>3<sup>00</sup> 8<sup>33</sup></u> 5900-5905-5904 ⊙ <u>3<sup>00</sup> 14<sup>32</sup></u>	15. TV
16. TV	17. <b>4906sp<sup>K</sup> 4911-5909-5908</b> ⊙-⑤ <u>7<sup>02</sup> 10<sup>42</sup> 11<sup>52</sup> 19<sup>56</sup></u> ⊙ = TV ⊙ <u>6<sup>43</sup> 10<sup>03</sup> 14<sup>07</sup> 17<sup>13</sup></u>	18. TV	19. TV	20. <b>*5909-6059-6058-6061-6060-5910<sup>AK</sup></b> ⊙-④⊙ <u>14<sup>28</sup> 22<sup>00</sup></u> *5909-6059-6058-6061-6060-5910 <sup>AK</sup> ⊙ <u>14<sup>28</sup> 22<sup>34</sup></u> *5907-6057-6056-6061-6060-5910 <sup>AK</sup> ⊙ <u>12<sup>54</sup> 22<sup>34</sup></u>

Všetky vlaky v obehu TS823.

Rušnovodič má za 28 dní podvýkon -13:15, ktorý vhodne doplní podľa pokynov strojmajstra.

Hrebík,22.11.

Dráhové vozidlo radu : -

počet : -

Priemerný denný beh vozidla : -/ - km

Potreba rušnovodičov : **18.134**

Denný priemer prázdnych jász : - km

Vedúci oddelenia  
plánovania prevádzky SeTTPP :

**Mgr. Marcel Potočňák, v.r.**



SPD : Žilina

Železničná spoločnosť Slovensko a.s.  
Správa riadenia a realizácie prevádzky: Žilina

Platí od : 12.12. 2010

Oprava číslo :

Nahrádza : -

Poznámky : Pokračovanie na liste č.

Druhy vlakov : Os

Turnusová skupina : 826

1.

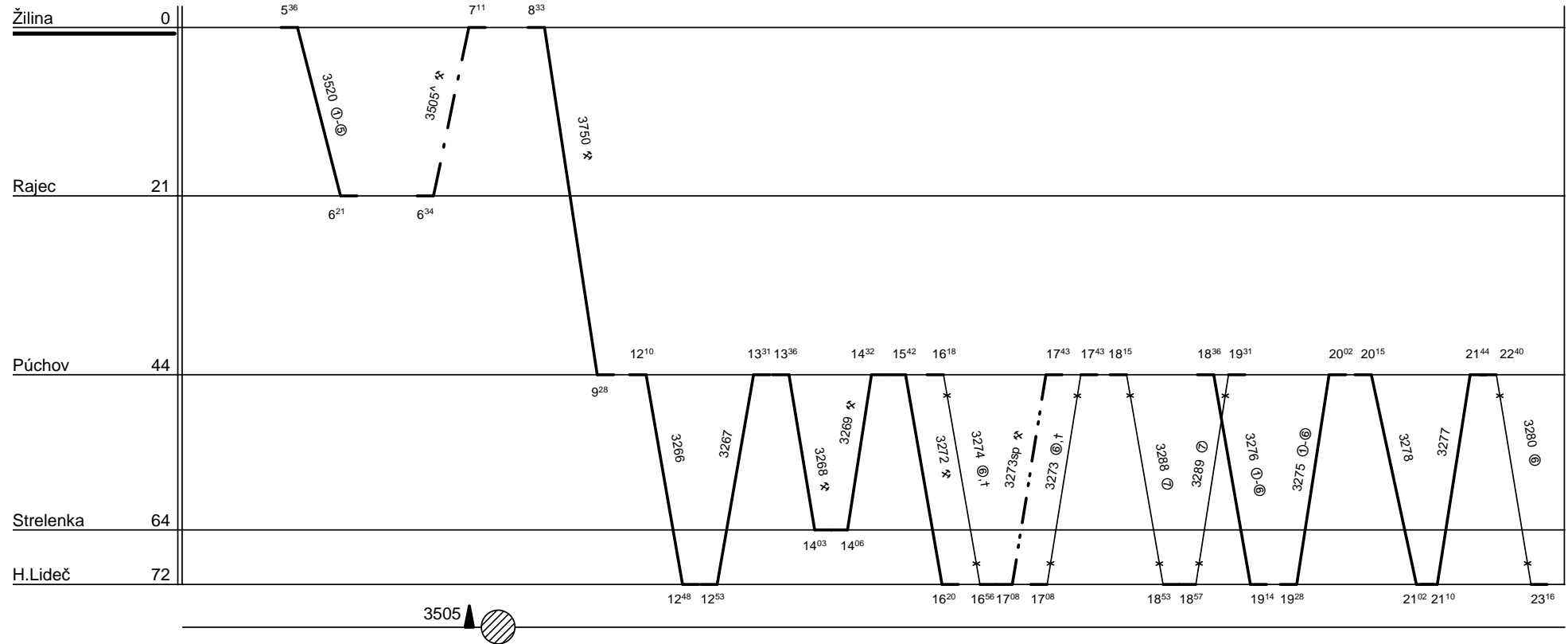

Dráhové vozidlo radu : 813-913

počet : %

Priemerný denný beh vozidla : % km

Potreba rušnovodičov : %

Denný priemer prázdnych jász : - km

Vedúci oddelenia  
plánovania prevádzky SeTTPP :  
**Mgr. Marcel Potočník, v.r.**



SPD : Žilina

Železničná spoločnosť Slovensko a.s.  
Správa riadenia a realizácie prevádzky: Žilina

Platí od : 12.12. 2010

Oprava číslo :

Nahrádza : -

Poznámky :

Druhy vlakov : Os

Turnusová skupina : 826

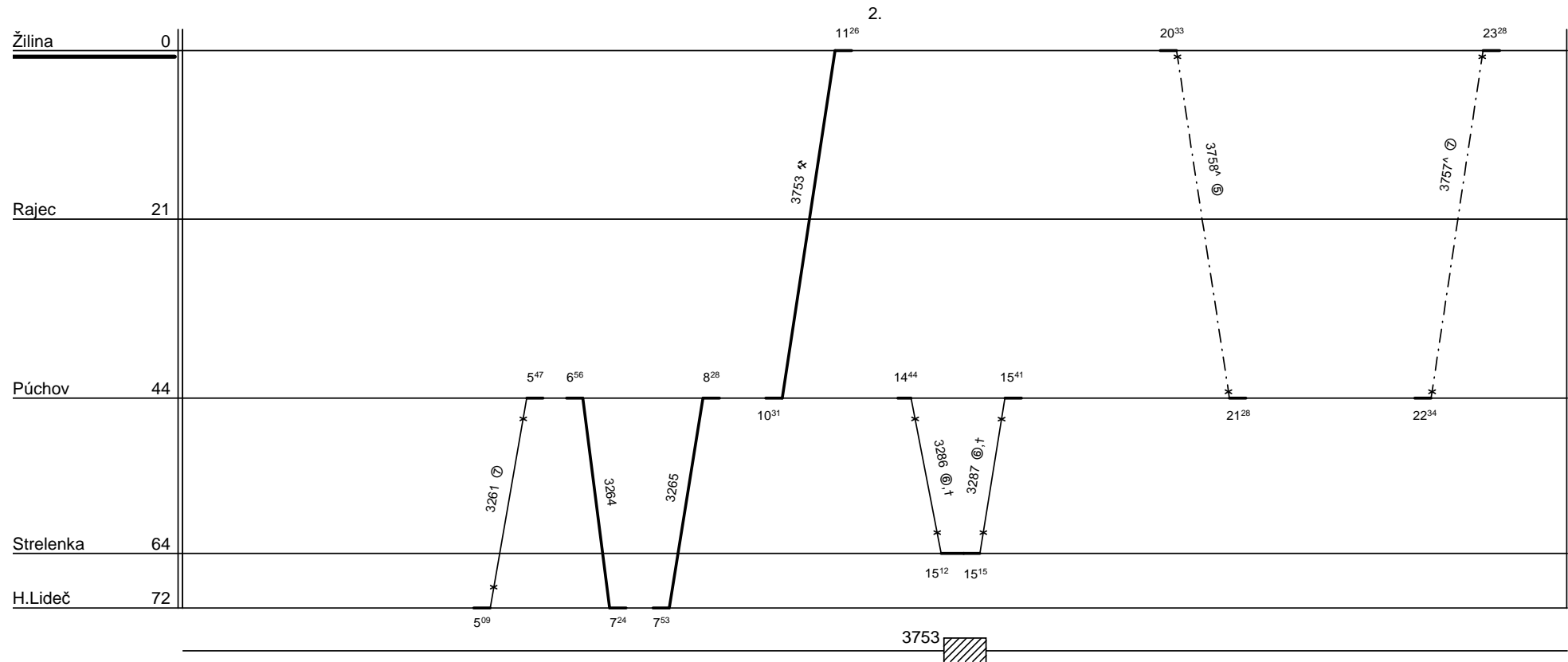

Dráhové vozidlo radu : 813-913

počet : 2

Priemerný denný beh vozidla : 212 / 0 km

Potreba rušnovodičov : -

Denný priemer prázdnych jász : - km

Vedúci oddelenia  
plánovania prevádzky SeTTPP :

Mgr. Marcel Potočník, v.r.



SPD : Žilina

Železničná spoločnosť Slovensko a.s.  
Správa riadenia a realizácie prevádzky: Žilina

Platí od : 12.12. 2010

Oprava číslo :

Nahrádza : -

Poznámky : Pokračovanie na liste č.

Druhy vlakov : Os,Rv

Turnusová skupina : 827

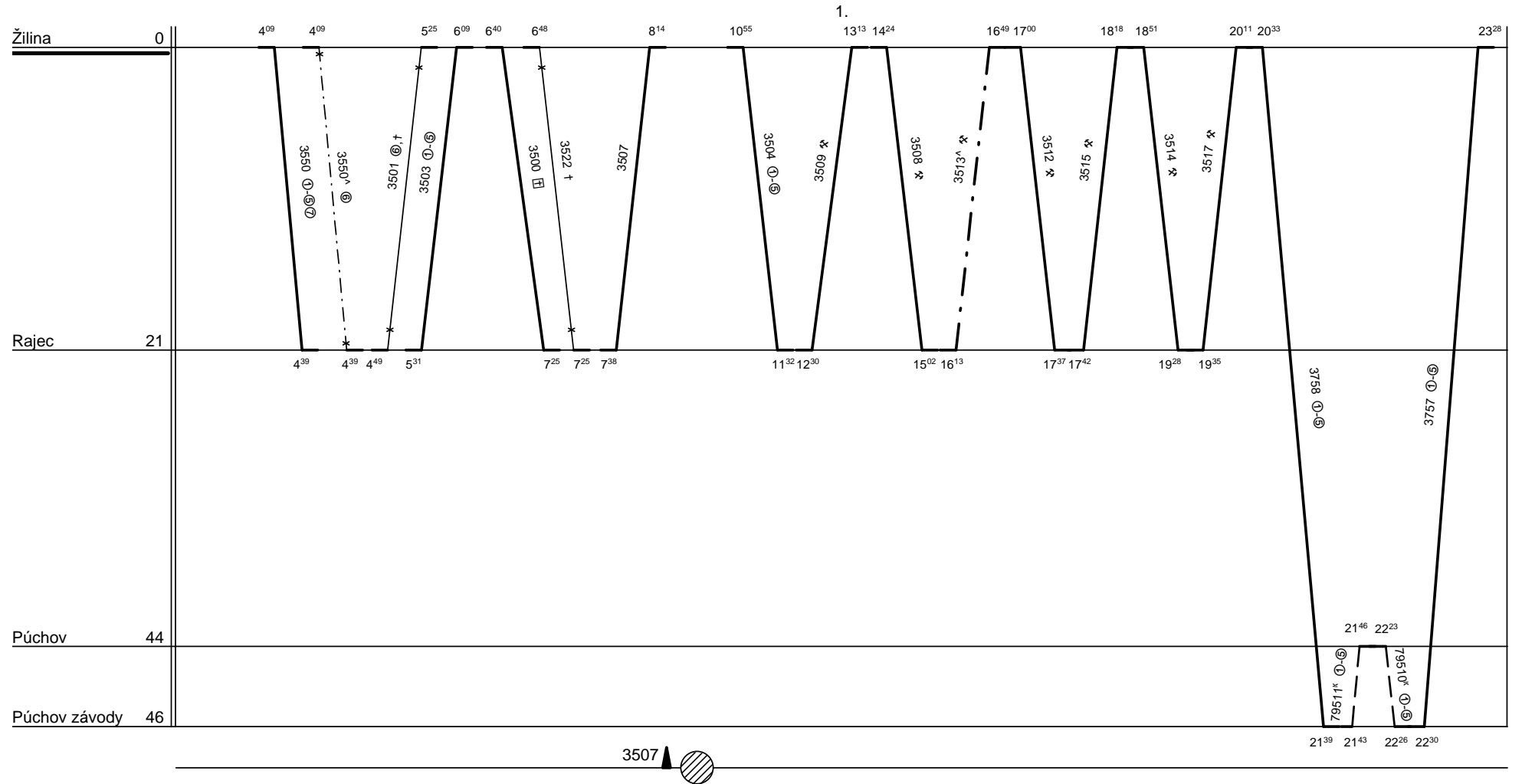

Dráhové vozidlo radu : 813-913      počet : %  
Potreba rušnovodičov : %

Priemerný denný beh vozidla : % km  
Denný priemer prázdnych jász : % km

Vedúci oddelenia  
plánovania prevádzky SeTTPP :  
**Mgr. Marcel Potočník, v.r.**



SPD : Žilina

Železničná spoločnosť Slovensko a.s.  
Správa riadenia a realizácie prevádzky: Žilina

Platí od : 12.12. 2010

Oprava číslo :

Nahrádza : -

Poznámky :

Druhy vlakov : **Os,Rv**

Turnusová skupina : **827**

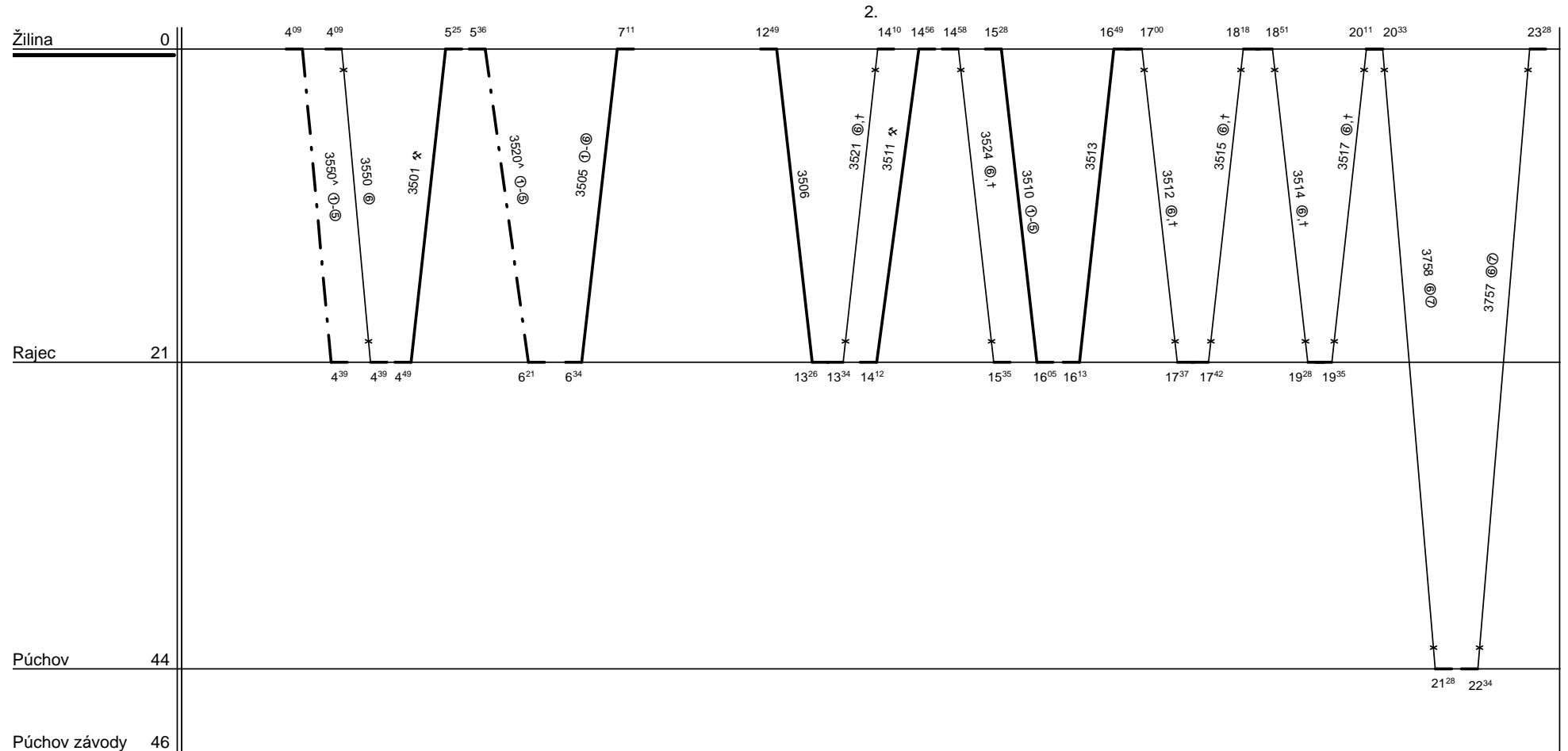

Dráhové vozidlo radu : **813-913**

počet : **2**

Priemerný denný beh vozidla : **234 / 0** km

Potreba rušnovodičov : -

Denný priemer prázdnych jász : **1** km

Vedúci oddelenia  
plánovania prevádzky SeTTPP :

**Mgr. Marcel Potočníak, v.r.**





SPD : Žilina

Železničná spoločnosť Slovensko a.s.  
Správa riadenia a realizácie prevádzky: Žilina

Platí od : 12.12. 2010

Oprava číslo :

Nahrádza : -

Poznámky :

Druhy vlakov : Os

Turnusová skupina : 828

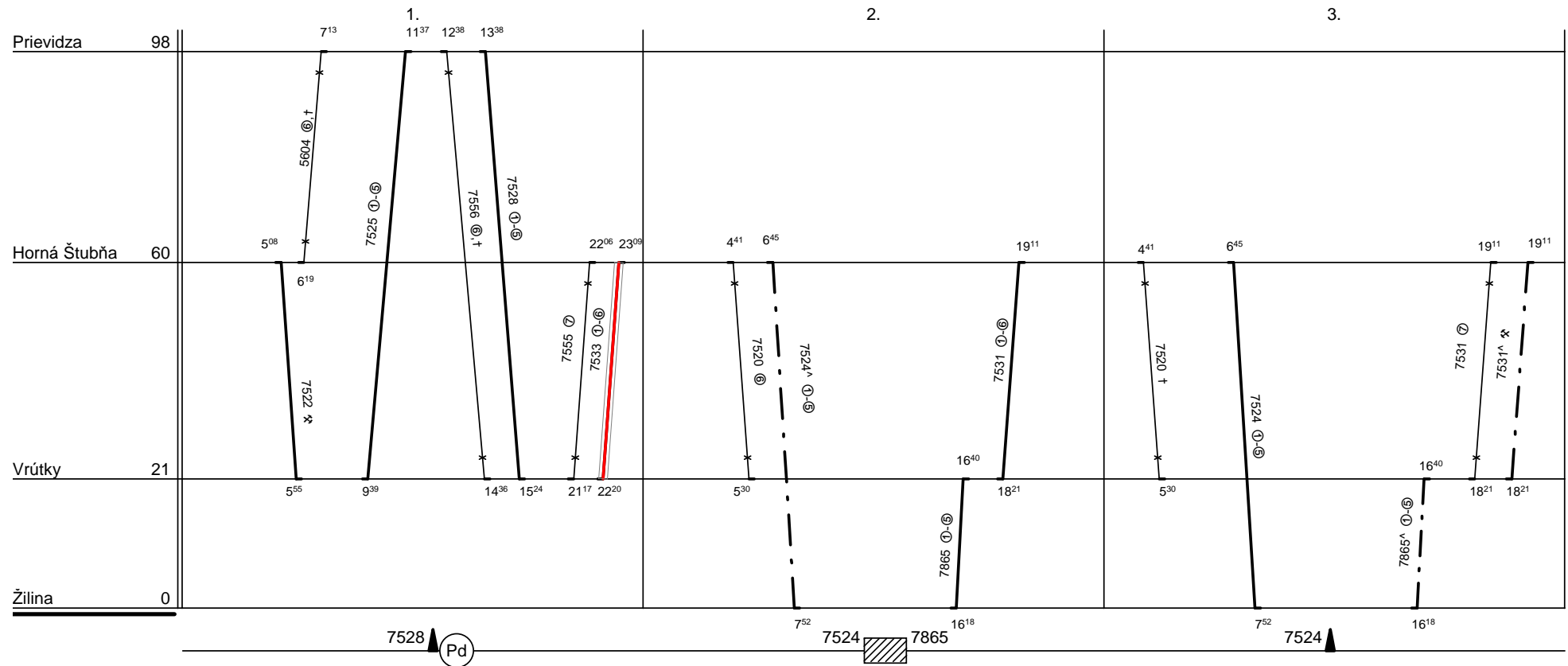

Dráhové vozidlo radu : 813-913

počet : 3

Priemerný denný beh vozidla : 129 / 0 km

Potreba rušnovodičov : -

Denný priemer prázdnych jász : - km

Vedúci oddelenia  
plánovania prevádzky SeTTPP :

Mgr. Marcel Potočník, v.r.



SP : Čadca

Železničná spoločnosť Slovensko a.s.  
Správa riadenia a realizácie prevádzky: Žilina

Platí od : 12.12. 2010

Oprava číslo :

Nahrádza : -

Poznámky : Pokračovanie na liste č.

Druhy vlakov : Os,Rv

Turnusová skupina : 831

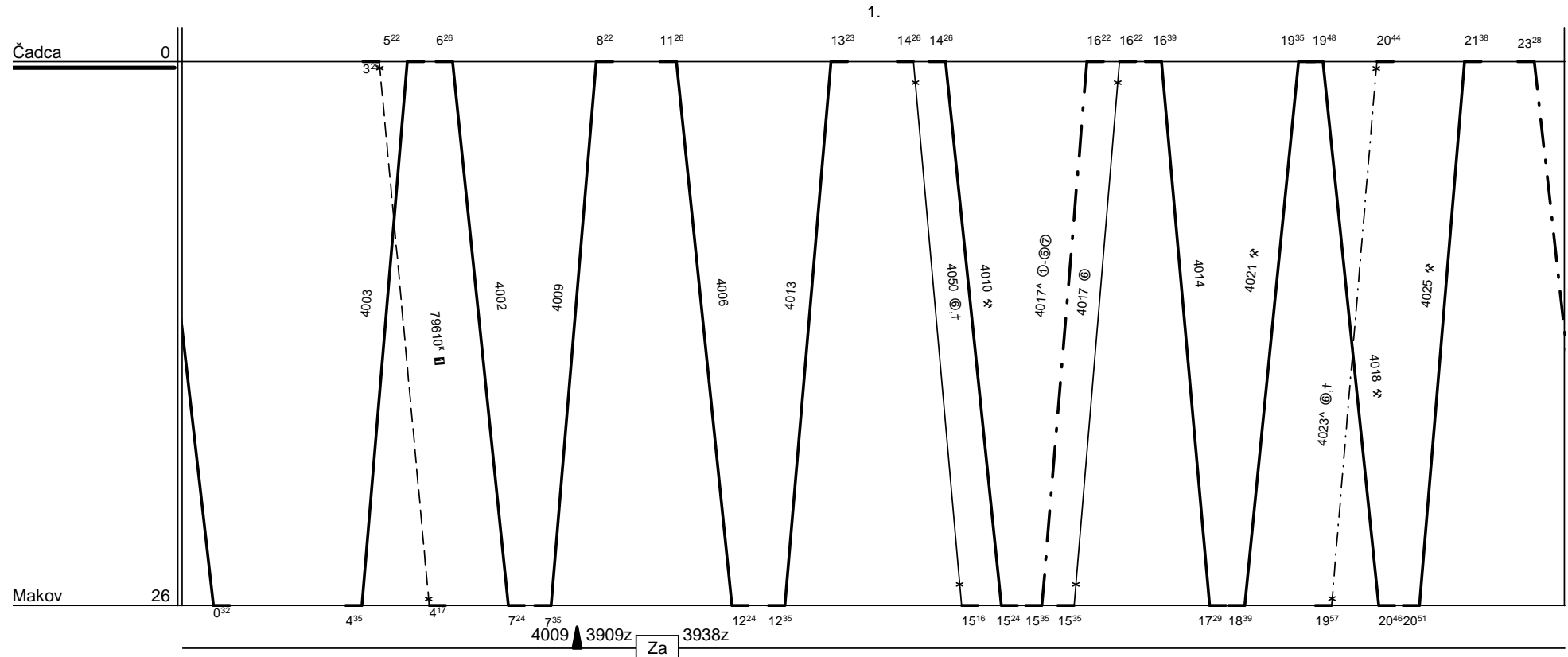

☐ ide 25.,26.XII., 1.I., 23.-25.IV.

Dráhové vozidlo radu : 813-913

počet : %

Priemerný denný beh vozidla : % km

Potreba rušnovodičov : %

Denný priemer prázdnych jász : - km

Vedúci oddelenia  
plánovania prevádzky SeTTPP :  
**Mgr. Marcel Potočníak, v.r.**



SP : Čadca

Železničná spoločnosť Slovensko a.s.  
Správa riadenia a realizácie prevádzky: Žilina

Platí od : 12.12. 2010

Oprava číslo :

Nahrádza : -

Poznámky :

Druhy vlakov : **Os,Rv**

Turnusová skupina : **831**

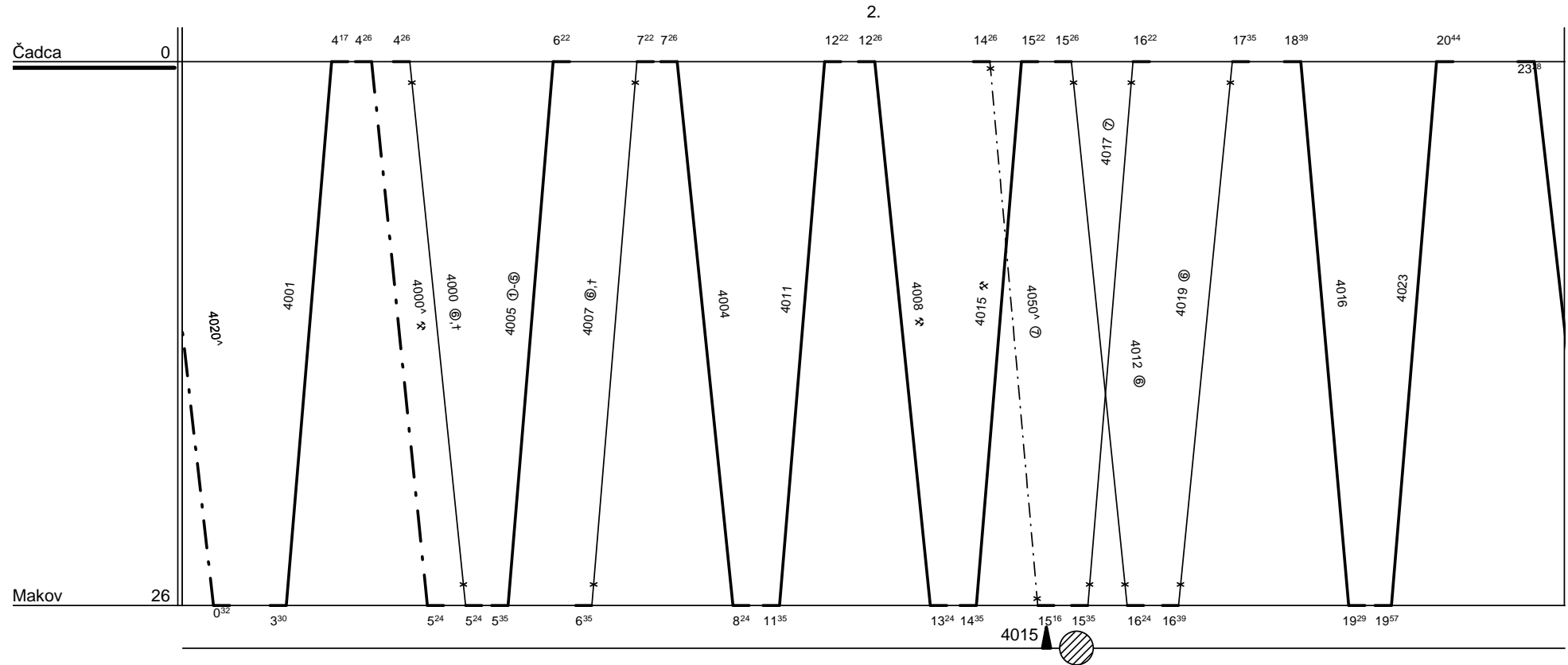

Dráhové vozidlo radu : **813-913**

počet : **2**

Priemerný denný beh vozidla : **275 / 0** km

Potreba rušnovodičov : -

Denný priemer prázdnych jász : - km

Vedúci oddelenia  
plánovania prevádzky SeTTPP :

**Mgr. Marcel Potočník, v.r.**



SP : Čadca

Železničná spoločnosť Slovensko a.s.  
Správa riadenia a realizácie prevádzky: Žilina

Platí od : 12.12.2010

Oprava číslo :

Nahrádza : -

Poznámky :

Druhy vlakov : **Os,Sv,Rv**

Turnusová skupina : **832**

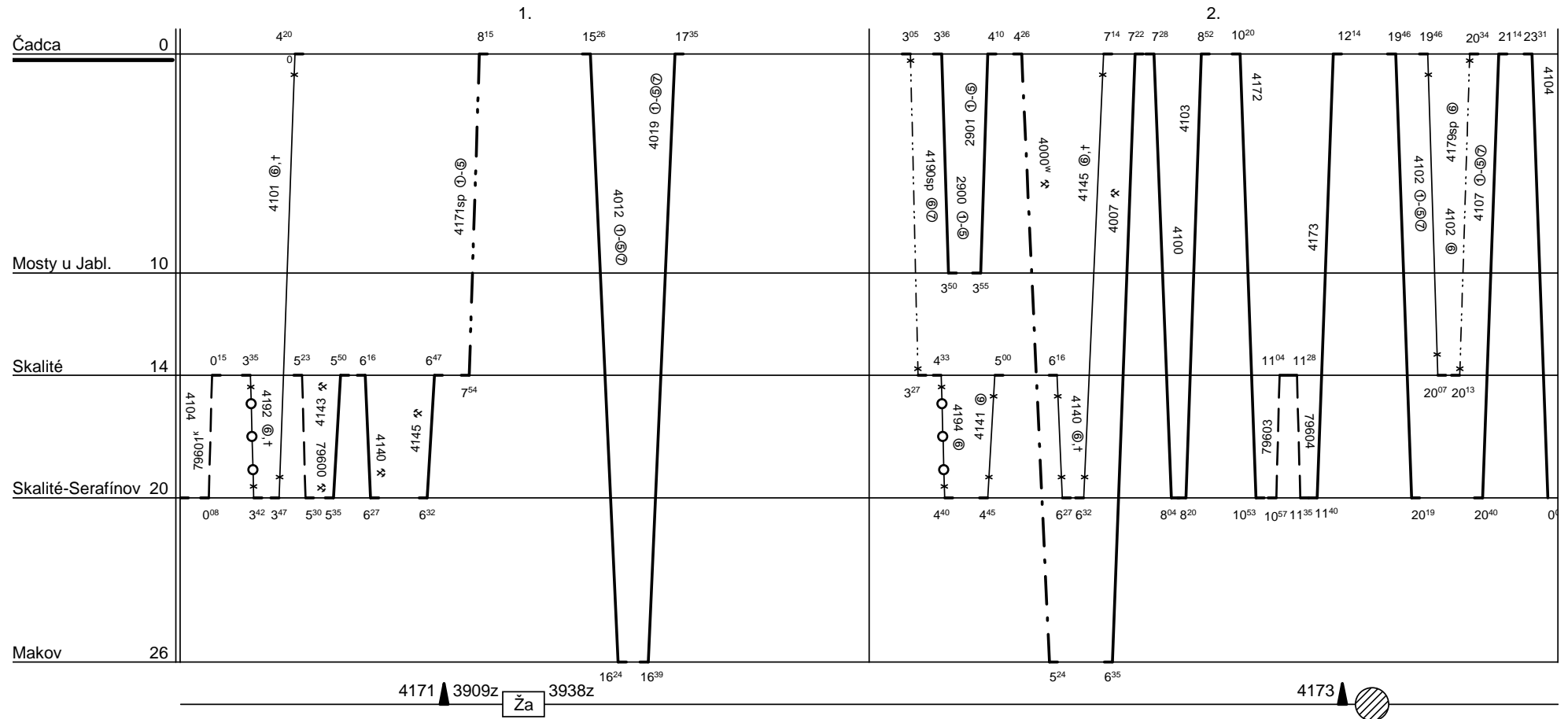

Dráhové vozidlo radu : **811**

počet : **2**

Priemerný denný beh vozidla : **143 / 0** km

Potreba rušnovodičov : -

Denný priemer prázdnych jász : **11** km

Vedúci oddelenia  
plánovania prevádzky SeTTPP :

**Mgr. Marcel Potočník, v.r.**



SP : Čadca

Železničná spoločnosť Slovensko a.s.  
Správa riadenia a realizácie prevádzky: Žilina

Platí od : 12.12. 2010

Oprava číslo :

Nahrádza : -

Poznámky :

Druhy vlakov : Os

Turnusová skupina : 833

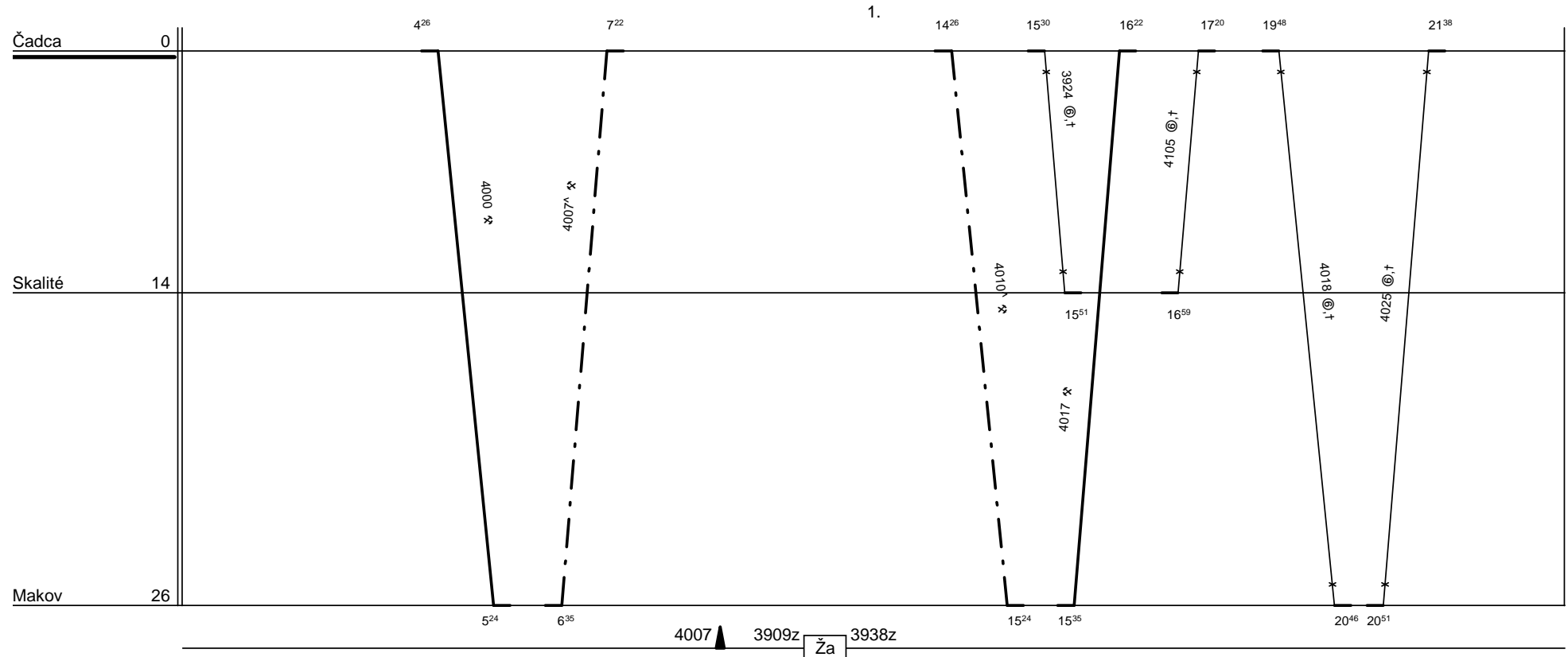

Dráhové vozidlo radu : 811+912

počet : 1+1

Priemerný denný beh vozidla : 97 / 0 km

Potreba rušnovodičov : -

Denný priemer prázdnych jász : - km

Vedúci oddelenia  
plánovania prevádzky SeTTPP :

**Mgr. Marcel Potočník, v.r.**



SP : Kraľovany

Železničná spoločnosť Slovensko a.s.  
Správa riadenia a realizácie prevádzky: Žilina

Platí od : 12.12. 2010

Oprava číslo :

Nahrádza : -

Poznámky :

Druhy vlakov : **Zr,Os,Sv**

Turnusová skupina : **835**

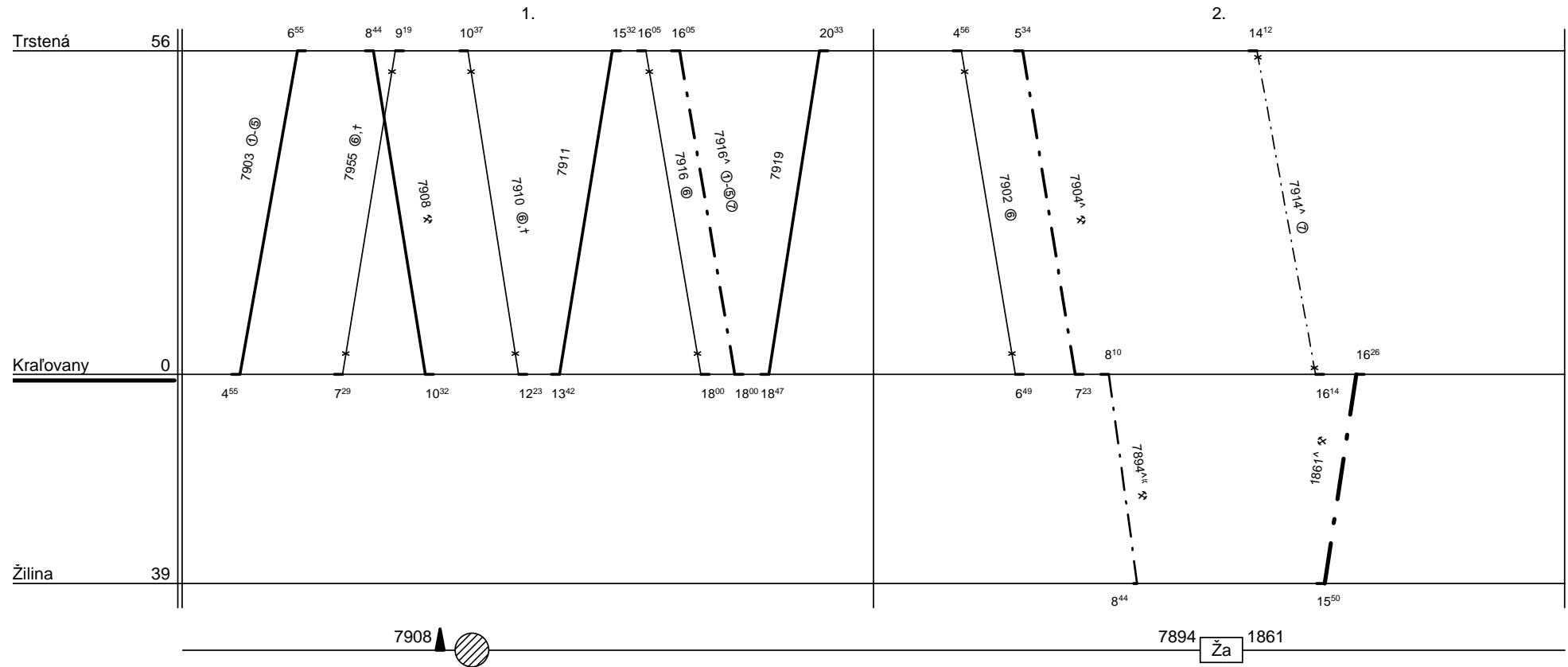

Dráhové vozidlo radu : **813-913**

počet : **2**

Priemerný denný beh vozidla : **192 / 0** km

Potreba rušnovodičov : -

Denný priemer prázdnych jász : - km

Vedúci oddelenia  
plánovania prevádzky SeTTPP :

**Mgr. Marcel Potočník, v.r.**



SP : Kraľovany

Železničná spoločnosť Slovensko a.s.  
Správa riadenia a realizácie prevádzky: Žilina

Platí od : 12.12. 2010

Oprava číslo :

Nahrádza : -

Poznámky :

Druhy vlakov : **Zr,Os,Sv**

Turnusová skupina : **836**

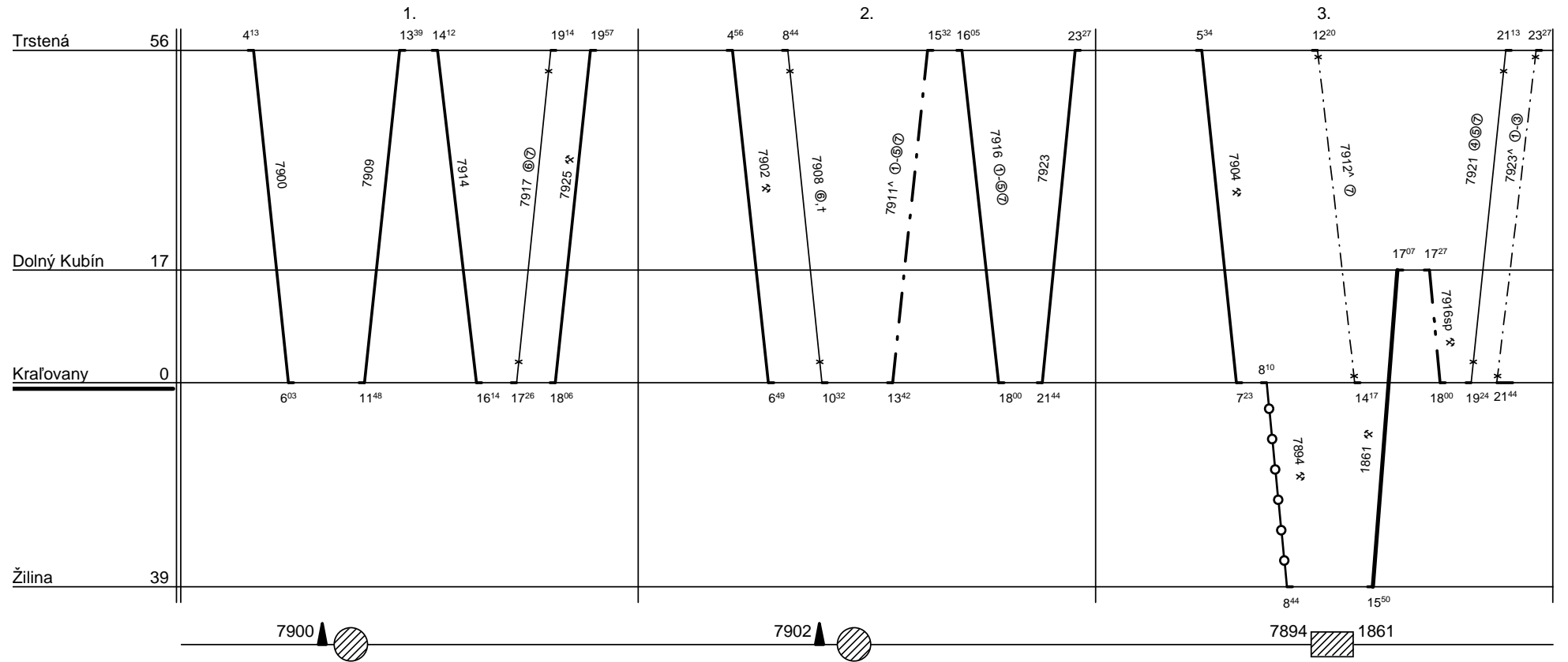

Dráhové vozidlo radu : **813-913**

počet : **3**

Priemerný denný beh vozidla : **193 / 0** km

Potreba rušnovodičov : -

Denný priemer prázdnych jász : - km

Vedúci oddelenia  
plánovania prevádzky SeTTPP :

**Mgr. Marcel Potočník, v.r.**



SP : Kraľovany

Železničná spoločnosť Slovensko a.s.  
Správa riadenia a realizácie prevádzky: Žilina

Platí od : 12.12. 2010

Oprava číslo :

Nahradzuje : -

Poznámky :

Druhy vlakov : Os

Turnusová skupina : 837

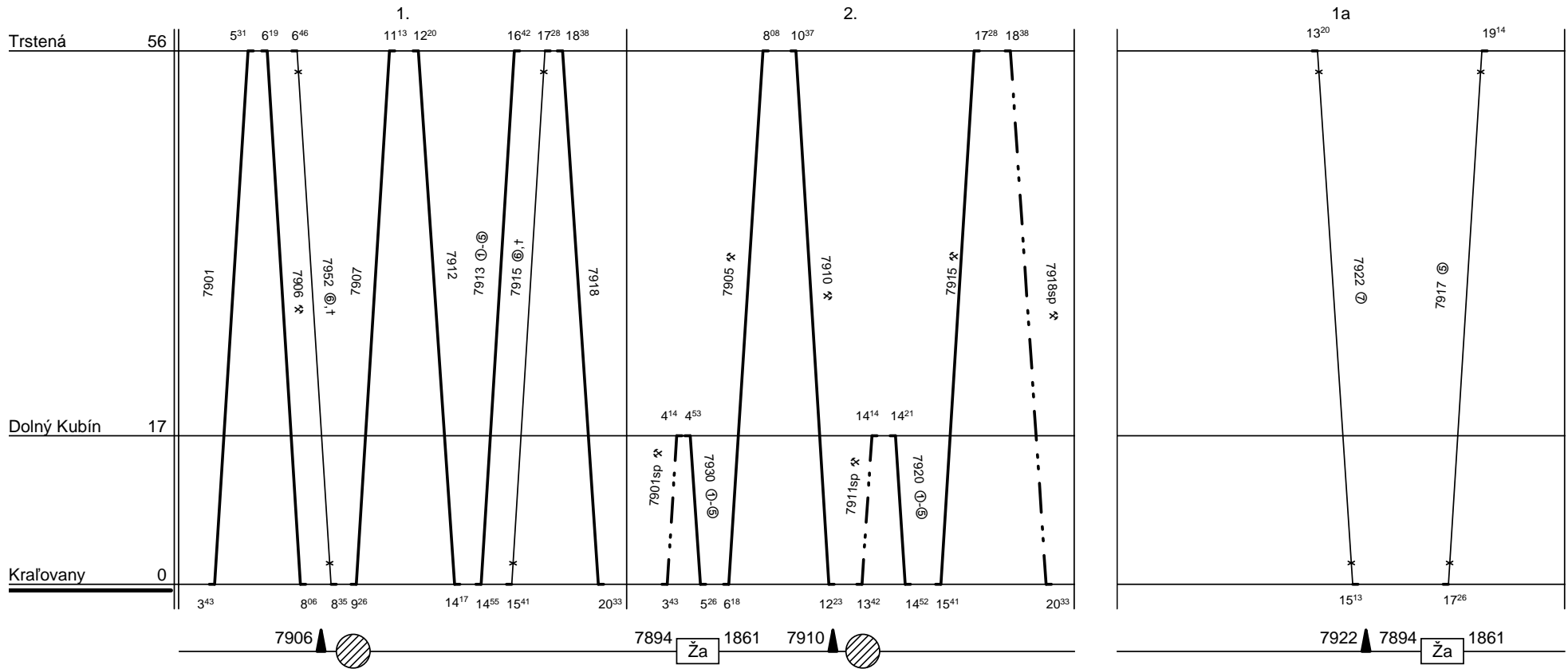

Dráhové vozidlo radu : 811

počet : 2/1 v 5-7

Priemerný denný beh vozidla : 182 / 0 km

Potreba rušnovodičov : -

Denný priemer prázdnych jász : - km

Vedúci oddelenia  
plánovania prevádzky SeTTPP :

**Mgr. Marcel Potočníak, v.r.**





SP : Prievidza

Železničná spoločnosť Slovensko a.s.  
Správa riadenia a realizácie prevádzky: Žilina

Platí od : 12.12. 2010

Oprava číslo :

Nahrádza : -

Poznámky : Pokračovanie na liste č.

Druhy vlakov : Zr,Os,Rv

Turnusová skupina : 841

1.

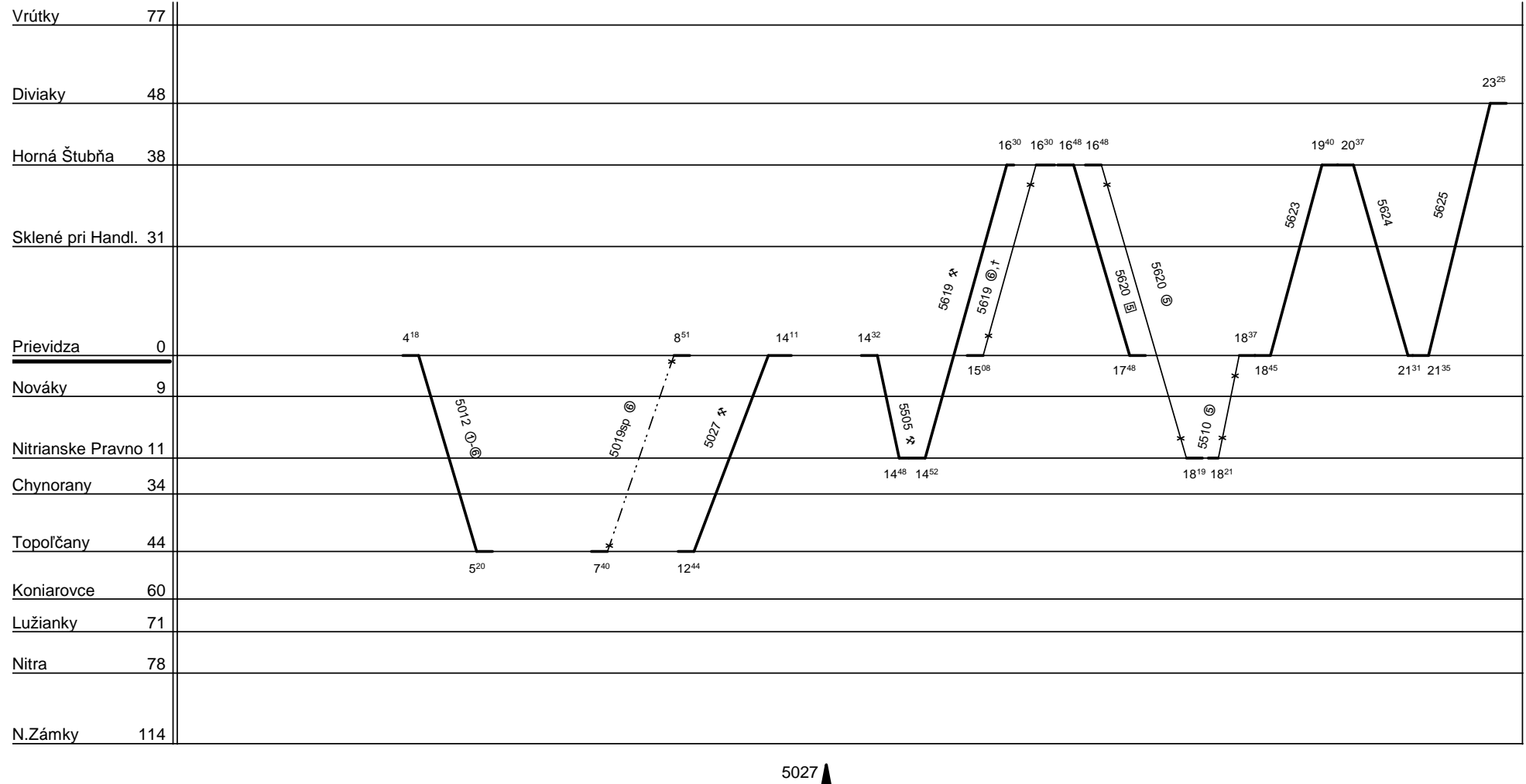

Dráhové vozidlo radu : 813-913      počet : %  
Potreba rušnovodičov : %

Priemerný denný beh vozidla : % km  
Denný priemer prázdnych jász : % km

Vedúci oddelenia  
plánovania prevádzky SeTTPP :  
**Mgr. Marcel Potočník, v.r.**



SP : Prievidza

Železničná spoločnosť Slovensko a.s.  
Správa riadenia a realizácie prevádzky: Žilina

Platí od : 12.12. 2010

Oprava číslo :

Nahrádza : -

Poznámky : Pokračovanie na liste č.

Druhy vlakov : Zr,Os,Rv

Turnusová skupina : 841

2.

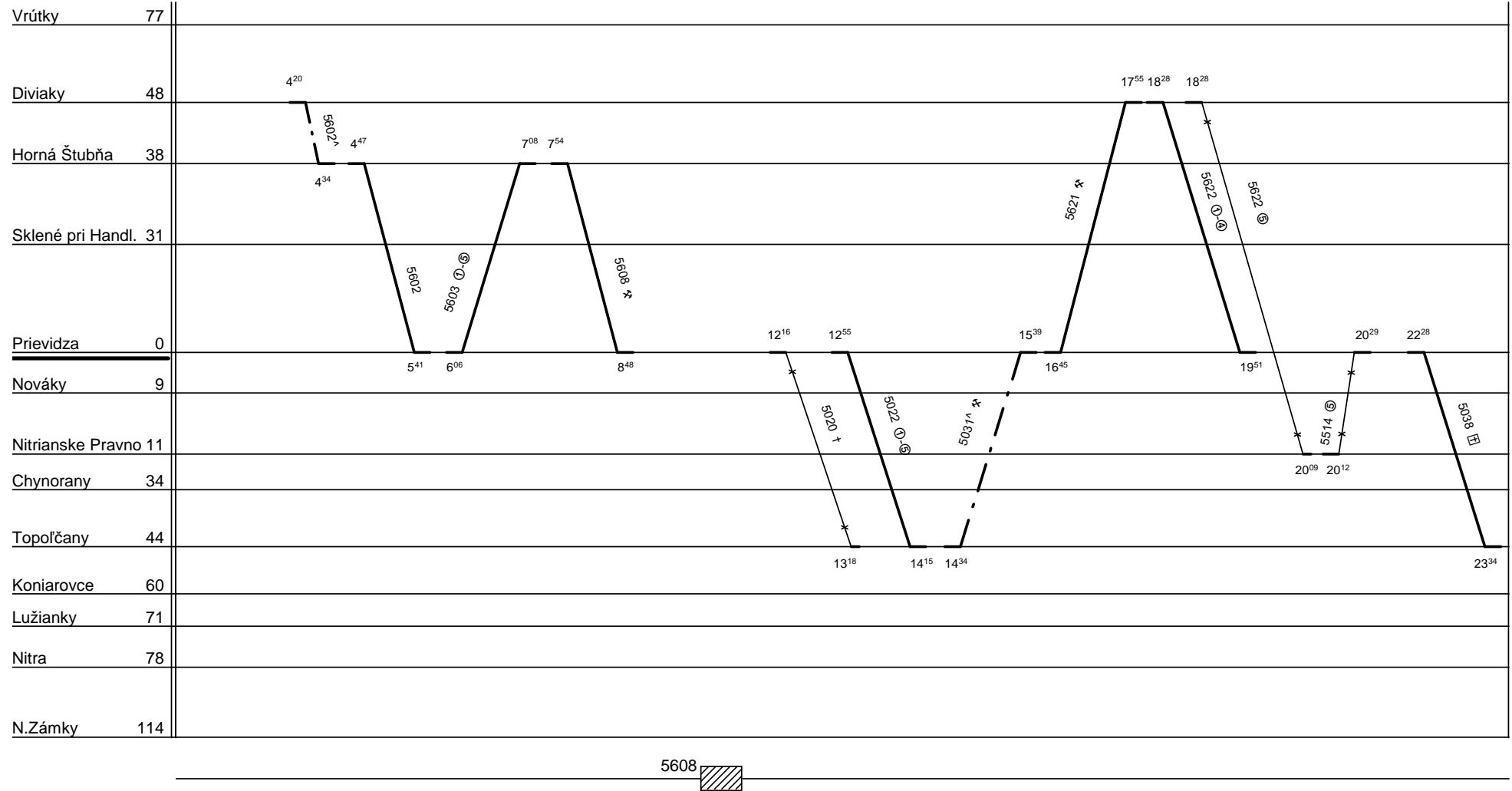

Dráhové vozidlo radu : 813-913

počet : %

Priemerný denný beh vozidla : % km

Potreba rušnovodičov : %

Denný priemer prázdnych jász : % km

Vedúci oddelenia  
plánovania prevádzky SeTTPP :  
**Mgr. Marcel Potočník, v.r.**



SP : Prievidza

Železničná spoločnosť Slovensko a.s.  
Správa riadenia a realizácie prevádzky: Žilina

Platí od : 12.12. 2010

Oprava číslo :

Nahrádza : -

Poznámky : Pokračovanie na liste č.

Druhy vlakov : Zr,Os,Rv

Turnusová skupina : 841

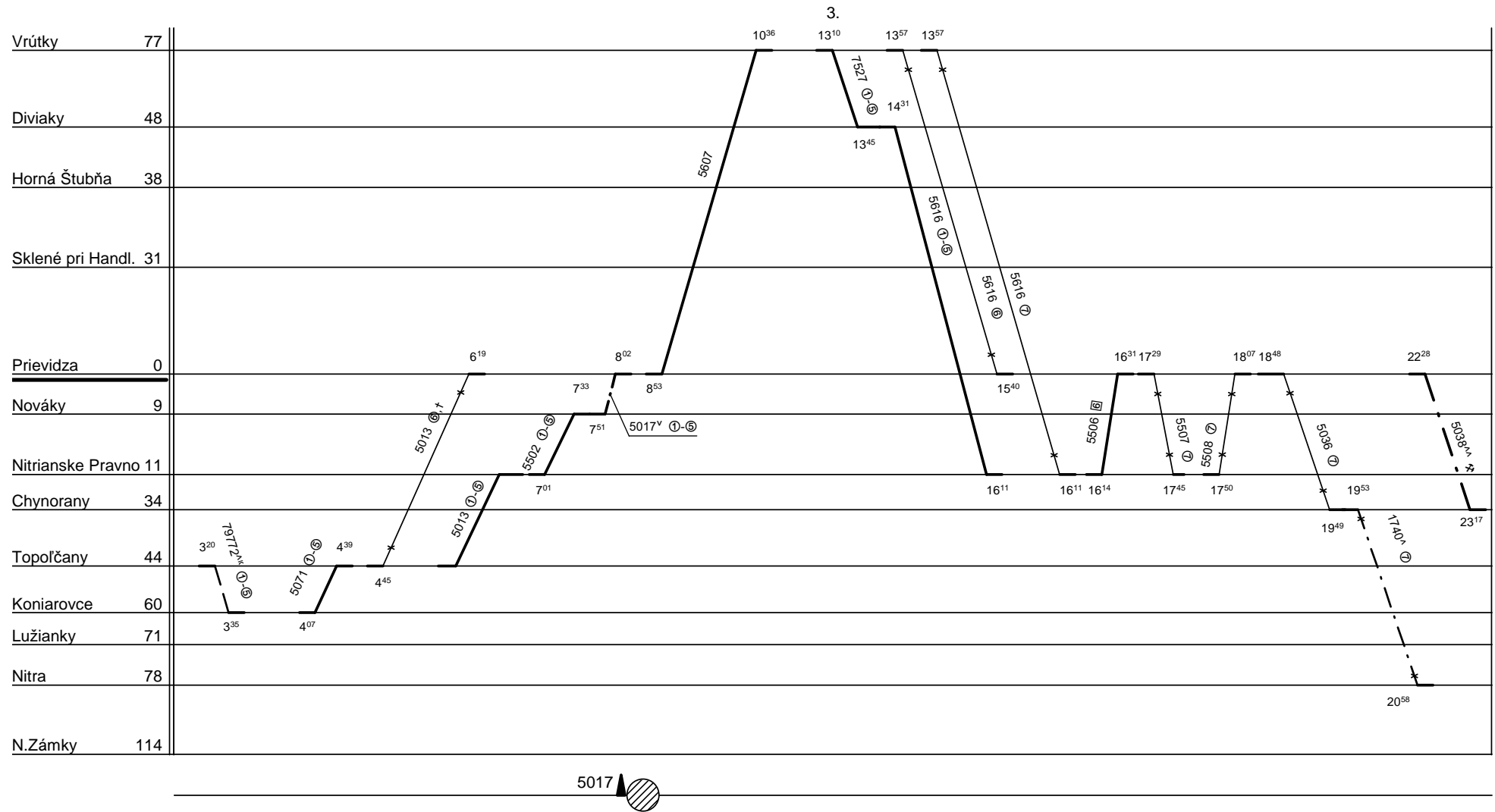

Dráhové vozidlo radu : **813-913** počet : %  
Potreba rušnovodičov : %

Priemerný denný beh vozidla : % km  
Denný priemer prázdnych jász : % km

Vedúci oddelenia  
plánovania prevádzky SeTTPP :  
**Mgr. Marcel Potočník, v.r.**



SP : Prievidza

Železničná spoločnosť Slovensko a.s.  
Správa riadenia a realizácie prevádzky: Žilina

Platí od : 12.12. 2010

Oprava číslo :

Nahrádza : -

Poznámky : Pokračovanie na liste č.

Druhy vlakov : Zr,Os,Rv

Turnusová skupina : 841

4.

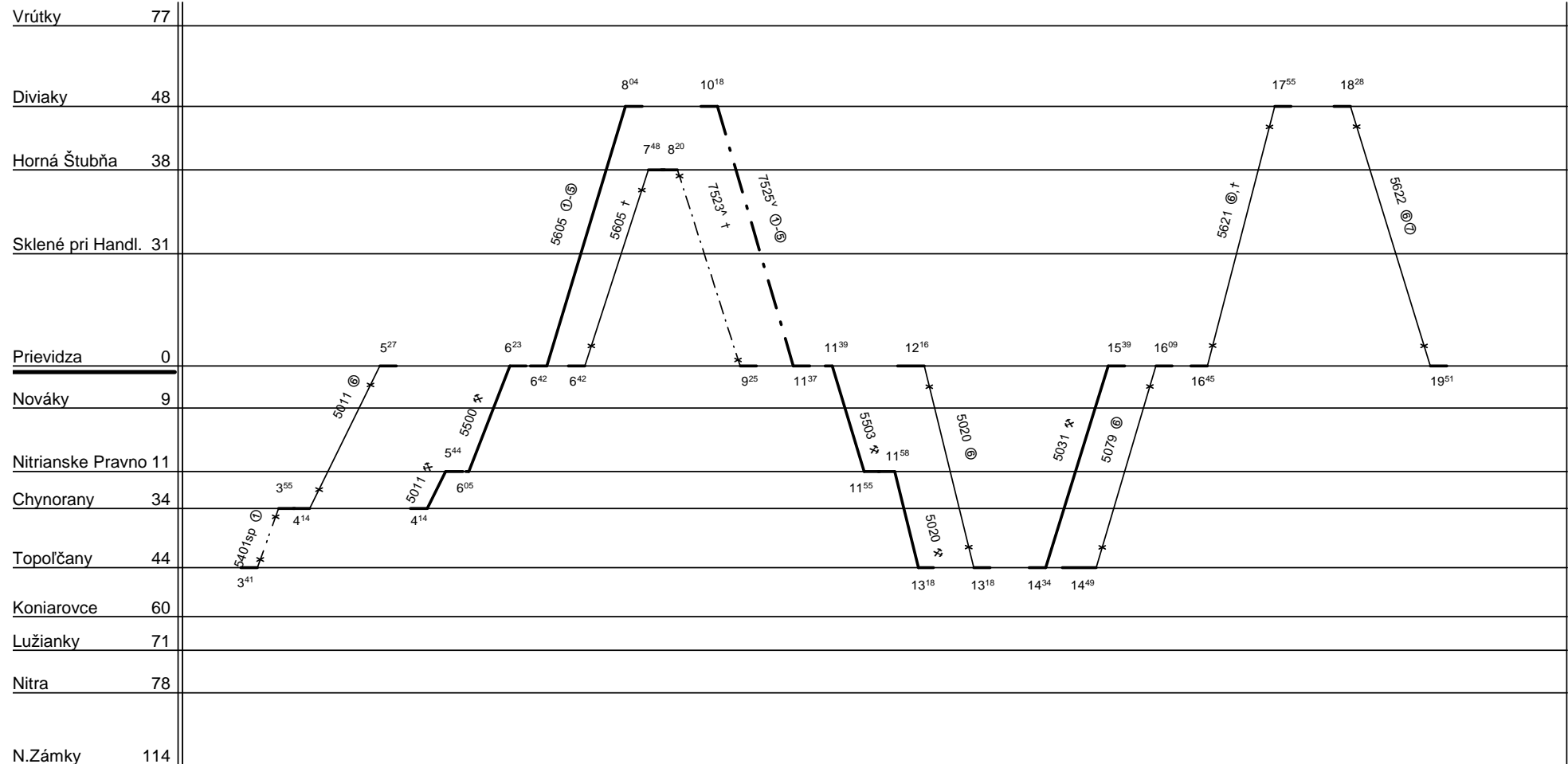

5031

Dráhové vozidlo radu : **813-913** počet : %  
Potreba rušnovodičov : %

Priemerný denný beh vozidla : % km  
Denný priemer prázdnych jász : % km

Vedúci oddelenia  
plánovania prevádzky SeTTPP :  
**Mgr. Marcel Potočníak, v.r.**







SP : Prievidza

Železničná spoločnosť Slovensko a.s.  
Správa riadenia a realizácie prevádzky: Žilina

Platí od : 12.12. 2010

Oprava číslo :

Nahrádza : -

Poznámky :

Druhy vlakov : **Os**

Turnusová skupina : **842**

1.

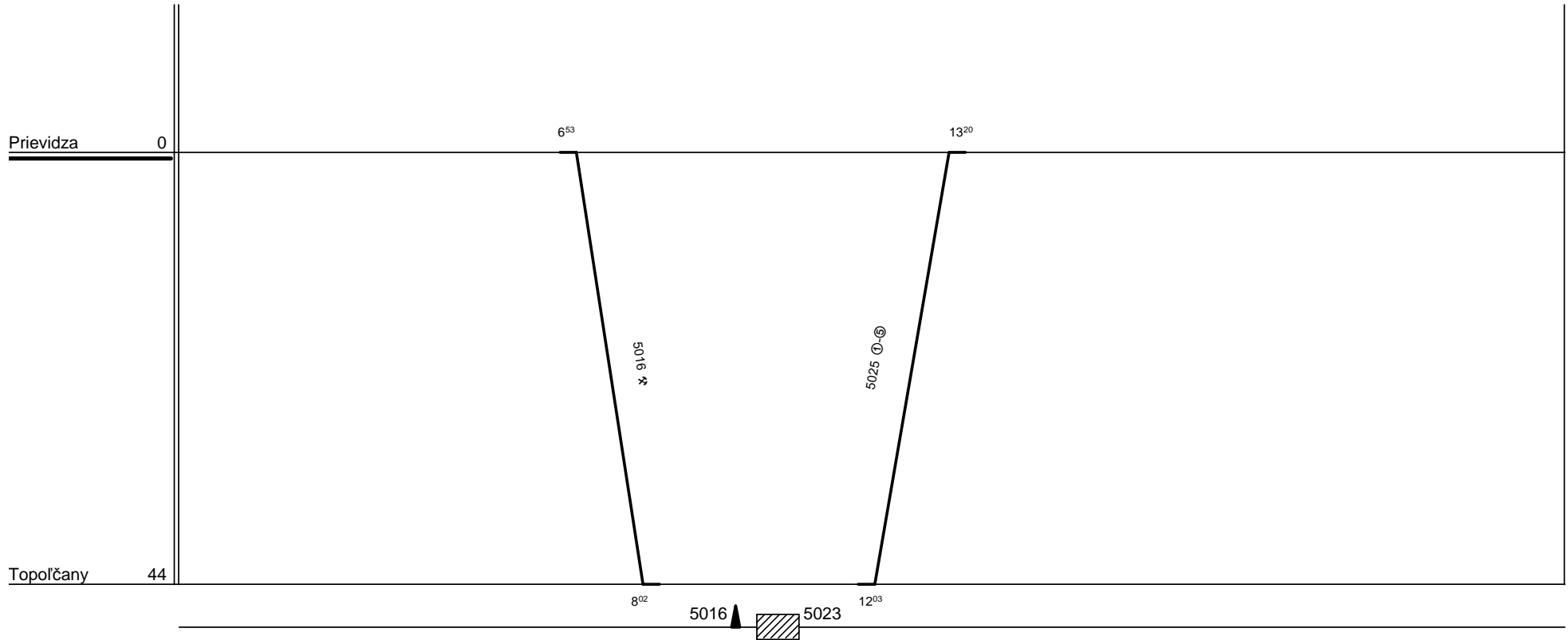

Dráhové vozidlo radu : **811**

počet : **1**

Priemerný denný beh vozidla : **54 / 0** km

Potreba rušnovodičov : -

Denný priemer prázdnych jász : - km

Vedúci oddelenia  
plánovania prevádzky SeTTPP :

**Mgr. Marcel Potočníak, v.r.**



SP : Trenčianska Teplá

Železničná spoločnosť Slovensko a.s.  
Správa riadenia a realizácie prevádzky: Žilina

Platí od : 12.12. 2010

Oprava číslo :

Nahrádza : -

Poznámky : Pokračovanie na liste č.

Druhy vlakov : Os,Sv

Turnusová skupina : 844

1.

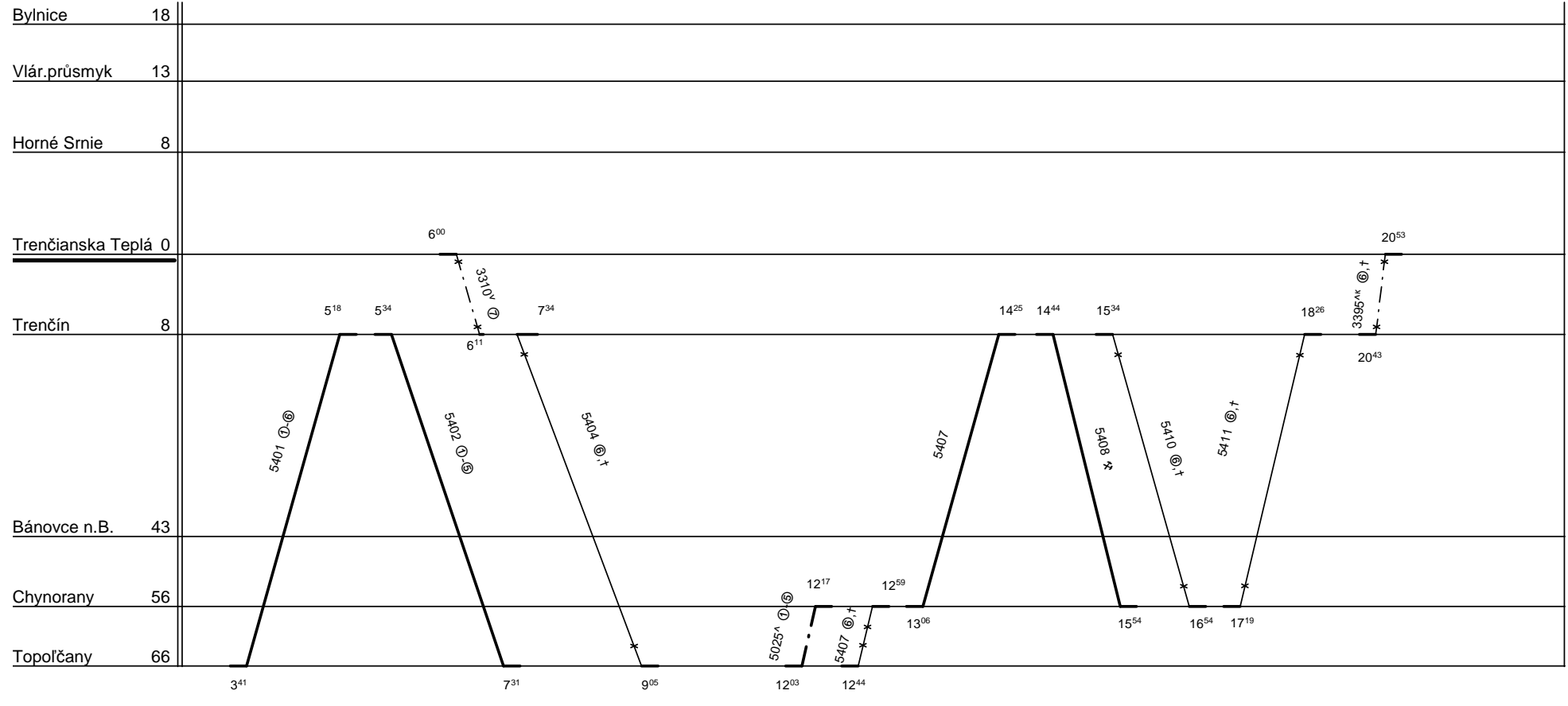

Dráhové vozidlo radu : 811

počet : %

Priemerný denný beh vozidla : % km

Potreba rušnovodičov : %

Denný priemer prázdnych jász : - km

Vedúci oddelenia  
plánovania prevádzky SeTTPP :

**Mgr. Marcel Potočníak, v.r.**





SP : Trenčianska Teplá

Železničná spoločnosť Slovensko a.s.  
Správa riadenia a realizácie prevádzky: Žilina

Platí od : 12.12. 2010

Oprava číslo :

Nahrádza : -

Poznámky : Pokračovanie na liste č.

Druhy vlakov : Os,Sv

Turnusová skupina : 844

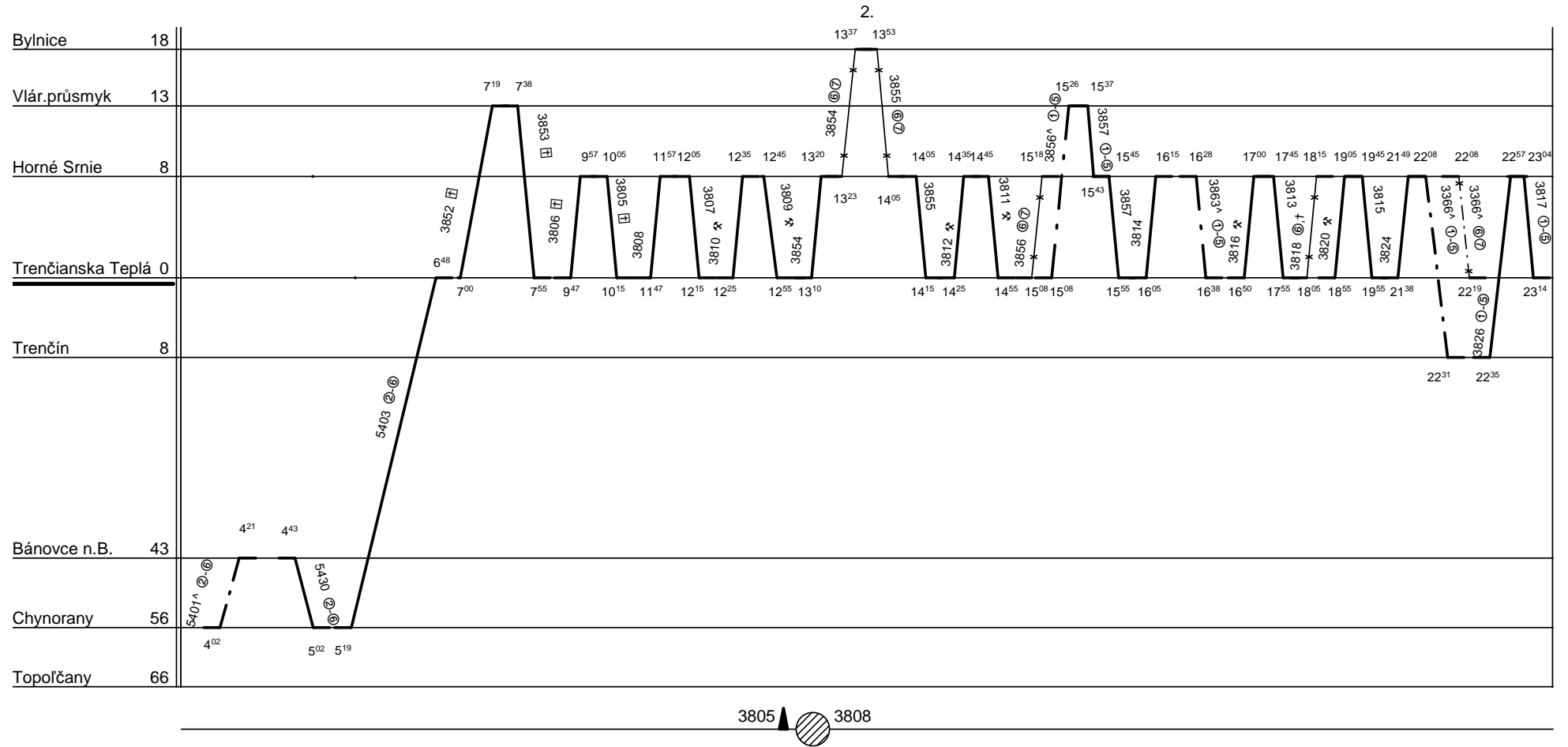

Dráhové vozidlo radu : 811

počet : %

Priemerný denný beh vozidla : % km

Potreba rušnovodičov : %

Denný priemer prázdnych jász : - km

Vedúci oddelenia  
plánovania prevádzky SeTTPP :

Mgr. Marcel Potočník, v.r.



SP : Trenčianska Teplá

Železničná spoločnosť Slovensko a.s.  
Správa riadenia a realizácie prevádzky: Žilina

Platí od : 12.12. 2010

Oprava číslo :

Nahrádza : -

Poznámky :

Druhy vlakov : **Os,Sv**

Turnusová skupina : **844**

3.

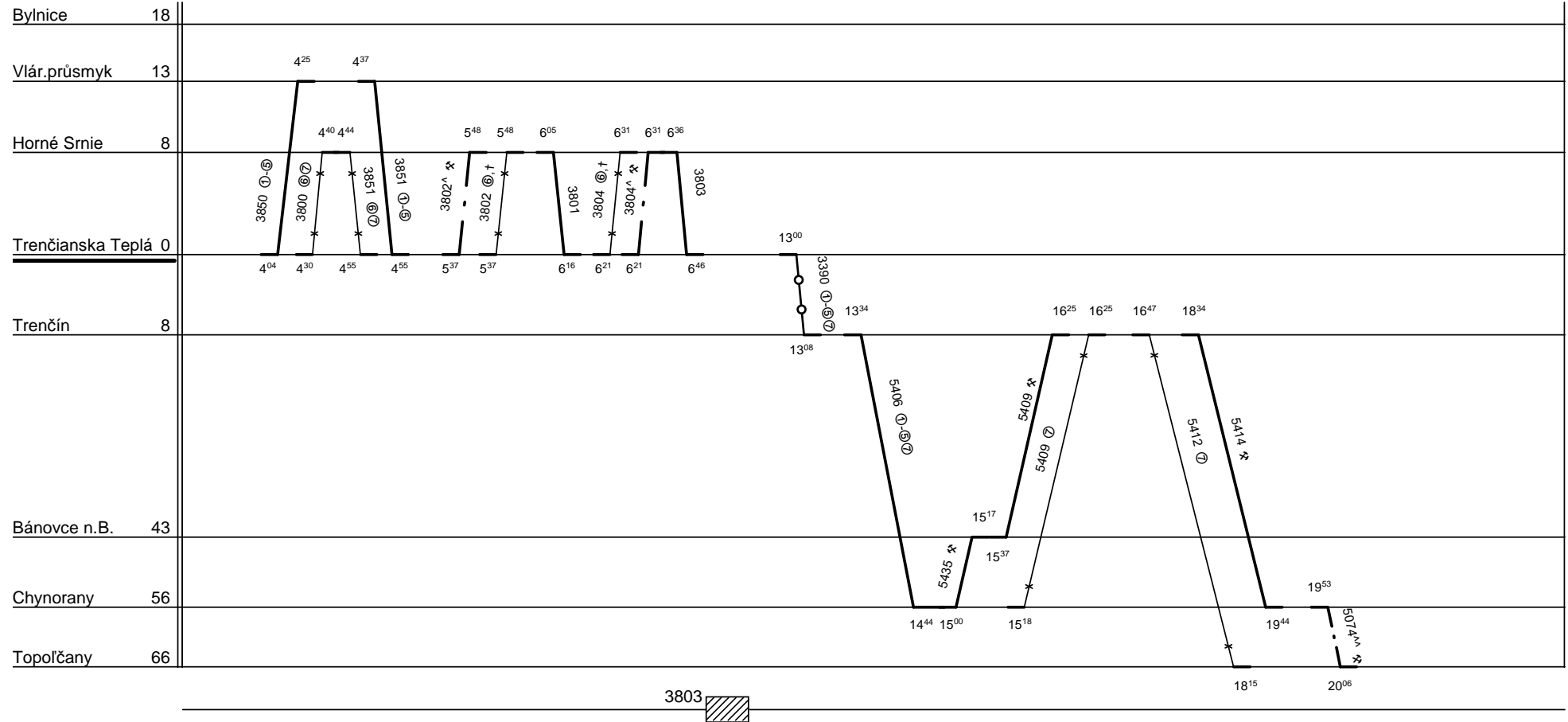

Dráhové vozidlo radu : **811**

počet : **3**

Priemerný denný beh vozidla : **223 / 0** km

Potreba rušnovodičov : -

Denný priemer prázdnych jász : - km

Vedúci oddelenia  
plánovania prevádzky SeTTPP :

**Mgr. Marcel Potočník, v.r.**



SP : Trenčianska Teplá

Železničná spoločnosť Slovensko a.s.  
Správa riadenia a realizácie prevádzky: Žilina

Platí od : 12.12. 2010

Oprava číslo :

Nahrádza : -

Poznámky :

Druhy vlakov : **Os,Sv**

Turnusová skupina : **845**

1.

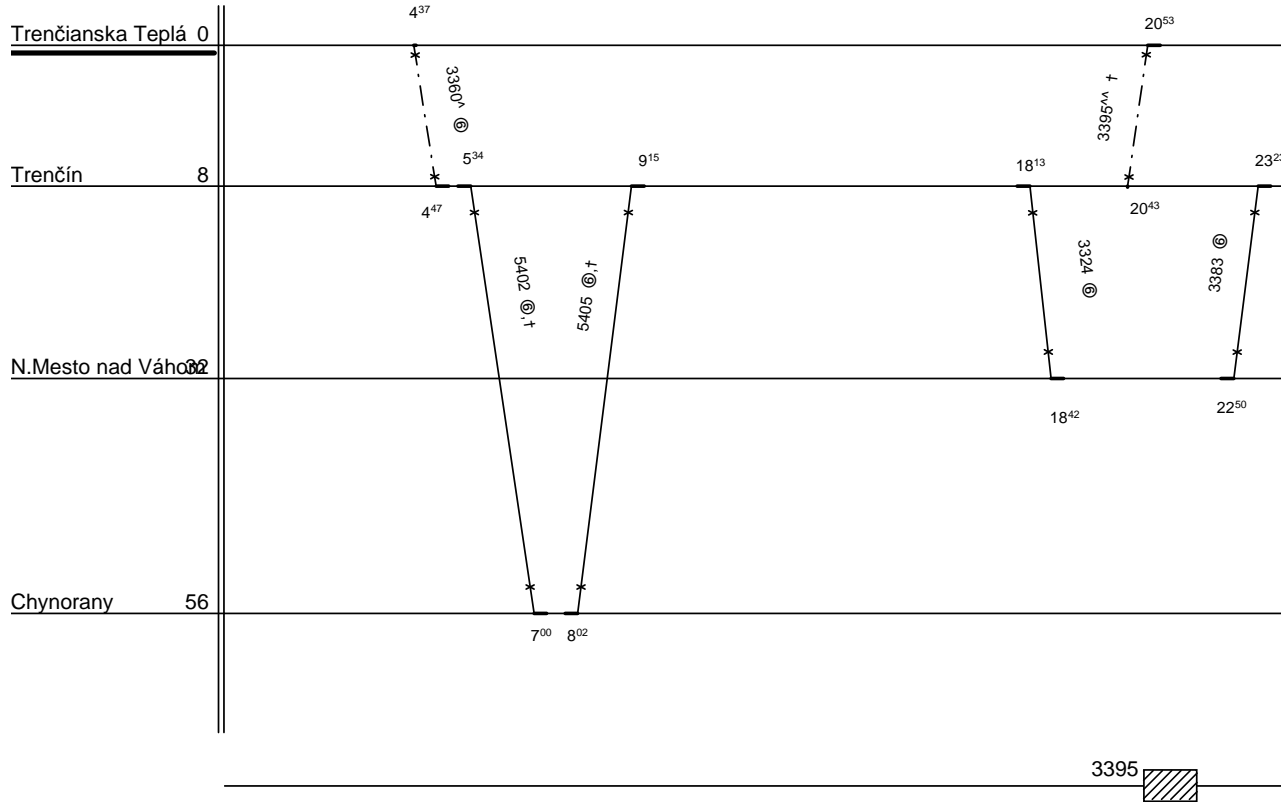

Dráhové vozidlo radu : **811**

počet : **0/1 v ⑥,⑦**

Priemerný denný beh vozidla : **36 / 0** km

Potreba rušnovodičov : -

Denný priemer prázdnych jász : - km

Vedúci oddelenia  
plánovania prevádzky SeTTPP :  
**Mgr. Marcel Potočníak, v.r.**



SP : Trenčianska Teplá

Železničná spoločnosť Slovensko a.s.  
Správa riadenia a realizácie prevádzky: Žilina

Platí od : 12.12. 2010

Oprava číslo :

Nahrádza : -

Poznámky :

Druhy vlakov : **Os,Sv**

Turnusová skupina : **846**

1.

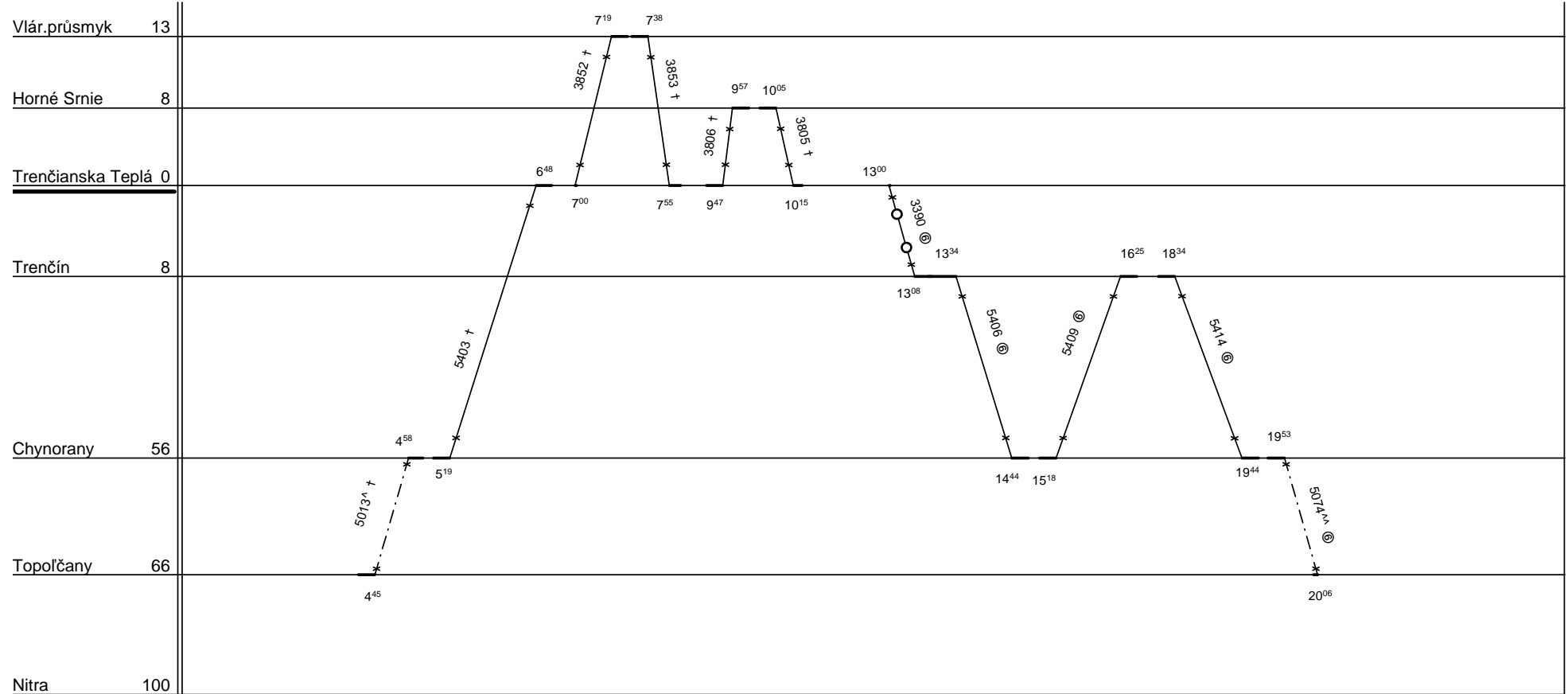

3805

Dráhové vozidlo radu : **811**

počet : **0/1 v ⑥,⑦**

Priemerný denný beh vozidla : **44 / 0** km

Potreba rušnovodičov : -

Denný priemer prázdnych jász : - km

Vedúci oddelenia  
plánovania prevádzky SeTTPP :

**Mgr. Marcel Potočník, v.r.**



SP : Trenčianska Teplá

Železničná spoločnosť Slovensko a.s.  
Správa riadenia a realizácie prevádzky: Žilina

Platí od : 12.12. 2010

Oprava číslo :

Nahrádza : -

Poznámky :

Druhy vlakov : **Zr,Os**

Turnusová skupina : **847**

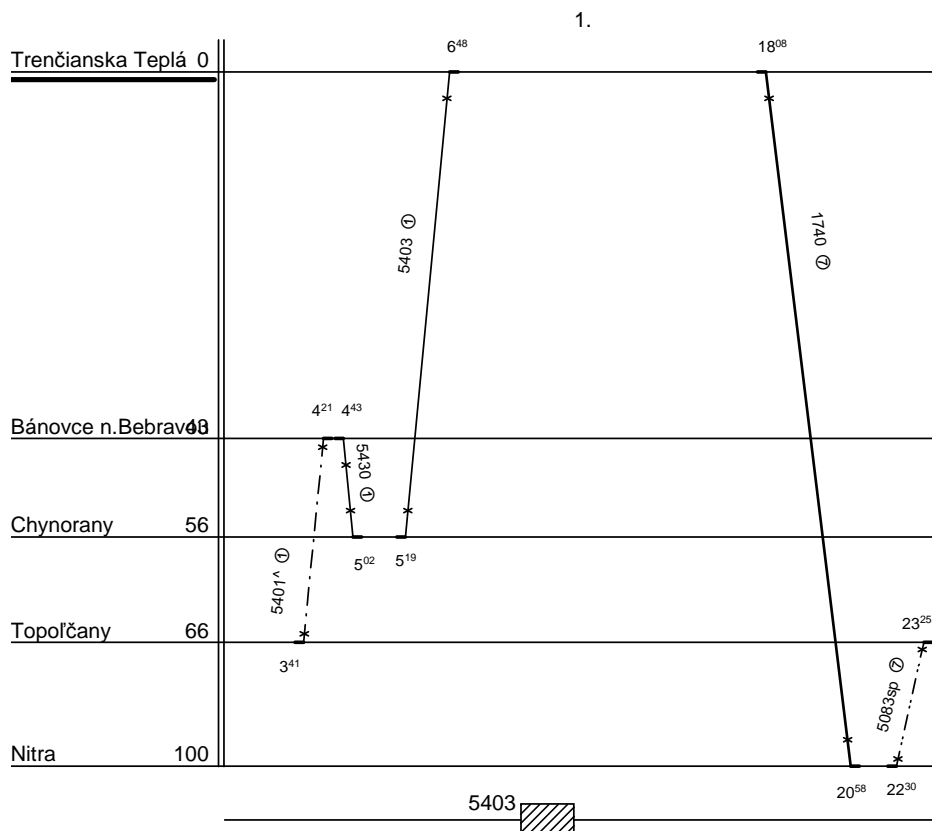

Dráhové vozidlo radu : **811**

počet : **0/1 v ①/①**

Priemerný denný beh vozidla : **34 / 0** km

Potreba rušnovodičov : -

Denný priemer prázdnych jász : - km

Vedúci oddelenia  
plánovania prevádzky SeTTPP :  
**Mgr. Marcel Potočníak, v.r.**



SP : Trenčianska Teplá

Železničná spoločnosť Slovensko a.s.  
Správa riadenia a realizácie prevádzky: Žilina

Data : 0\_1ZSHDV24\_HrAn Platí od : 12.12. 2010

Oprava číslo : Nahradzuje : -

Poznámky : Pokračovanie na liste č.

Druhy vlakov : Os,Sv,Rv

Turnusová skupina : 849

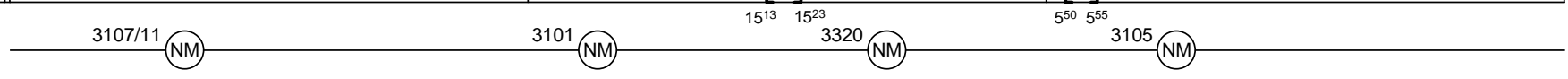
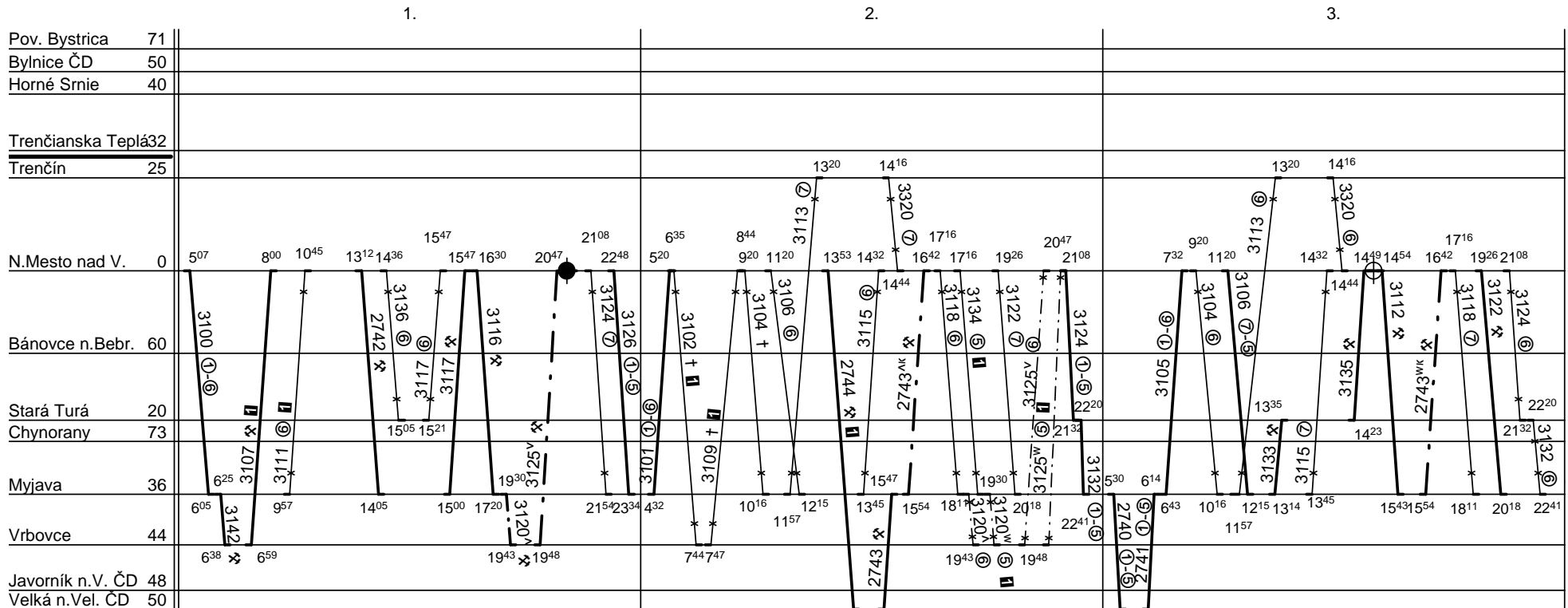

■ nejde 1.VII.-31.VIII.

42 27.XII.-7.I., 14.III.-3.X.

43 27.XII.-7.I., 14.III.-30.VI., 2.IX.-3.X.

50 1.VII.-31.VIII.

Hrebík, 18.11.

Dráhové vozidlo radu : 811 počet : %  
Potreba rušnovodičov : %

Priemerný denný beh vozidla : % km  
Denný priemer prázdnych jász : - km

Vedúci oddelenia  
plánovania prevádzky SeTTPP :  
**Mgr. Marcel Potočník, v.r.**



SP : Trenčianska Teplá

Data : 0\_1ZSHDV24\_HrAn Platí od : 12.12. 2010

Železničná spoločnosť Slovensko a.s.  
Správa riadenia a realizácie prevádzky: Žilina

Oprava číslo :

Nahrádza : -

Poznámky : Pokračovanie na liste č.

Druhy vlakov : Os,Sv,Rv

Turnusová skupina : 849

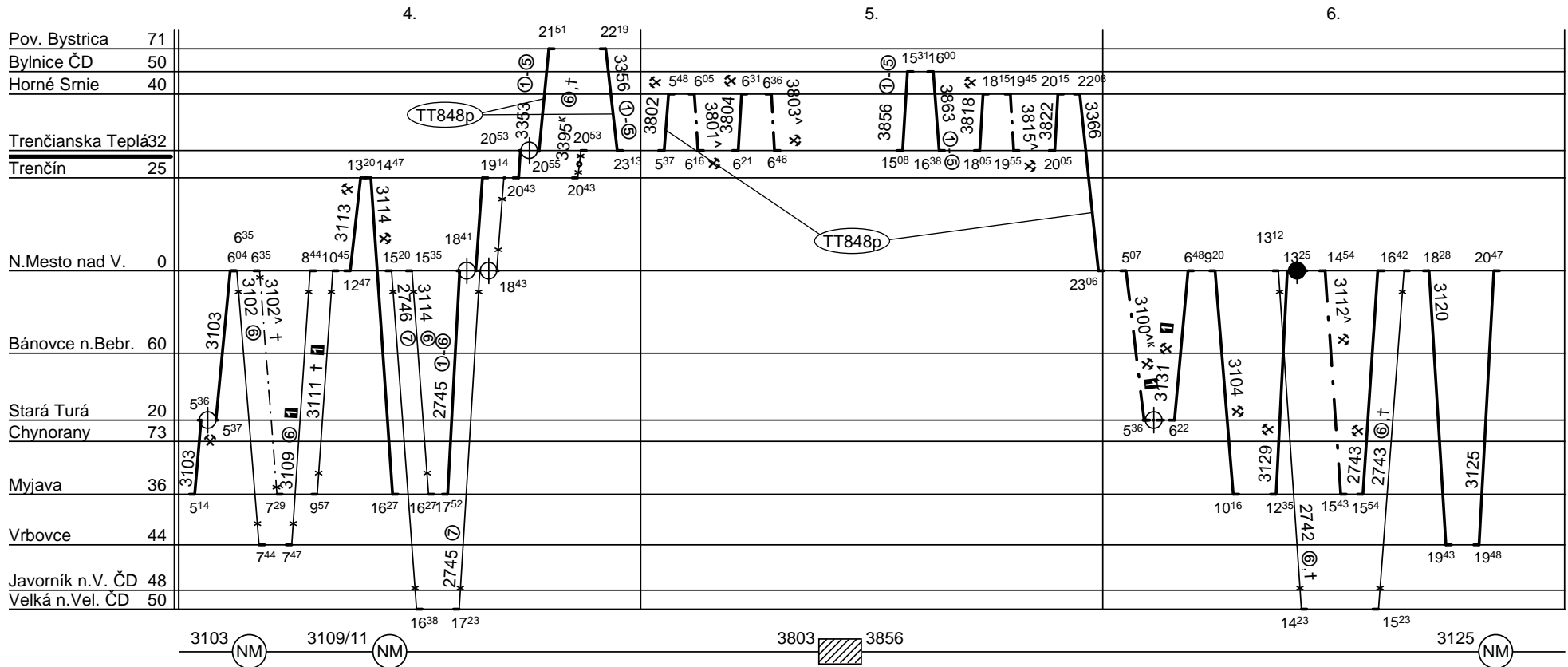

40 13.III.-2.X.

50 1.VII.-31.VIII.

90 jede 6.I., 22.IV., 29.VIII., 1., 15.IX., 1.XI.

Dráhové vozidlo radu : 811

počet : %

Priemerný denný beh vozidla : % km

Potreba rušnovodičov : %

Denný priemer prázdnych jász : - km

Vedúci oddelenia  
plánovania prevádzky SeTTPP :

Mgr. Marcel Potočník, v.r.



SP : Trenčianska Teplá

Železničná spoločnosť Slovensko a.s.  
Správa riadenia a realizácie prevádzky: Žilina

Data : 0\_1ZSHDV24\_HrAn Platí od : 12.12. 2010

Oprava číslo : Nahradzuje : -

Poznámky :

Druhy vlakov : **Os,Sv,Rv**

Turnusová skupina : **849**

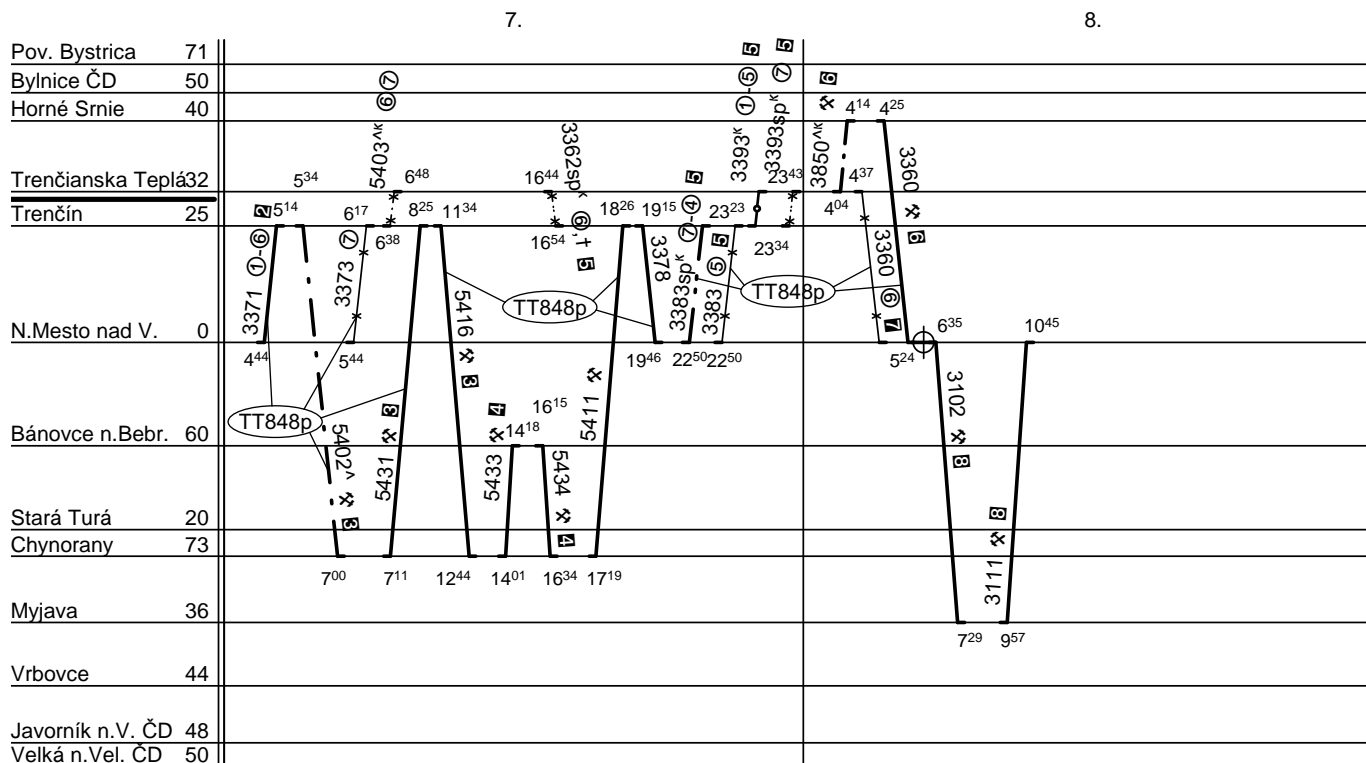

- ② v období 14.III.-3.X. ide len v ⑥
- ③ nejde 24.XII.-9.I., 1.VII.-31.VIII.
- ④ nejde 24.XII.-9.I.
- ⑤ nejde 11.III.-2.X.,
- ⑥ nejde 14.III.-3.X. a 27.XII.-7.I.
- ⑦ nejde 14.III.-3.X., ide 27.-31.XII.,3.-5.I.,7.I.
- ⑧ nejde 14.III.-3.X.

- ④1 14.III.-3.X.
- ④2 24.XII.-9.I. a 1.VII.-31.VIII.

Ostatné výkony pers. obsadzue NM850p.

Dráhové vozidlo radu : **811**

počet : **8**

Priemerný denný beh vozidla : **189 / 0** km

Potreba rušnovodičov : -

Denný priemer prázdnych jász : - km

Vedúci oddelenia  
plánovania prevádzky SeTTPP :  
**Mgr. Marcel Potočník, v.r.**





SPD : Zvolen

Železničná spoločnosť Slovensko a.s.  
Správa riadenia a realizácie prevádzky: Zvolen

Platí od : 12.12. 2010

Oprava číslo :

Nahrádza : -

Poznámky : **Nezariadené výkony**Druhy vlakov : **Os,Rv**Turnusová skupina : **850L**

Turnusová skupina HDV	Deň v týždni						
	①	②	③	④	⑤	⑥	⑦
853a						*374-5765 14 <sup>23</sup> 19 <sup>51</sup>	5761-RD 20 <sup>3</sup> 6 <sup>38</sup>
852		79300 <sup>K</sup> -7511-6230-RD 2 <sup>39</sup> □	79300 <sup>K</sup> -7511-6230-RD 2 <sup>39</sup> 8 <sup>08</sup>	79300 <sup>K</sup> -7511-6230-RD 2 <sup>39</sup> 8 <sup>08</sup>	79300 <sup>K</sup> -7511-6230-RD 2 <sup>39</sup> 8 <sup>08</sup>		
853a	*801-79300 <sup>K</sup> -7511-6230-RD 7 <sup>38</sup>						5762sp 20 <sup>39</sup>
853a	*810-5767 5761 18 <sup>34</sup> 0 <sup>05</sup> 23 <sup>36</sup> 06	*810-5767 5761 18 <sup>34</sup> 0 <sup>05</sup> 23 <sup>36</sup> 06	*810-5767 5761 18 <sup>34</sup> 0 <sup>05</sup> 23 <sup>36</sup> 06	*810-5767 5761 18 <sup>34</sup> 0 <sup>05</sup> 23 <sup>36</sup> 06	*810-5767 5761 18 <sup>34</sup> 0 <sup>05</sup> 23 <sup>36</sup> 06		
757							6201-*6701 6210 <sup>^</sup> 2 <sup>43</sup> 7 <sup>16</sup> 10 <sup>12</sup> 14 <sup>21</sup>
851a			7322 7311-7350-7353 21 <sup>10</sup> 0 <sup>08</sup> 3 <sup>21</sup> 13 <sup>18</sup>				

Vlaky : 6201, v obehu TS 757.

Vlaky : 5761,6210<sup>^</sup>, v obehu TS 853.

Vlaky : 5761,5765,5767,5762sp, v obehu TS 853a.

Vlaky : 7311,7322,7350,7353, v obehu TS 851a.

Ostatné vlaky v obehu TS852.

Dráhové vozidlo radu : -

počet : -

Priemerný denný beh vozidla : **-/-** kmPotreba rušnovodičov : **2.843**

Denný priemer prázdnych jász : - km

Vedúci oddelenia  
plánovania prevádzky SeTTPP :**Mgr.Marcel Potočníak v.r.**



Železničná spoločnosť Slovensko a.s.  
Správa riadenia a realizácie prevádzky: Žilina

SP : Trenčianska Teplá  
VP : Nové Mesto nad Váhom

Data : 0\_1ZSHDV24\_HrAn Platí od : 12.12. 2010  
Oprava číslo : Nahradzuje : -

Poznámky : **N.Mesto n/V - Myjava - Veľká n/V - Tren.Teplá**

Druhy vlakov : **Os,Sv**

Turnusová skupina : **850p**

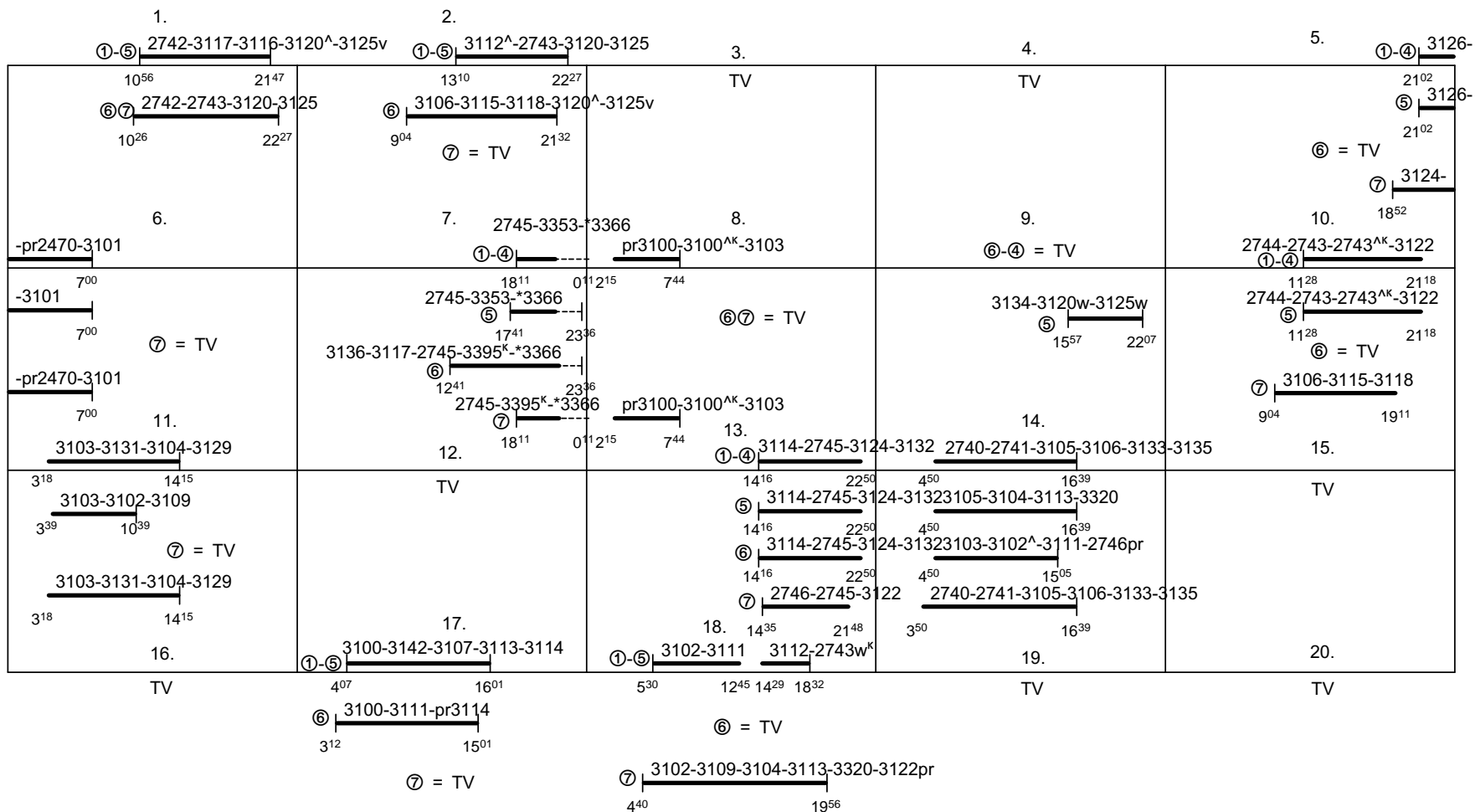

Všetky vlaky v obehu TS849.

Rušnovodič má za 28 dní podvýkon -5:01, ktorý vhodne doplní podľa pokynov strojmajstra.

Hrebík,24.11.

Dráhové vozidlo radu : -

počet : -

Priemerný denný beh vozidla : -/- km

Potreba rušnovodičov : **19.294**

Denný priemer prázdnych jász : - km

Vedúci oddelenia  
plánovania prevádzky SeTTPP :  
**Mgr. Marcel Potočník, v.r.**



SPD : Zvolen

Železničná spoločnosť Slovensko a.s.  
Správa riadenia a realizácie prevádzky: Zvolen

Platí od : 12.12. 2010

Oprava číslo :

Nahrádza : -

Poznámky :

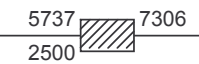
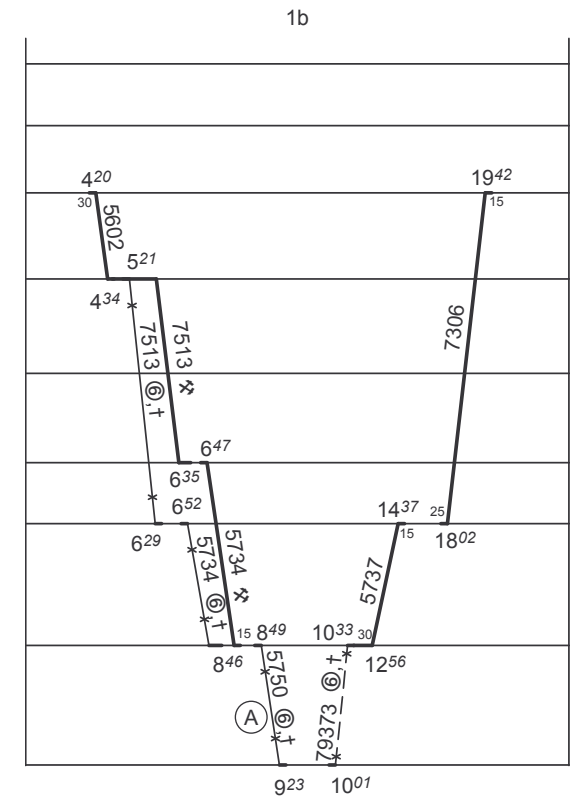
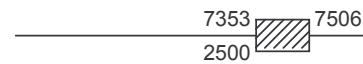
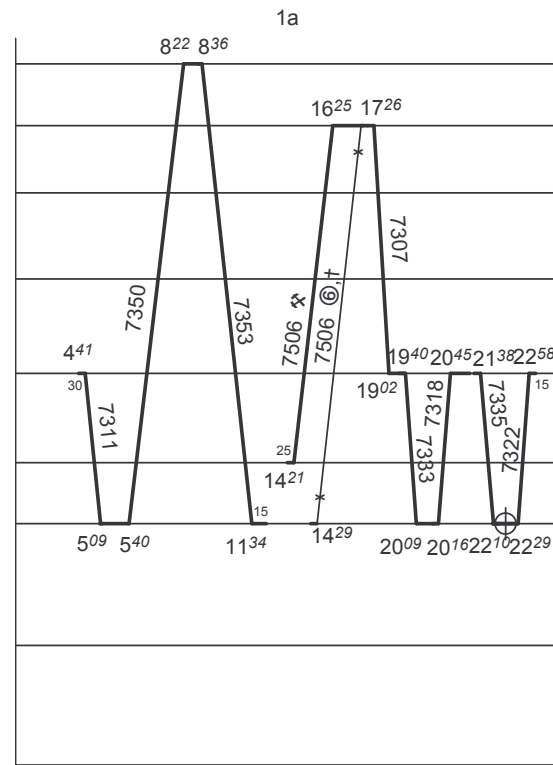
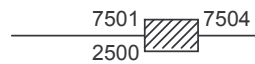
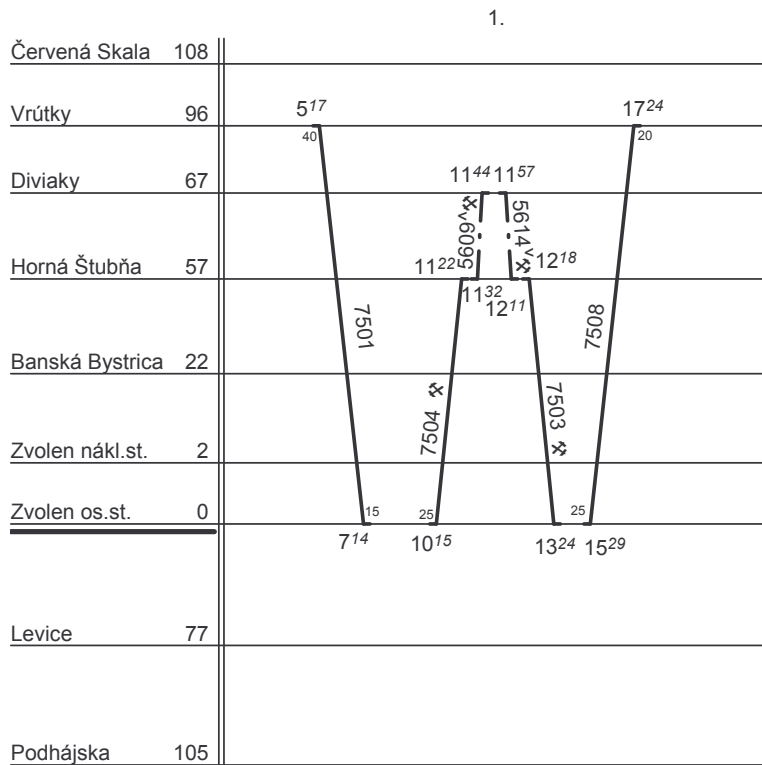
Druhy vlakov : **Os,Rv**Turnusová skupina : **851**

Ⓐ - ide v Ⓞ,† od 11.VI.-11.IX.2011

Dráhové vozidlo radu : **813-913**počet : **3**Priemerný denný beh vozidla : **359 / 0** km

Potreba rušnovodičov : -

Denný priemer prázdnych jász : **1** kmVedúci oddelenia  
plánovania prevádzky SeTTPP :**Mgr.Marcel Potočníak v.r.**



SPD : Zvolen

Železničná spoločnosť Slovensko a.s.  
Správa riadenia a realizácie prevádzky: Zvolen

Platí od : 12.12. 2010

Oprava číslo :

Nahrádza : -

Poznámky :

Druhy vlakov : **Os**Turnusová skupina : **851p**

1. ⑥⑦ 7504-5609 <sup>^</sup> -5614v-7503/08 7501	2.	3. ⑤⑥⑦ 7314-7355-6233/32-7510 7301-7317	4.
8 <sup>50</sup> 18 <sup>14</sup> ⑥⑦ 7508 14 <sup>04</sup> 18 <sup>44</sup>	3 <sup>14</sup> 8 <sup>29</sup> 7501 3 <sup>27</sup> 8 <sup>29</sup>	12 <sup>30</sup> 21 <sup>24</sup> ⑤ 7314-7355-6233-6232-7510 7341-7303 12 <sup>30</sup> 21 <sup>33</sup> ⑥ 6233-6232-7510 7341-7303 16 <sup>40</sup> 22 <sup>03</sup> 7 <sup>03</sup> 14 <sup>51</sup> ⑦ 6233-6232-7510 7301-7317 16 <sup>40</sup> 22 <sup>03</sup> 3 <sup>26</sup> 9 <sup>27</sup>	3 <sup>24</sup> 9 <sup>34</sup> 6 <sup>33</sup> 14 <sup>51</sup> 7 <sup>03</sup> 14 <sup>51</sup>
5. TV	6. TV	7. ⑥⑦ 7310-7313-6207-6208	8. ⑥⑦ 6209-6227-6216
		⑦ 7310-7313-6205-6226-6210sp 2 <sup>42</sup> 13 <sup>07</sup> ⑥ = TV 14 <sup>31</sup>	8 <sup>38</sup> ⑥⑦ = TV 18 <sup>55</sup>
9. ⑤⑥ 6221-6239-6200-RD	10.	11. TV	
⑥ = TV 17 <sup>22</sup> 6 <sup>43</sup> ⑤ 6221-6222-7310-7313 17 <sup>58</sup> 7 <sup>18</sup>	⑦ = TV		

Vlaky v obehu TS851, 852, 855, 758 spD Zvolen, 865 SP Lučenec.  
Rušnovodič má za 28 dní nadvýkon 0:51, ktorý vhodne vyčerpá podľa pokynov strojmajstra.

Dráhové vozidlo radu : -

počet : -

Priemerný denný beh vozidla : **-/-** kmPotreba rušnovodičov : **11.068**

Denný priemer prázdnych jász : - km

Vedúci oddelenia  
plánovania prevádzky SeTTPP :**Mgr.Marcel Potočníak v.r.**



SPD : Zvolen

Železničná spoločnosť Slovensko a.s.  
Správa riadenia a realizácie prevádzky: Zvolen

Platí od : 12.12. 2010

Oprava číslo :

Nahrádza : -

Poznámky :

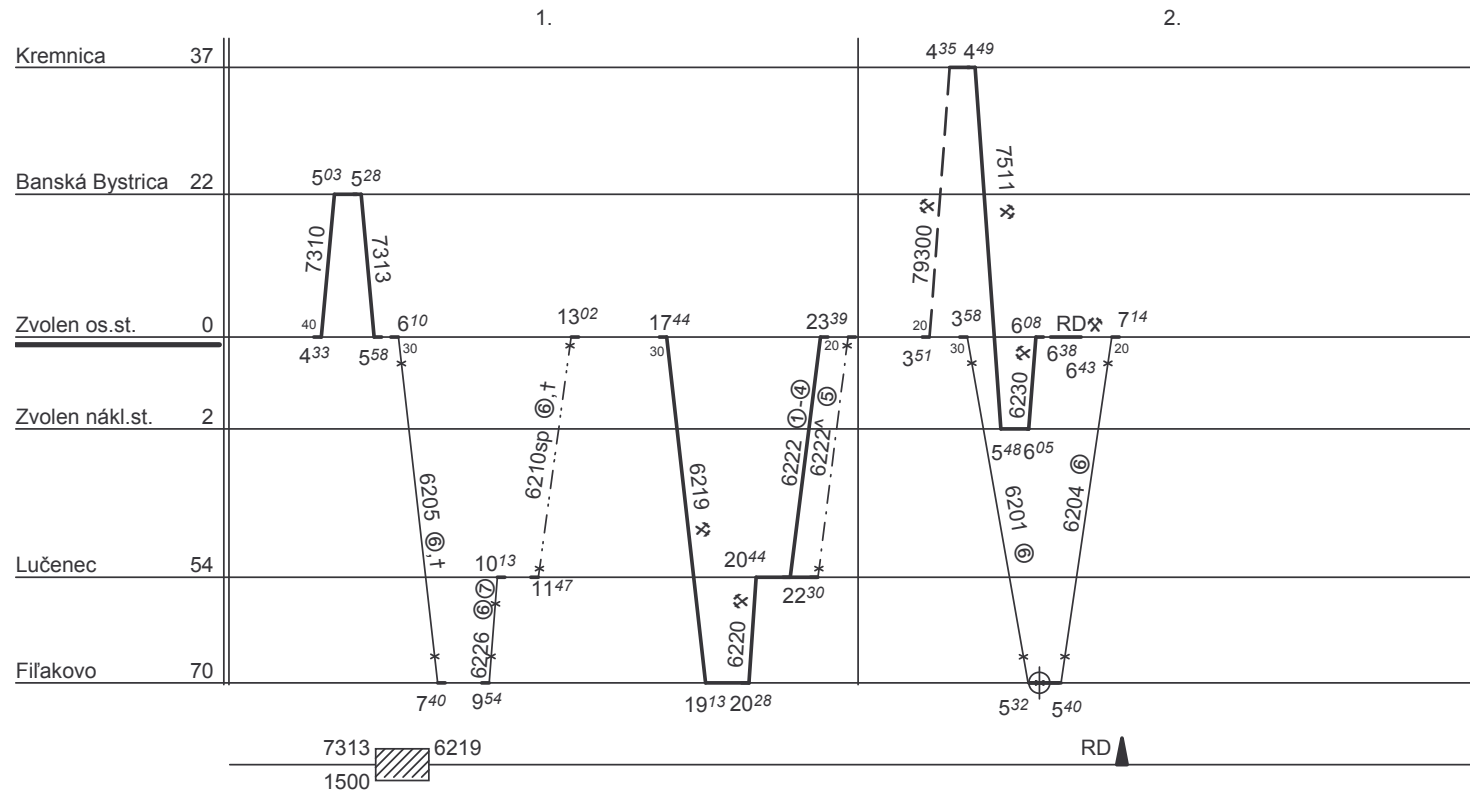
Druhy vlakov : **Os,Rv**Turnusová skupina : **852**Dráhové vozidlo radu : **812**počet : **2**Priemerný denný beh vozidla : **128 / 0** km

Potreba rušnovodičov : -

Denný priemer prázdnych jász : **13** kmVedúci oddelenia  
plánovania prevádzky SeTTPP :**Mgr.Marcel Potočníak v.r.**



SPD : Zvolen

Železničná spoločnosť Slovensko a.s.  
Správa riadenia a realizácie prevádzky: Zvolen

Platí od : 12.12. 2010

Oprava číslo :

Nahrádza : -

Poznámky :

Druhy vlakov : **Os**Turnusová skupina : **852p**

1. ⑤⑥⑦ 7506-7307-7333-7318-7335 12 <sup>56</sup> 23 <sup>55</sup> ⑥⑦ 7506-7307-7333-7318-7335 13 <sup>04</sup> 23 <sup>55</sup> ⑤ 7506-7307-7333-7318-7335 6205-6226-6210sp 12 <sup>56</sup> 23 <sup>08</sup> 5 <sup>08</sup> 15 <sup>03</sup>	2. ⑥ = TV	3. TV	4. ⑤⑥⑦ 5762 ⑥ = TV 20 <sup>55</sup> ⑤ 5762 20 <sup>55</sup> ⑦ 5762 20 <sup>55</sup>
5. 5760-5735sp-5732-*811 0 <sup>25</sup> 2 <sup>50</sup> 10 <sup>51</sup> ⑦ = TV 5761-7511-6230-RD 0 <sup>25</sup> 2 <sup>43</sup> 7 <sup>53</sup> 5760-5731sp-5735sp-5732-*811 0 <sup>25</sup> 2 <sup>50</sup> 10 <sup>51</sup>	6. ⑤⑥ 7306 16 <sup>37</sup> 20 <sup>57</sup> ⑤⑥ 7306 16 <sup>37</sup> 20 <sup>57</sup>	7. 5602-7513-5734 5737 3 <sup>15</sup> 10 <sup>11</sup> 12 <sup>01</sup> 15 <sup>51</sup> 5602-7513-5734 5737 3 <sup>15</sup> 10 <sup>11</sup> 12 <sup>01</sup> 15 <sup>51</sup>	8. TV
9. ③ = TV 21 <sup>10</sup> 0 <sup>08</sup> 3 <sup>21</sup> ④ = TV 13 <sup>18</sup>	10.		

Všetky vlaky v obehu TS851.

Rušnovodič má za 28 dní podvýkon -6:59, ktorý vhodne doplní podľa pokynov strojmajstra.

Dráhové vozidlo radu : -

počet : -

Priemerný denný beh vozidla : **-/-** kmPotreba rušnovodičov : **9.507**

Denný priemer prázdnych jász : - km

Vedúci oddelenia  
plánovania prevádzky SeTTPP :**Mgr.Marcel Potočníak v.r.**



SPD : Zvolen

Železničná spoločnosť Slovensko a.s.  
Správa riadenia a realizácie prevádzky: Zvolen

Platí od : 12.12. 2010

Oprava číslo :

Nahrádza : -

Poznámky :

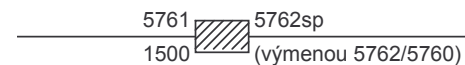
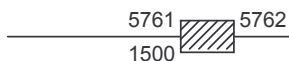
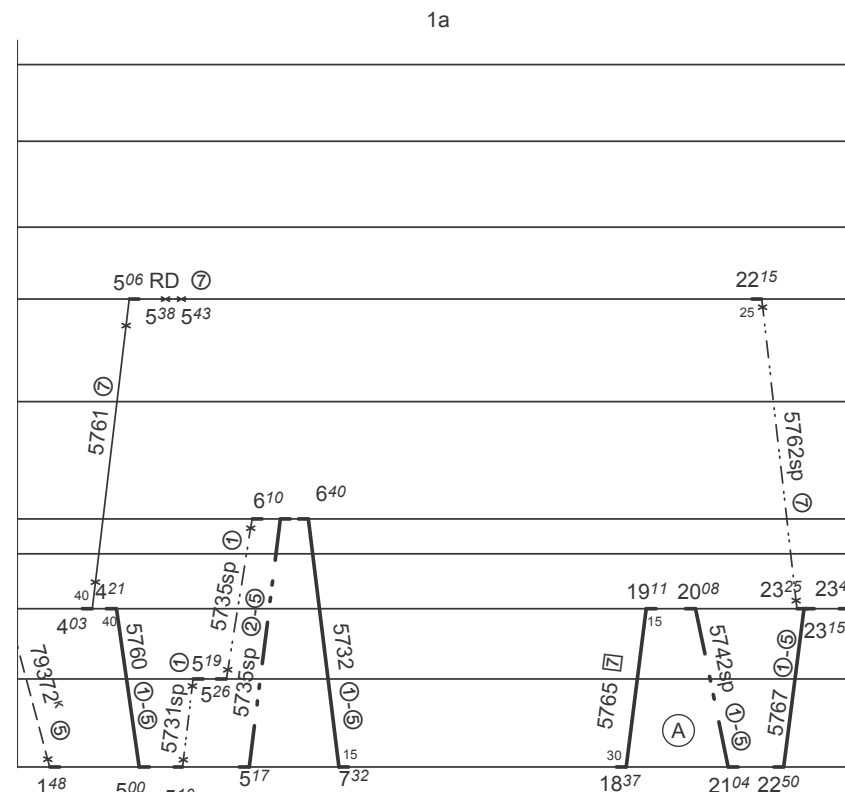
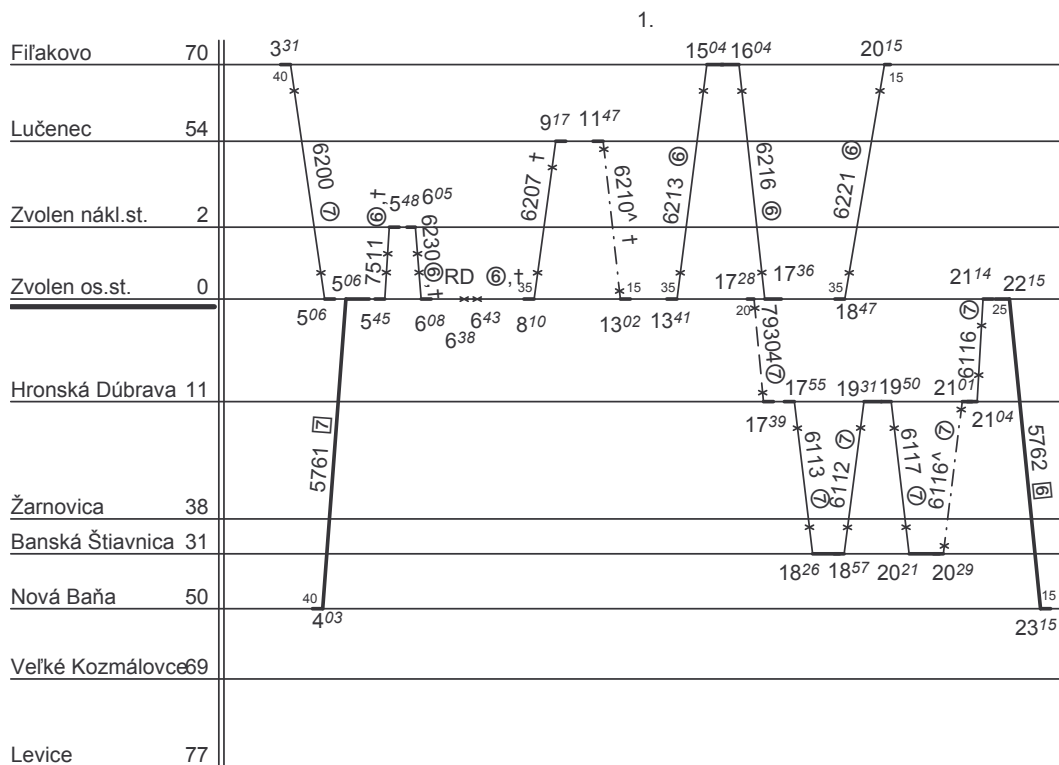
Druhy vlakov : **Os,Rv**Turnusová skupina : **853**

(A) -výkon pers. obsadzuje SPD N.Zámky Tsk228  
5765/5742sp v ①-⑤, 5767/79372 v ⑤

Dráhové vozidlo radu : **812**počet : **2**Priemerný denný beh vozidla : **149 / 0** km

Potreba rušnovodičov : -

Denný priemer prázdnych jász : **2** km

Vedúci oddelenia  
plánovania prevádzky SeTTPP :

**Mgr.Marcel Potočníak v.r.**



SPD : Zvolen

Železničná spoločnosť Slovensko a.s.  
Správa riadenia a realizácie prevádzky: Zvolen

Platí od : 12.12. 2010

Oprava číslo :

Nahrádza : -

Poznámky :

Druhy vlakov : **Os,Rv**

Turnusová skupina : **854**

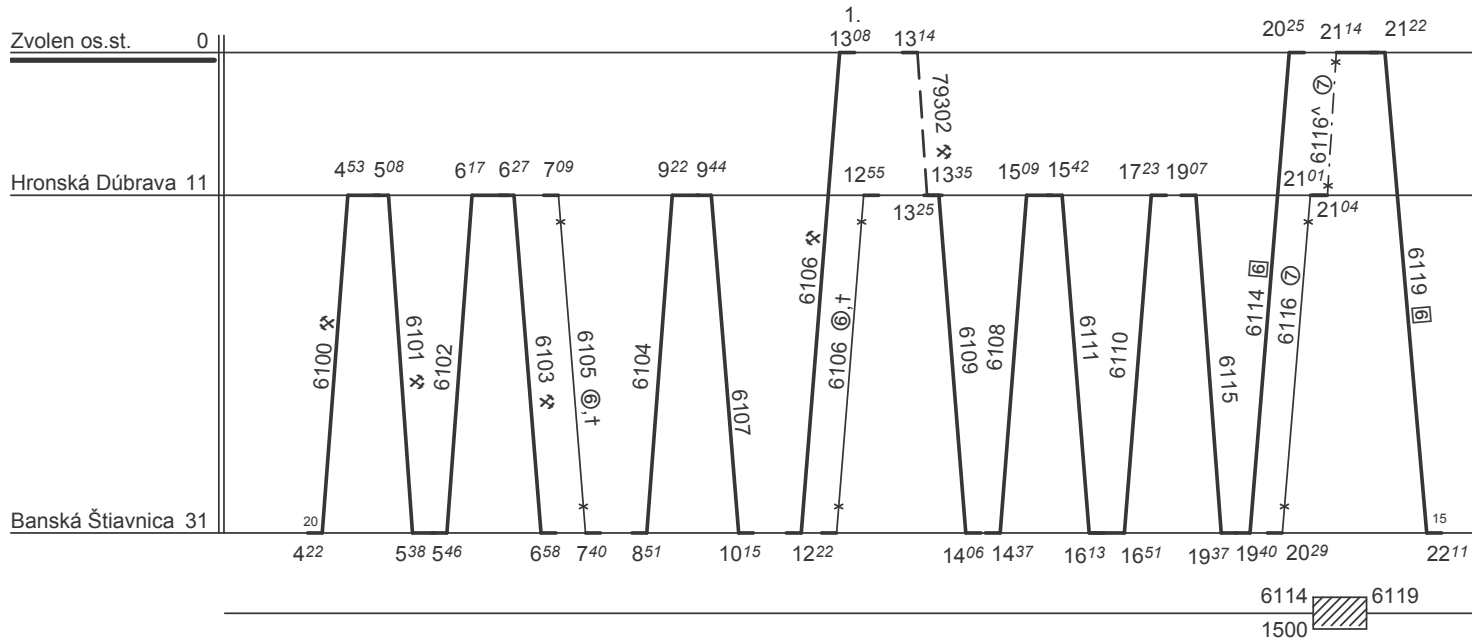

Dráhové vozidlo radu : **812**

počet : **1**

Priemerný denný beh vozidla : **286 / 0** km

Potreba rušnovodičov : -

Denný priemer prázdnych jász : **8** km

Vedúci oddelenia  
plánovania prevádzky SeTTPP :

**Mgr. Marcel Potočníak v.r.**





SPD : Zvolen

Železničná spoločnosť Slovensko a.s.  
Správa riadenia a realizácie prevádzky: Zvolen

Platí od : 12.12. 2010

Oprava číslo :

Nahrádza : -

Poznámky : **Nezariadené výkony**Druhy vlakov : **Os,Rv**Turnusová skupina : **854L**

Turnusová skupina HDV	Deň v týždni						
	①	②	③	④	⑤	⑥	⑦
854	79302 <sup>K</sup> -6109-08-11-10-15-14 12 <sup>08</sup> 21 <sup>25</sup>	79302 <sup>K</sup> -6109-08-11-10-15-14 12 <sup>08</sup> 21 <sup>25</sup>	79302 <sup>K</sup> -6109-08-11-10-15-14 12 <sup>08</sup> 21 <sup>25</sup>	79302 <sup>K</sup> -6109-08-11-10-15-14 12 <sup>08</sup> 21 <sup>25</sup>	79302 <sup>K</sup> -6109-08-11-10-15-14 12 <sup>08</sup> 21 <sup>25</sup>	79302 <sup>K</sup> -6109-08-11-10-15-14 12 <sup>08</sup> 21 <sup>25</sup>	
854						*5736-6109-08-11-10-15-14 10 <sup>52</sup> 20 <sup>17</sup>	6102-05-04-07-06-*831 4 <sup>46</sup> 14 <sup>36</sup>
854							*5736-6109-08-11-10-15-16-16 <sup>^</sup> 10 <sup>52</sup> 22 <sup>22</sup>
854	6119 20 <sup>17</sup> 23 <sup>21</sup>	6100-01-02-3-4-7-06 14 <sup>14</sup> 20 <sup>17</sup> 23 <sup>21</sup>	6119 20 <sup>17</sup> 23 <sup>21</sup>	6100-1-2-3-4-7-06 14 <sup>14</sup> 20 <sup>17</sup> 23 <sup>21</sup>	6119 20 <sup>17</sup> 23 <sup>21</sup>	6100-1-2-3-4-7-6106 14 <sup>14</sup> 20 <sup>17</sup> 23 <sup>21</sup>	6100-01-02-03-04-07-06 14 <sup>14</sup>
854						6119 20 <sup>17</sup> 23 <sup>21</sup>	6102-6105-6104-6107-6106-*831 4 <sup>46</sup> 14 <sup>36</sup>
854	6100-6101-6102-6103-6104-6107-6106 3 <sup>27</sup> 14 <sup>14</sup>						6119 20 <sup>14</sup> 23 <sup>21</sup>
853							79304 <sup>K</sup> -6113-12-17-16 <sup>^</sup> -16 15 <sup>48</sup> 22 <sup>24</sup>

Rušnovodič má za 28 dní podvýkon -8:17, ktorý vhodne doplní podľa pokynov strojmajstra.

Dráhové vozidlo radu : -

počet : -

Priemerný denný beh vozidla : **-/-** kmPotreba rušnovodičov : **4.707**

Denný priemer prázdnych jász : - km

Vedúci oddelenia  
plánovania prevádzky SeTTPP :**Mgr.Marcel Potočníak v.r.**



SPD : Zvolen

Železničná spoločnosť Slovensko a.s.  
Správa riadenia a realizácie prevádzky: Zvolen

Platí od : 12.12. 2010

Oprava číslo :

Nahrádza : -

Poznámky :

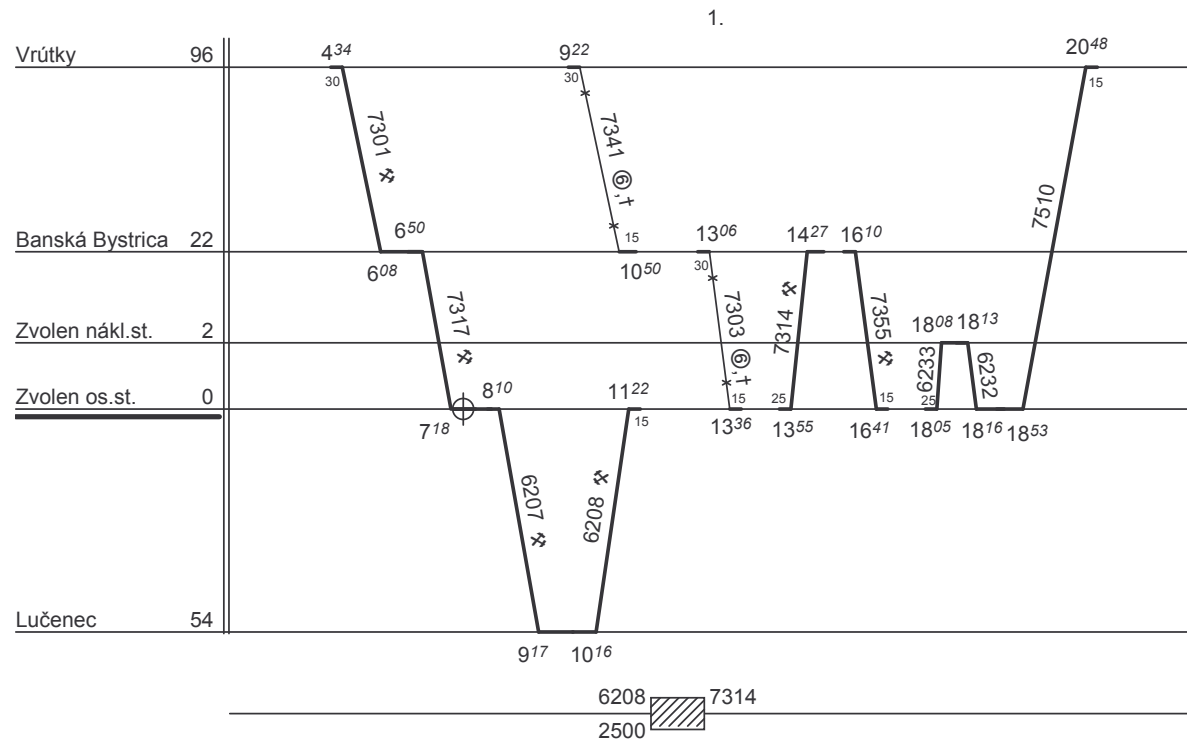
Druhy vlakov : **Os**Turnusová skupina : **855**Dráhové vozidlo radu : **813-913**počet : **1**Priemerný denný beh vozidla : **300 / 0** km

Potreba rušnovodičov : -

Denný priemer prázdnych jász : - km

Vedúci oddelenia  
plánovania prevádzky SeTPP :**Mgr. Marcel Potočníak v.r.**



SP : Brezno

Železničná spoločnosť Slovensko a.s.  
Správa riadenia a realizácie prevádzky: Zvolen

Platí od : 12.12. 2010

Oprava číslo :

Nahrádza : -

Poznámky :

Druhy vlakov : **Os,Rv**

Turnusová skupina : **856**

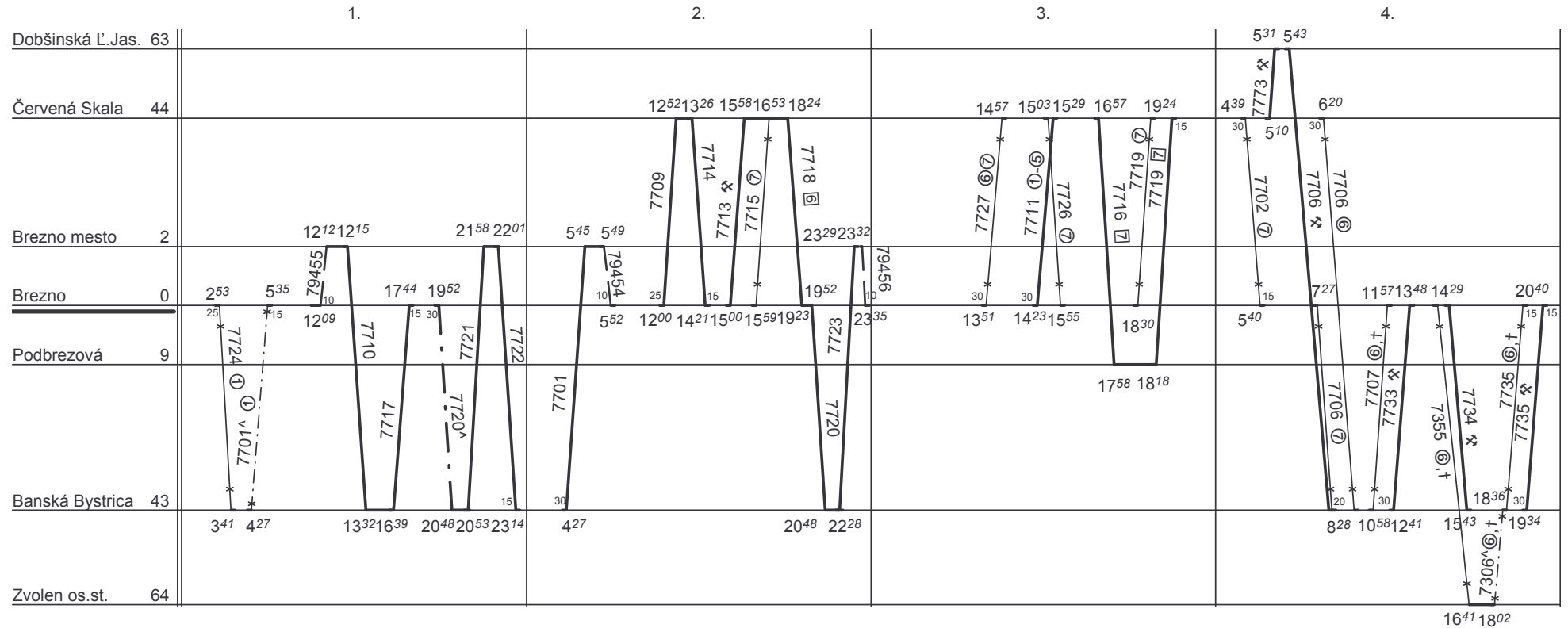

Dráhové vozidlo radu : **812**

počet : **4**

Priemerný denný beh vozidla : **233 / 0** km

Potreba rušnovodičov : -

Denný priemer prázdnych jász : **1** km

Vedúci oddelenia  
plánovania prevádzky SeTTPP :

**Mgr.Marcel Potočníak v.r.**



SP : Brezno

Železničná spoločnosť Slovensko a.s.  
Správa riadenia a realizácie prevádzky: Zvolen

Platí od : 12.12. 2010

Oprava číslo :

Nahrádza : -

Poznámky : **Nezariadené výkony**Druhy vlakov : **Os,Rv**Turnusová skupina : **856L**

Turnusová skupina HDV	Deň v týždni						
	①	②	③	④	⑤	⑥	⑦
858	7705-7708-7715 9 <sup>16</sup> 17 <sup>33</sup>	7702 7705-7708-7715 2 <sup>33</sup> 6 <sup>56</sup> 9 <sup>16</sup> 17 <sup>33</sup>	7702 7705-7708-7715 2 <sup>33</sup> 6 <sup>56</sup> 9 <sup>16</sup> 17 <sup>33</sup>	7702 7705-7708-7715 2 <sup>33</sup> 6 <sup>56</sup> 9 <sup>16</sup> 17 <sup>33</sup>	7702 7705-7708-7715 2 <sup>33</sup> 6 <sup>56</sup> 9 <sup>16</sup> 17 <sup>33</sup>	7702 7705-7708-7715 2 <sup>33</sup> 6 <sup>56</sup> 9 <sup>16</sup> 17 <sup>33</sup>	7702 2 <sup>33</sup> 6 <sup>56</sup>
856	7724-7701 <sup>^</sup> 6 <sup>37</sup>						7720-7723-79456 <sup>k</sup> 18 <sup>53</sup>
858	7702 2 <sup>33</sup> 6 <sup>56</sup>						7325-7717 <sup>sp</sup> -7719 <sup>sp</sup> 11 <sup>46</sup> 20 <sup>39</sup>

Vlaky v obehu TS858 a 856.

Dráhové vozidlo radu : -

počet : -

Priemerný denný beh vozidla : **-/-** kmPotreba rušnovodičov : **2.505**

Denný priemer prázdnych jász : - km

Vedúci oddelenia  
plánovania prevádzky SeTTPP :**Mgr.Marcel Potočníak v.r.**



SP : Brezno

Železničná spoločnosť Slovensko a.s.  
Správa riadenia a realizácie prevádzky: Zvolen

Platí od : 12.12. 2010

Oprava číslo :

Nahrádza : -

Poznámky :

Druhy vlakov : **Os,Rv**

Turnusová skupina : **856p**

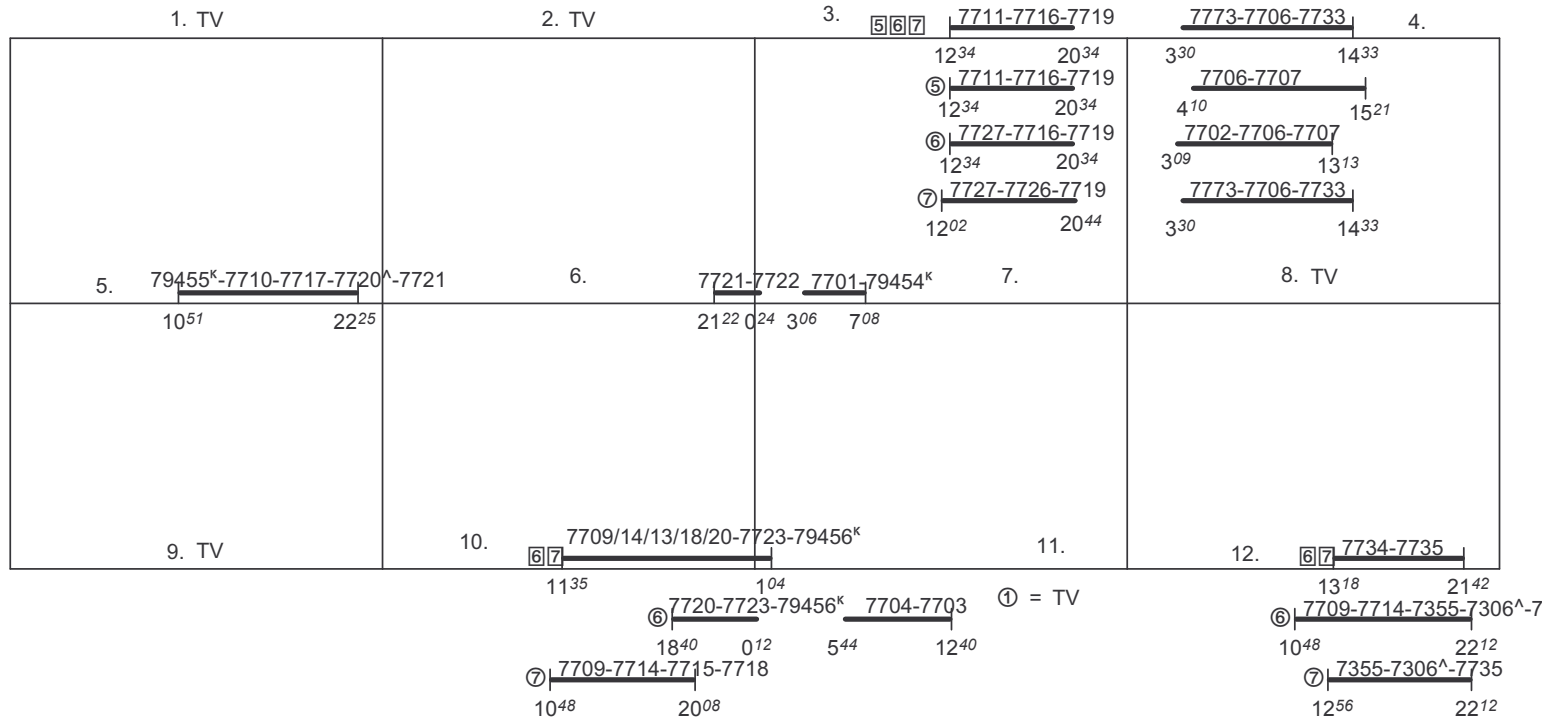

Všetky vlaky v obehu TS856.

Rušnovodič má za 28 dní podvýkon -2:46, ktorý vhodne doplní podľa pokynov strojmajstra.

Dráhové vozidlo radu : -

počet : -

Priemerný denný beh vozidla : **-/-** km

Potreba rušnovodičov : **11.766**

Denný priemer prázdnych jász : - km

Vedúci oddelenia  
plánovania prevádzky SeTTPP :

**Mgr.Marcel Potočníak v.r.**



SP : Brezno

Železničná spoločnosť Slovensko a.s.  
Správa riadenia a realizácie prevádzky: Zvolen

Platí od : 12.12. 2010

Oprava číslo :

Nahrádza : -

Poznámky : **Pokračovanie na liste č.**

Druhy vlakov : **Os,Rv**

Turnusová skupina : **857**

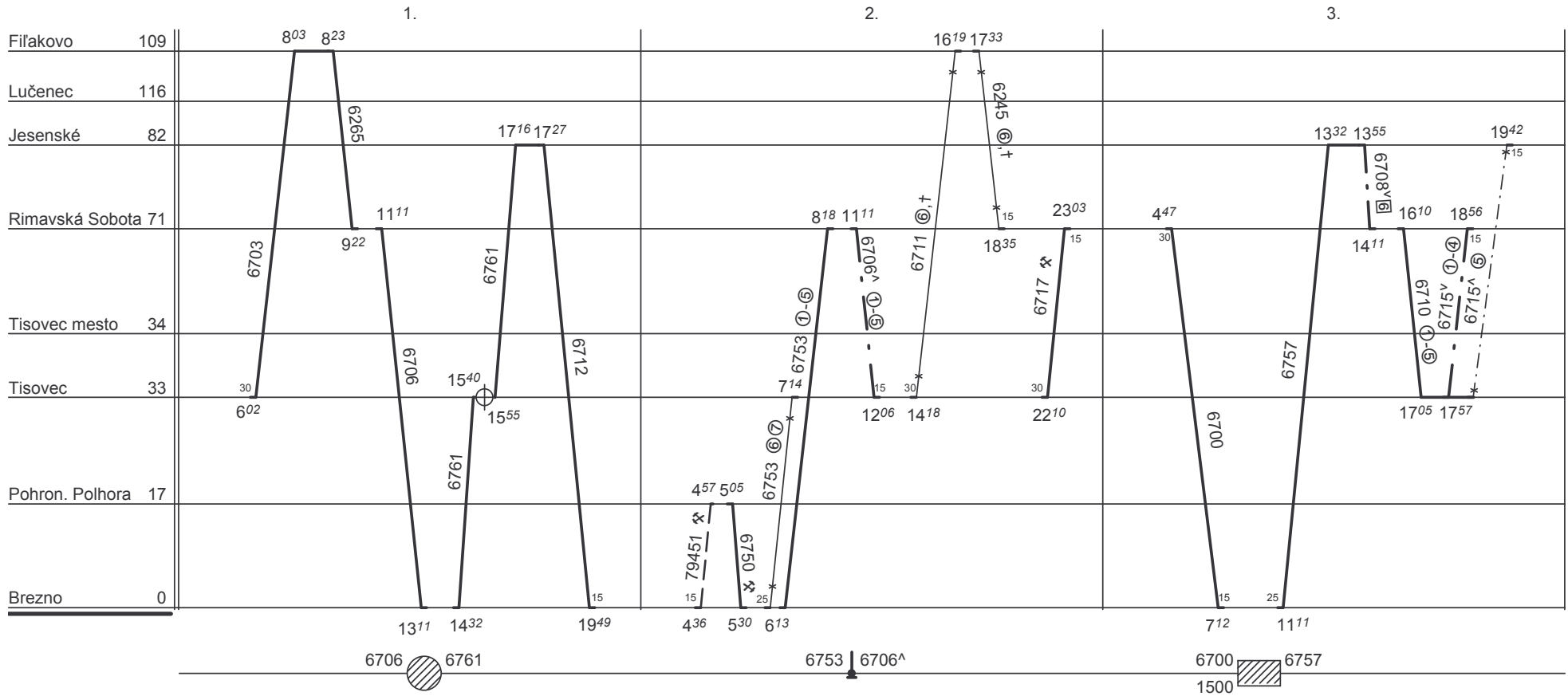

Dráhové vozidlo radu : **812**

počet : **%**

Priemerný denný beh vozidla : **%** km

Potreba rušnovodičov : **%**

Denný priemer prázdnych jász : **%** km

Vedúci oddelenia  
plánovania prevádzky SeTTPP :

**Mgr. Marcel Potočník v.r.**



SP : Brezno

Železničná spoločnosť Slovensko a.s.  
Správa riadenia a realizácie prevádzky: Zvolen

Platí od : 12.12. 2010

Oprava číslo :

Nahrádza : -

Poznámky :

Druhy vlakov : **Os,Rv**

Turnusová skupina : **857**

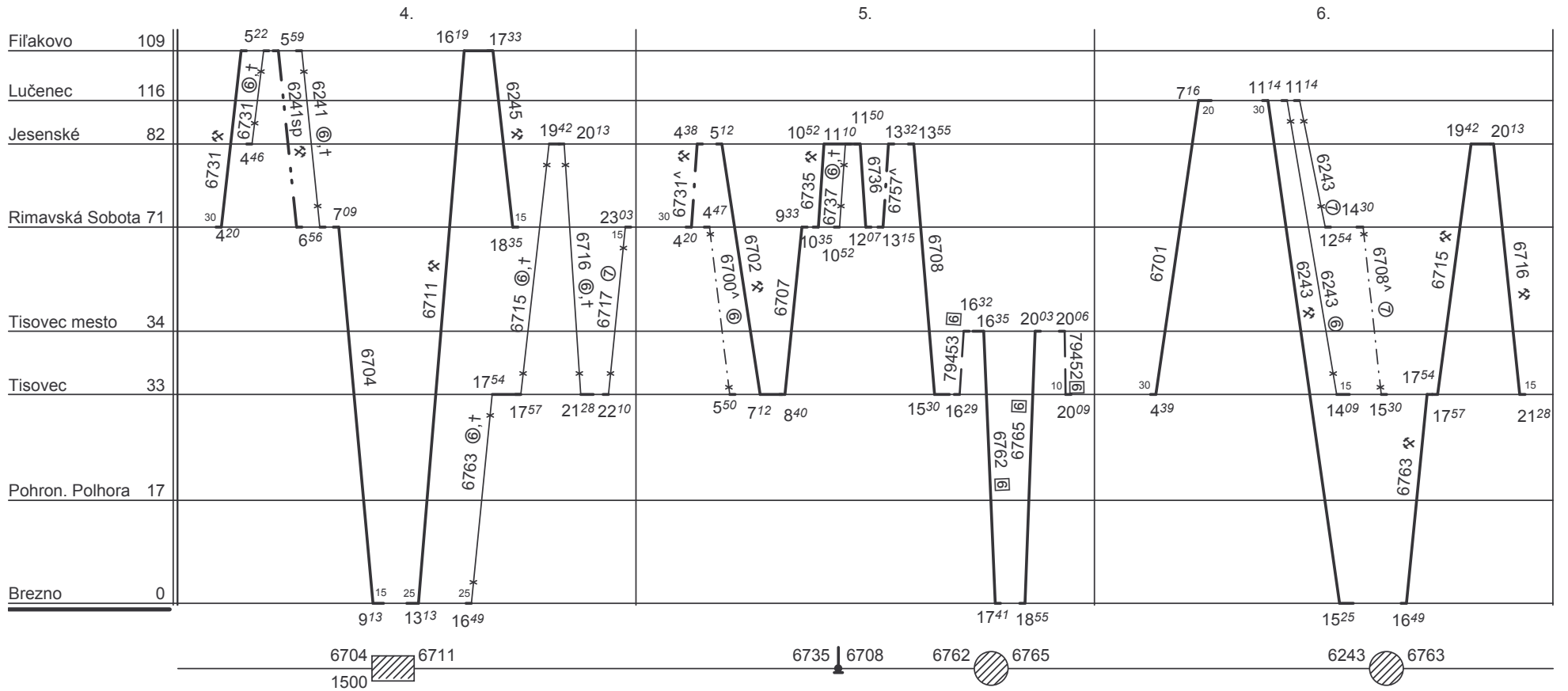

Dráhové vozidlo radu : **812**

počet : **6**

Priemerný denný beh vozidla : **261 / 0** km

Potreba rušnovodičov : -

Denný priemer prázdnych jász : **2** km

Vedúci oddelenia  
plánovania prevádzky SeTPP :

**Mgr.Marcel Potočníak v.r.**



Železničná spoločnosť Slovensko a.s.  
Správa riadenia a realizácie prevádzky: Zvolen

SP : Brezno  
VP : Tisovec

Platí od : 12.12. 2010  
Oprava číslo :  
Nahrádza : -

Poznámky : **Nezariadené výkony**

Druhy vlakov : **Os**

Turnusová skupina : **857L**

Turnusová skupina HDV	Deň v týždni						
	①	②	③	④	⑤	⑥	⑦
857	<u>6717 6700</u> 20 <sup>55</sup> 0 <sup>28</sup> 3 <sup>27</sup> 6 <sup>19</sup>	<u>6717 6700</u> 20 <sup>55</sup> 0 <sup>28</sup> 3 <sup>27</sup> 6 <sup>19</sup>	<u>6717 6700</u> 20 <sup>55</sup> 0 <sup>28</sup> 3 <sup>27</sup> 6 <sup>19</sup>	<u>6717 6700</u> 20 <sup>55</sup> 0 <sup>28</sup> 3 <sup>27</sup> 6 <sup>19</sup>			
857						<u>6717 6700<sup>^</sup></u> 20 <sup>25</sup> 0 <sup>28</sup> 3 <sup>27</sup> 6 <sup>40</sup>	
857						<u>6715</u> 17 <sup>37</sup> 19 <sup>47</sup>	<u>6731-6241-6704</u> 3 <sup>21</sup> 10 <sup>45</sup>
857	<u>6700</u> 0 <sup>28</sup> 3 <sup>27</sup> 6 <sup>19</sup>						<u>6717</u> 20 <sup>55</sup>
857					<u>6715<sup>^</sup></u> 16 <sup>45</sup> 20 <sup>52</sup>	<u>6731-6241-6704</u> 3 <sup>21</sup> 10 <sup>45</sup>	

Všetky vlaky v obehu TS857.

Dráhové vozidlo radu : -

počet : -

Priemerný denný beh vozidla : **-/-** km

Potreba rušnovodičov : **1.704**

Denný priemer prázdnych jász : - km

Vedúci oddelenia  
plánovania prevádzky SeTTPP :  
**Mgr.Marcel Potočníak v.r.**





Železničná spoločnosť Slovensko a.s.  
Správa riadenia a realizácie prevádzky: Zvolen

SP : Brezno  
VP : Tisovec

Platí od : 12.12. 2010

Oprava číslo :

Nahradzuje : -

Poznámky :

Druhy vlakov : **Os,Rv**

Turnusová skupina : **857p**

1. <u>5 6</u> 6761-6712 15 <sup>20</sup> 21 <sup>01</sup> <u>5 6</u> 6761-6712 15 <sup>20</sup> 21 <sup>01</sup>	2. 79451 <sup>K</sup> -6750-6753-6706 <sup>A</sup> 3 <sup>44</sup> 12 <sup>58</sup> odstav.RV-6753 4 <sup>48</sup> 8 <sup>34</sup>	3. TV	4. <u>5 6 7</u> 6711-6245 13 <sup>53</sup> 19 <sup>45</sup> <u>5</u> 6711-6245 13 <sup>53</sup> 19 <sup>45</sup> <u>6</u> 6711-6245 13 <sup>03</sup> 19 <sup>45</sup> <u>7</u> 6711-6245 13 <sup>03</sup> 19 <sup>45</sup>	5. 6731 <sup>A</sup> -6702 2 <sup>55</sup> 8 <sup>02</sup> 6700-6757- <u>*6708</u> 3 <sup>32</sup> 16 <sup>07</sup> 6700-6757-6708v- <u>*6708</u> 3 <sup>32</sup> 16 <sup>10</sup> 6731 <sup>A</sup> -6702 2 <sup>55</sup> 8 <sup>02</sup>	6. <u>6 7</u> 6243-6763-6715-6716 13 <sup>49</sup> 22 <sup>48</sup> 6763-6715-6716 <u>6 7</u> 15 <sup>37</sup> 22 <sup>48</sup>
7. TV	8. TV	9. TV	10. 6703-6265-6706-6761 4 <sup>26</sup> 16 <sup>30</sup>	11. <u>5 6 7</u> 6707/35/36/57 <sup>A</sup> /08-79453 <sup>K</sup> -6762/65-79452 <sup>K</sup> 6701-6243 8 <sup>09</sup> 21 <sup>30</sup> <u>5</u> 6707/35/36/57 <sup>A</sup> /08-79453 <sup>K</sup> -6762/65-79452 <sup>K</sup> 6701-6243 8 <sup>09</sup> 21 <sup>30</sup> <u>6</u> 6707/37/36/57 <sup>A</sup> -6708 6701 6243-6708 <sup>A</sup> 7 <sup>40</sup> 16 <sup>50</sup> 3 <sup>39</sup> 8 <sup>50</sup> 10 <sup>24</sup> 16 <sup>20</sup> 6707/37/36/57 <sup>A</sup> /08-79453 <sup>K</sup> -6762/65-79452 <sup>K</sup> 6701-6243 <u>7</u> 8 <sup>09</sup> 21 <sup>30</sup> 3 <sup>33</sup> 14 <sup>43</sup>	12. <u>6 7</u> 6701-6243 3 <sup>33</sup> 14 <sup>43</sup> 6701 6243-6708 <sup>A</sup> 3 <sup>39</sup> 8 <sup>50</sup> 10 <sup>24</sup> 16 <sup>20</sup> 3 <sup>33</sup> 14 <sup>43</sup>
13. TV	14. <u>5 6 7</u> 6715v <u>5 6 7</u> 6717 6731-6241sp-6704-6711 21 <sup>50</sup> 23 <sup>08</sup> 2 <sup>55</sup> 14 <sup>53</sup>	15. <u>6 7</u> 6731-6241sp-6704-6711 14 <sup>53</sup>	16. <u>6 7</u> 6700-6757-6708v-6710 5 <sup>30</sup> <u>6 7</u> = TV 17 <sup>40</sup>	17. TV	18. TV

Všetky vlaky v obehu TS857.

Rušnovodič má za 28 dní podvýkon -0:31, ktorý vhodne doplní podľa pokynov strojmajstra.

Dráhové vozidlo radu : -

počet : -

Priemerný denný beh vozidla : **-/-** km

Potreba rušnovodičov : **17.935**

Denný priemer prázdnych jász : - km

Vedúci oddelenia  
plánovania prevádzky SeTTPP :

**Mgr.Marcel Potočníak v.r.**



SP : Brezno

Železničná spoločnosť Slovensko a.s.  
Správa riadenia a realizácie prevádzky: Zvolen

Platí od : 12.12. 2010

Oprava číslo :

Nahrádza : -

Poznámky :

Druhy vlakov : **Os**

Turnusová skupina : **858**

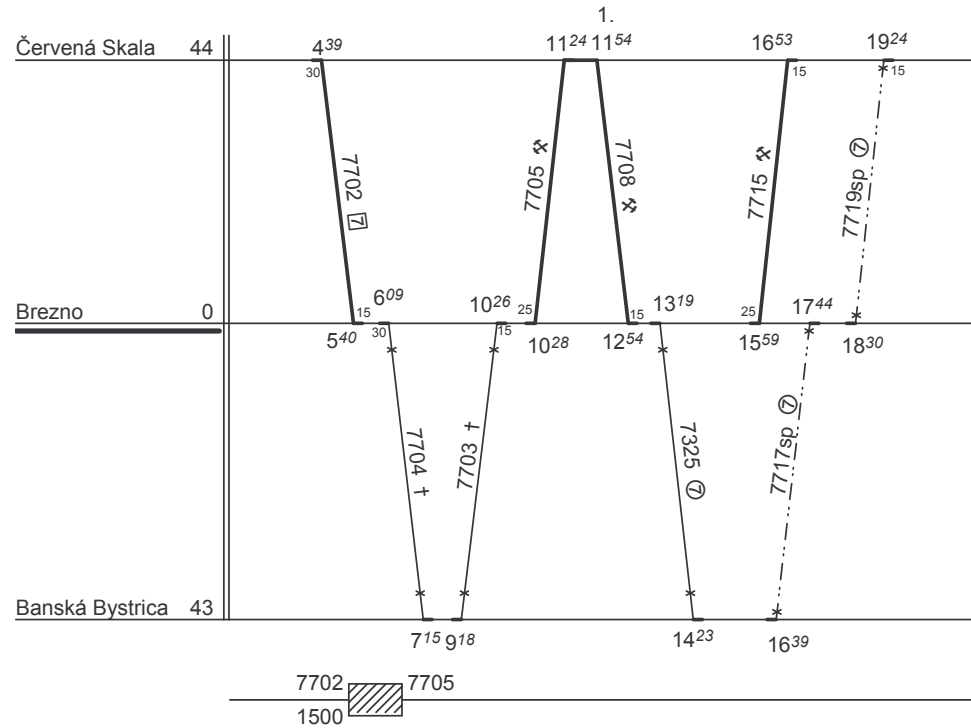

Dráhové vozidlo radu : **812**

počet : **1**

Priemerný denný beh vozidla : **163 / 0** km

Potreba rušnovodičov : -

Denný priemer prázdnych jász : - km

Vedúci oddelenia  
plánovania prevádzky SeTTPP :

**Mgr. Marcel Potočníak v.r.**



SP : Filakovo

Železničná spoločnosť Slovensko a.s.  
Správa riadenia a realizácie prevádzky: Zvolen

Platí od : 12.12. 2010

Oprava číslo :

Nahradzuje : -

Poznámky :

Druhy vlakov : **Os**

Turnusová skupina : **861**

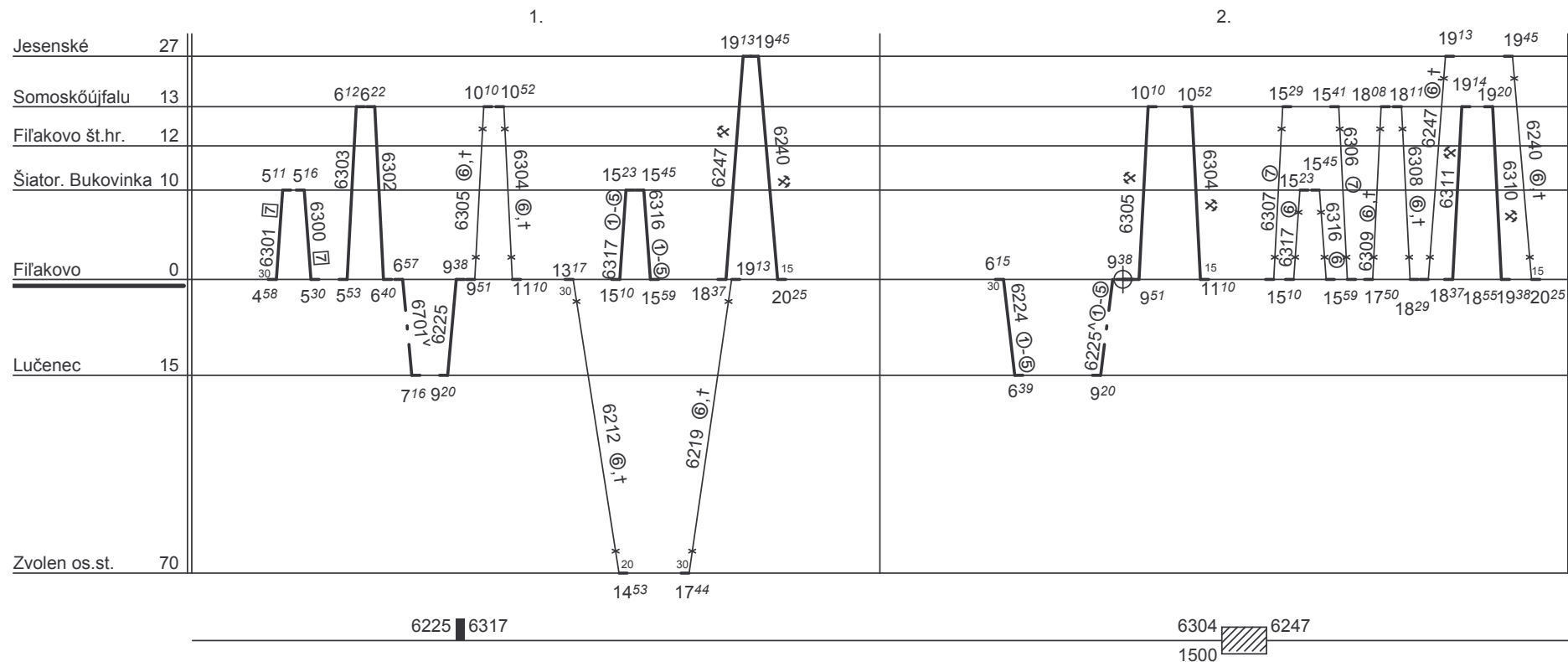

Dráhové vozidlo radu : **812**

počet : **2**

Priemerný denný beh vozidla : **132 / 0** km

Potreba rušnovodičov : -

Denný priemer prázdnych jász : - km

Vedúci oddelenia  
plánovania prevádzky SeTTPP :

**Mgr.Marcel Potočníak v.r.**



Železničná spoločnosť Slovensko a.s.  
Správa riadenia a realizácie prevádzky: Zvolen

SP : Filákovo  
VP : Lučenec

Platí od : 12.12. 2010

Nahrádza : -

Oprava číslo :

Poznámky :

Druhy vlakov : **Os**

Turnusová skupina : **865**

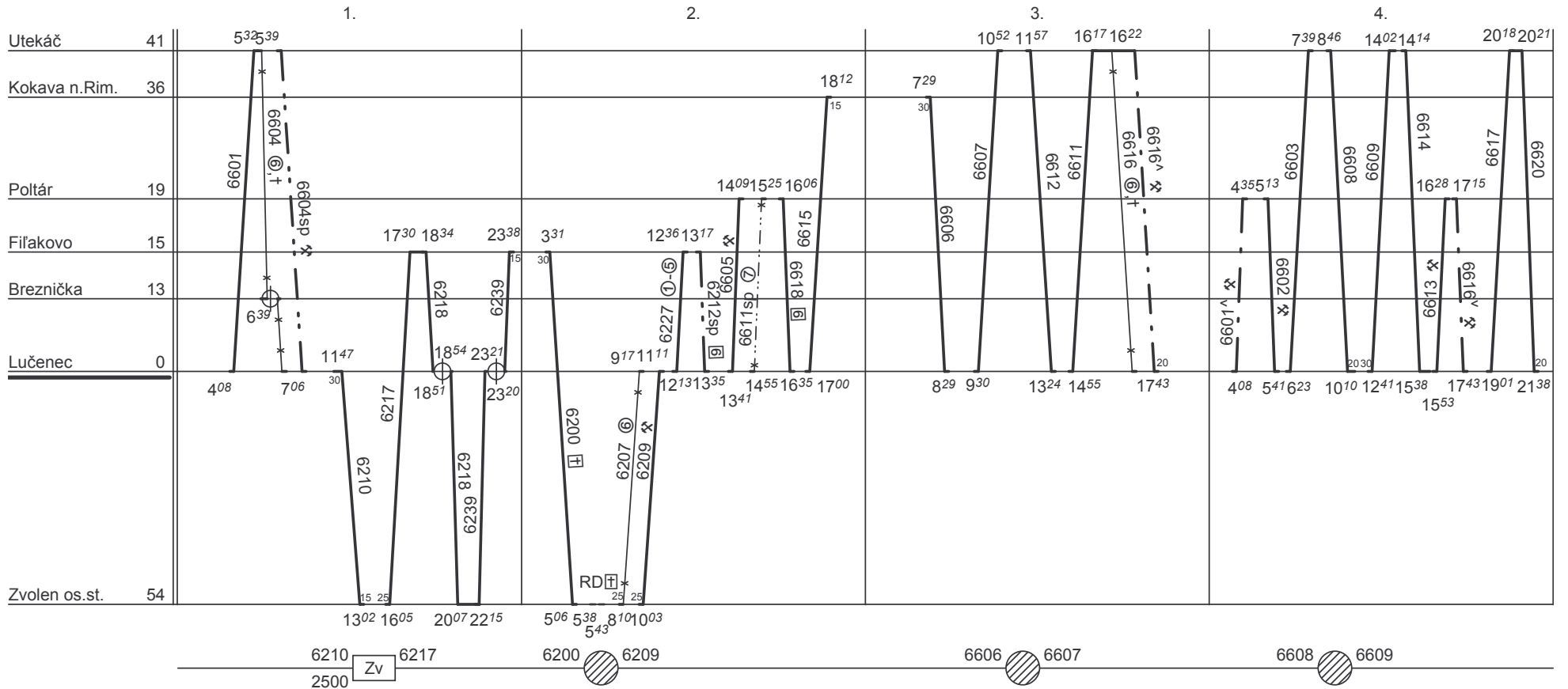

Dráhové vozidlo radu : **813-913**

počet : **4**

Priemerný denný beh vozidla : **259 / 0** km

Potreba rušnovodičov : -

Denný priemer prázdnych jász : - km

Vedúci oddelenia  
plánovania prevádzky SeTTPP :

**Mgr. Marcel Potočníak v.r.**



Železničná spoločnosť Slovensko a.s.  
Správa riadenia a realizácie prevádzky: Zvolen

SP : Fiľakovo  
VP : Lučenec

Platí od : 12.12. 2010  
Oprava číslo :  
Nahrádza : -

Poznámky :

Druhy vlakov : **Os**

Turnusová skupina : **865p**

1.	2.	3.
$\text{⑥} \text{⑦} \text{---} \text{Rg6603-6604sp-6607-6612-6611-6616}^{\wedge}$ $6^{03} \quad \quad \quad 19^{12}$ $\text{⑥} \text{---} \text{Rg6603-6604-6607-6612-6611-6616}$ $6^{03} \quad \quad \quad 19^{12}$ $\text{⑦} \text{---} \text{6607-6612-6611-6616/prip.}$ $8^{10} \quad \quad \quad 20^{34}$	$\text{②} = \text{TV}$ $18^{39} \quad 23^{30}$ $\text{⑤} \text{---} \text{6218-6239}$ $18^{39} \quad 23^{30}$ $\text{⑥} \text{---} \text{6210-6217-6218-6239}$ $11^{38}$	$\text{6601-6604sp-*6604}$ $2^{28} \quad 7^{26}$ $\text{③} = \text{TV}$ $\text{6601-6604-*6604}$ $2^{28} \quad 7^{26}$ $*6200$ $1^{08} \quad 3^{26} \quad 4^{08}$
4. TV	5. TV	6.
		$\text{⑥} \text{---} \text{6210-6217-6218}$ $10^{16} \quad \text{⑥} = \text{TV} \quad 19^{03}$

Všetky vlaky v obehu TS865.  
Rušnovodič má za 28 dní podvýkon -2:52, ktorý vhodne doplní podľa pokynov strojmajstra.

Dráhové vozidlo radu : -

počet : -

Priemerný denný beh vozidla : **-/-** km

Potreba rušnovodičov : **5.879**

Denný priemer prázdnych jász : - km

Vedúci oddelenia  
plánovania prevádzky SeTTPP :

**Mgr.Marcel Potočníak v.r.**



Železničná spoločnosť Slovensko a.s.  
Správa riadenia a realizácie prevádzky: Zvolen

SP : Filakovo  
VP : Lučenec

Platí od : 12.12. 2010  
Oprava číslo :  
Nahrádza : -

Poznámky :

Druhy vlakov : **Os,Rv**

Turnusová skupina : **866**

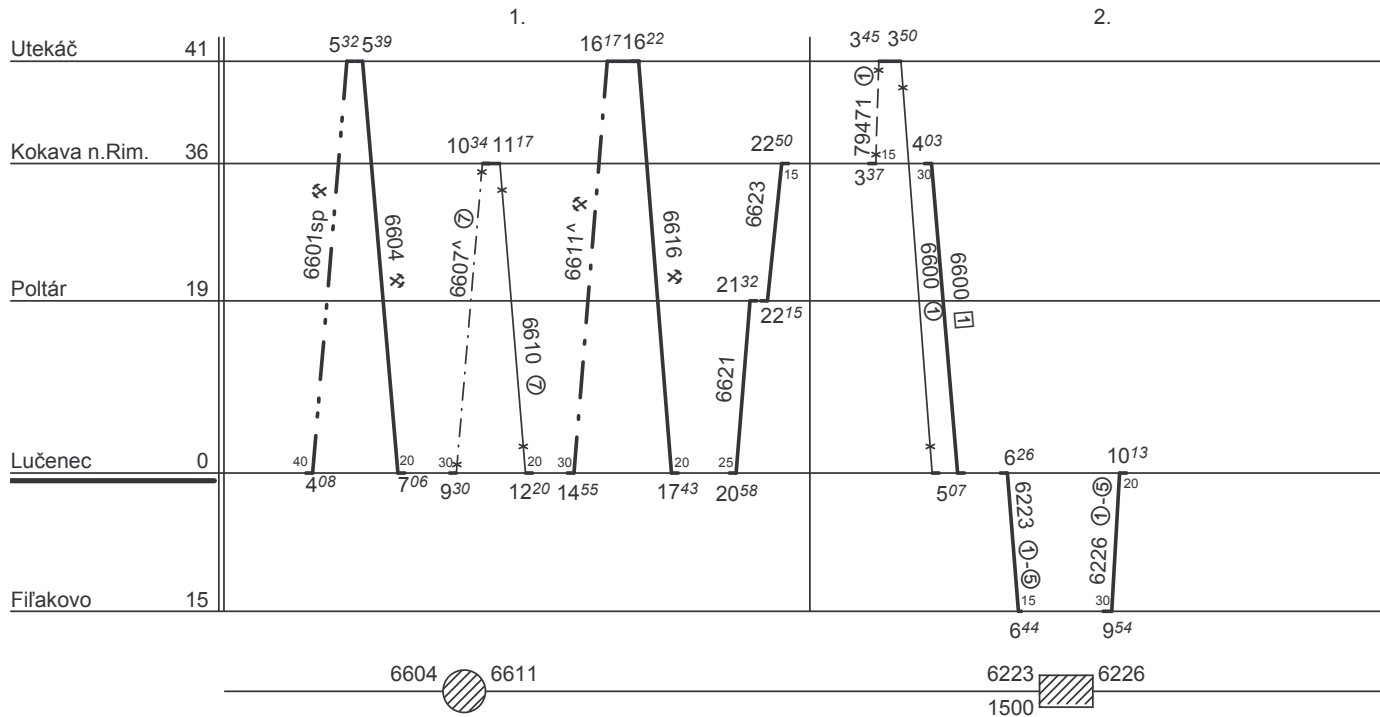

Dráhové vozidlo radu : **812**

počet : **2**

Priemerný denný beh vozidla : **108 / 0** km

Potreba rušnovodičov : -

Denný priemer prázdnych jász : - km

Vedúci oddelenia  
plánovania prevádzky SeTTPP :

**Mgr.Marcel Potočníak v.r.**



Železničná spoločnosť Slovensko a.s.  
Správa riadenia a realizácie prevádzky: Zvolen

SP : Filakovo  
VP : Lučenec

Platí od : 12.12. 2010

Oprava číslo :

Nahrádza : -

Poznámky :

Druhy vlakov : **Os,Rv**

Turnusová skupina : **866p**

<p>1. <u>567</u>   <u>*6227/12sp-6611^/16/prip. 6601^</u>-6602/03-6608</p> <p>2. TV</p>		<p>3. TV</p> <p>4. <u>67</u>   <u>6605-6618-6615-*</u>6620</p>	
<p>ⓄⓇ = TV</p> <p>11<sup>53</sup> 20<sup>34</sup></p> <p>*6227-6212sp-6611^/16</p> <p>Ⓞ   11<sup>53</sup> 19<sup>28</sup></p>	<p>2<sup>48</sup> 12<sup>01</sup> ⓄⓇ = TV</p> <p>Ⓢ   6601^ - 6602 - 6603 - 6608</p> <p>Ⓢ   2<sup>06</sup> 12<sup>01</sup></p>		<p>Ⓡ = TV</p> <p>13<sup>15</sup> 21<sup>58</sup></p> <p>Ⓞ   <u>6615-6620</u></p> <p>15<sup>40</sup> 21<sup>58</sup></p>
<p>5. <u>567</u>   <u>6621-6623-6600-*</u>6601-6606</p>		<p>7. <u>567</u>   <u>6613-6616v-6617-6620</u></p>	
<p>20<sup>29</sup> 9<sup>34</sup></p> <p>ⓄⓄ   <u>6621-6623-6600</u></p> <p>19<sup>43</sup> 6<sup>12</sup></p> <p>Ⓡ   <u>6621-6623-79471^k-6600-*</u>6601-6606</p> <p>20<sup>29</sup> 9<sup>34</sup></p>		<p>15<sup>18</sup> 23<sup>13</sup></p> <p>ⓄⓈ   <u>6613-6616v-6617-6620</u> 6603-6608/prip.</p> <p>15<sup>18</sup> 23<sup>03</sup></p> <p>Ⓞ   <u>6617-6620</u></p> <p>17<sup>41</sup> 23<sup>03</sup></p> <p>Ⓡ   <u>6607^ - 6610 - 6611sp - 6618 - 6615 - Rg6620</u></p> <p>8<sup>15</sup> 21<sup>58</sup></p>	<p>ⓄⓇ = TV</p> <p>5<sup>13</sup> 12<sup>16</sup></p> <p>Ⓞ   <u>6603-6608</u></p> <p>5<sup>13</sup> 12<sup>01</sup></p>
<p>9. TV</p>		<p>10. TV</p> <p>11. <u>167</u>   <u>*6601-6600-6223-6226-6609-6614</u></p> <p>3<sup>48</sup> 16<sup>13</sup></p> <p>ⓄⓇ   <u>*6601-6606-6609-6614</u></p> <p>3<sup>48</sup> 9<sup>19</sup> 11<sup>16</sup> 16<sup>43</sup></p> <p>Ⓢ   <u>*6601-6600-6223-6226-6609-6614</u></p> <p>3<sup>48</sup> 16<sup>13</sup></p>	

V v obehu TS865, 866.

Rušnovodič má za 28 dní podvýkon -2:15, ktorý vhodne doplní podľa pokynov strojmajstra.

Dráhové vozidlo radu : -

počet : -

Priemerný denný beh vozidla : **-/-** km

Potreba rušnovodičov : **10.827**

Denný priemer prázdnych jász : - km

Vedúci oddelenia  
plánovania prevádzky SeTTPP :

**Mgr. Marcel Potočníak v.r.**



Železničná spoločnosť Slovensko a.s.  
Správa riadenia a realizácie prevádzky: Zvolen

SP : Filakovo  
VP : Lučenec

Platí od : 12.12. 2010  
Oprava číslo :  
Nahrádza : -

Poznámky : **Nezariadené výkony**

Druhy vlakov : **Os**

Turnusová skupina : **867L**

Turnusová skupina HDV	Deň v týždni						
	①	②	③	④	⑤	⑥	⑦
865		6218/39 18 <sup>39</sup> 23 <sup>30</sup>	6601-6604sp-*6604 2 <sup>28</sup> 7 <sup>26</sup>				
865	6601sp-6604 2 <sup>53</sup> 9 <sup>23</sup>						6617-6620 17 <sup>41</sup> 22 <sup>15</sup>
866		6601sp-6604 2 <sup>11</sup> 9 <sup>19</sup>	6601sp-6604 2 <sup>11</sup> 9 <sup>19</sup>	6601sp-6604 2 <sup>11</sup> 9 <sup>19</sup>	6601sp-6604 2 <sup>11</sup> 9 <sup>19</sup>		
865							6601/04 *6243-6212sp 2 <sup>38</sup> 8 <sup>47</sup> 11 <sup>04</sup> 14 <sup>40</sup>

Vlaky : 6604,6601sp, v obehu TS 866.  
Ostatné vlaky v obehu TS865.

Dráhové vozidlo radu : -

počet : -

Priemerný denný beh vozidla : **-/-** km

Potreba rušnovodičov : **1.668**

Denný priemer prázdnych jász : - km

Vedúci oddelenia  
plánovania prevádzky SeTTPP :

**Mgr.Marcel Potočníak v.r.**





SPD : Košice

Železničná spoločnosť Slovensko a.s.  
Správa riadenia a realizácie prevádzky: Košice

Platí od : 12.12. 2010

Oprava číslo :

Nahrádza : -

Poznámky :

Druhy vlakov : Os,Rv

Turnusová skupina : 870

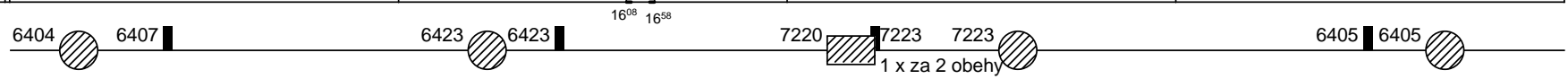
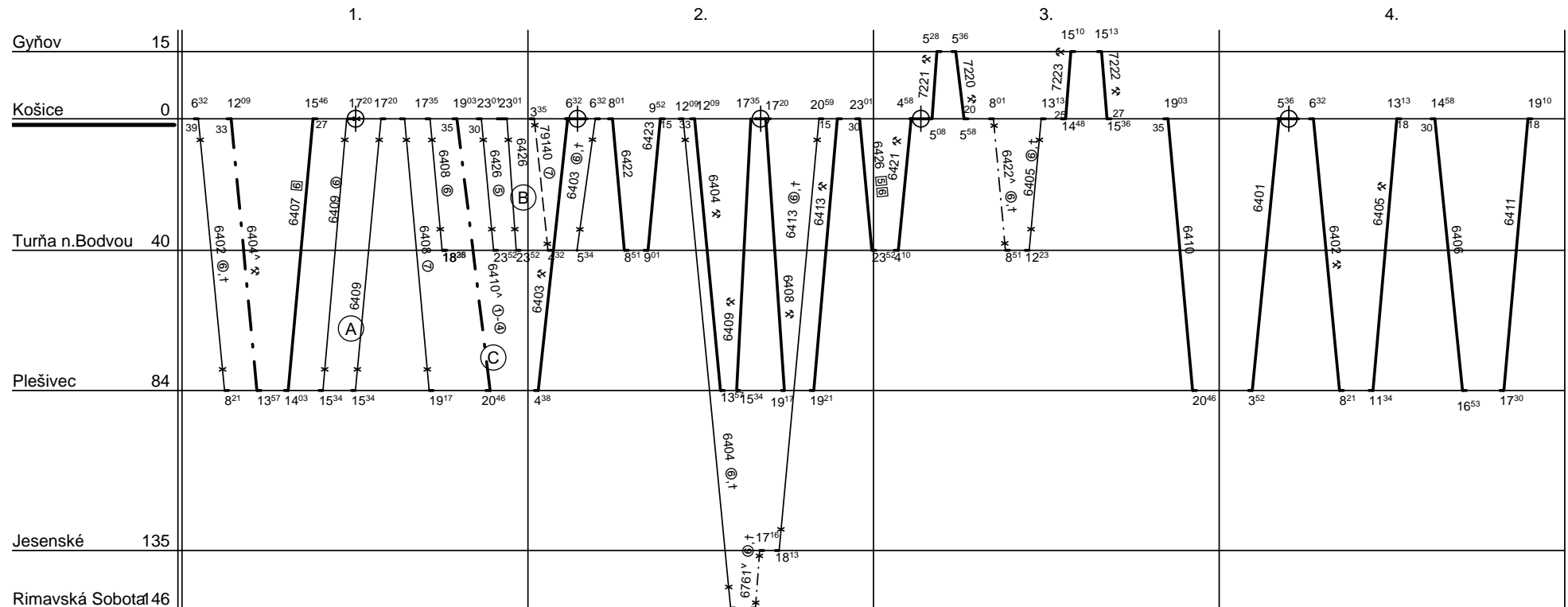

- (A) ide 24.XII.,6.I.,22.IV.,24.IV.,5.VII.,29.VIII.,1.IX.,15.IX.,1.XI.,17.XI.
- (B) ide 23.XII.,5.I.,21.IV.,4.VII.,31.VIII.,14.IX.,31.X.,16.XI.
- (C) ide v 1234, nejde 23.XII.,5.I.,21.IV.,4.VII.,31.VIII.,14.IX.,31.X.,16.XI.

Dráhové vozidlo radu : 813-913

počet : 4

Priemerný denný beh vozidla : 323 / 0 km

Potreba rušnovodičov : -

Denný priemer prázdnych jász : 3 km

Vedúci oddelenia  
plánovania prevádzky SeTTPP :

Mgr. Marcel Potočňák



SPD : Košice

Železničná spoločnosť Slovensko a.s.  
Správa riadenia a realizácie prevádzky: Košice

Platí od : 12.12. 2010

Oprava číslo :

Nahrádza : -

Poznámky :

Druhy vlakov : **Os,Rv**

Turnusová skupina : **871P**

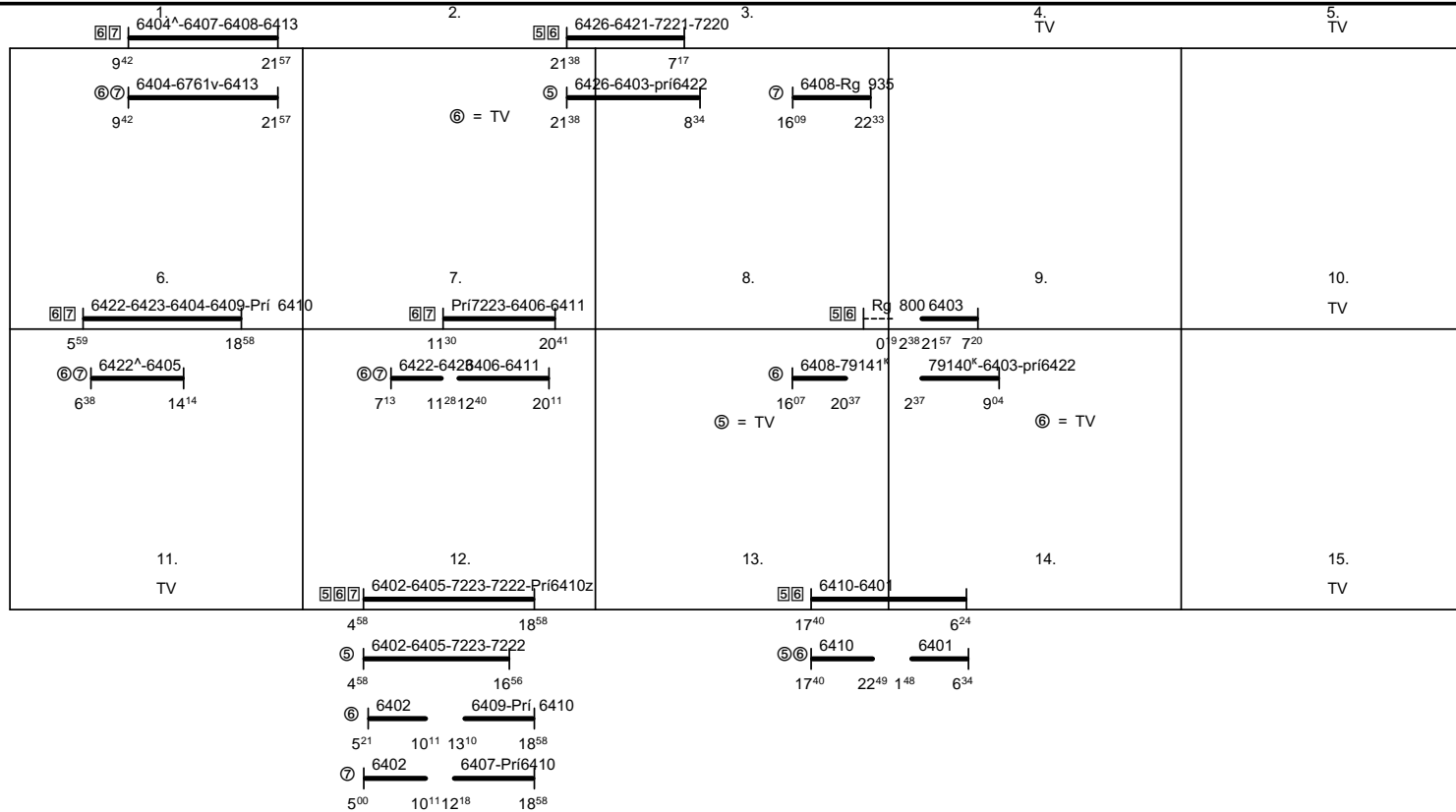

Všetky vlaky v obehu TS870.

Dráhové vozidlo radu : -

počet : -

Priemerný denný beh vozidla : -/- km

Potreba rušnovodičov : **14.780**

Denný priemer prázdnych jász : - km

Vedúci oddelenia  
plánovania prevádzky SeTTPP :

**Mgr.Marcel Potočňák**



SP : Filakovo

Železničná spoločnosť Slovensko a.s.  
Správa riadenia a realizácie prevádzky: Zvolen

Platí od : 12.12. 2010

Oprava číslo :

Nahrádza : -

Poznámky :

Druhy vlakov : **Os,Rv**

Turnusová skupina : **873**

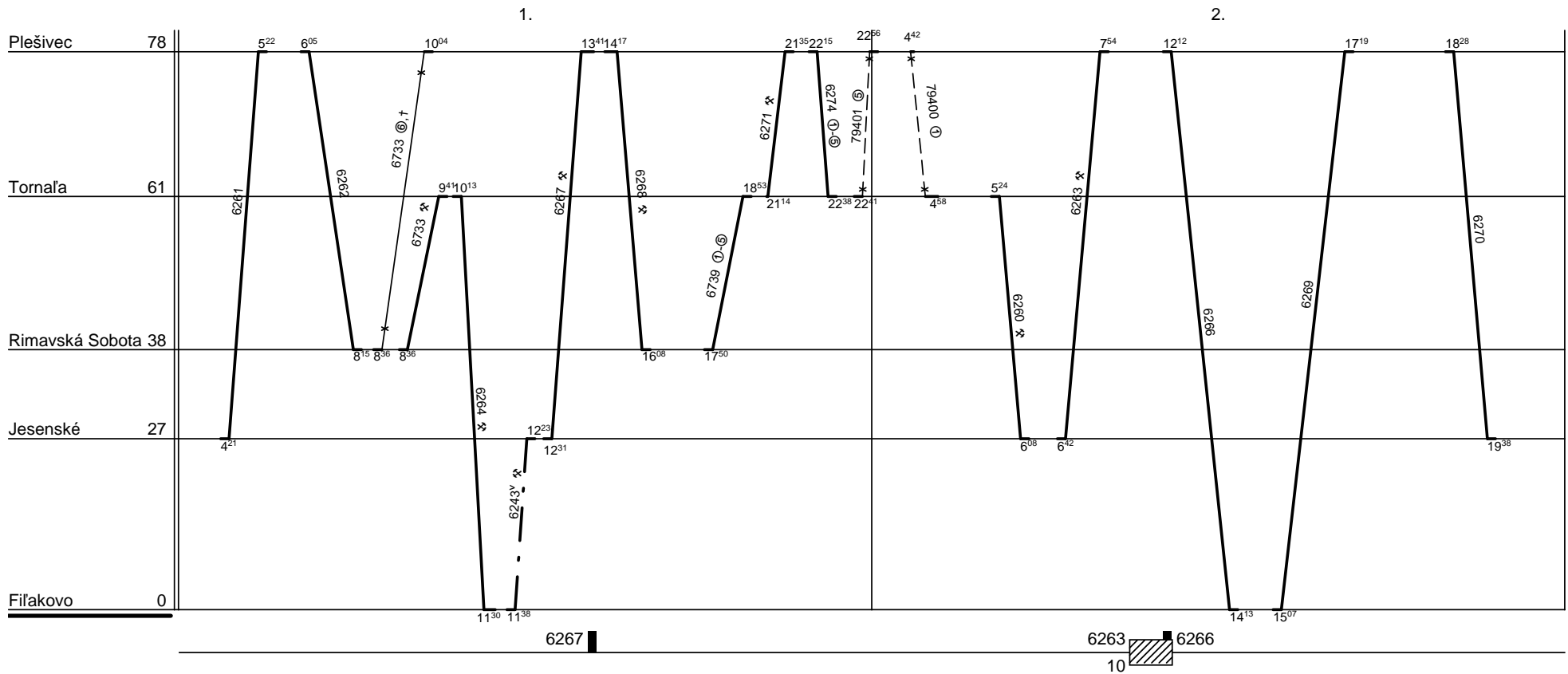

Dráhové vozidlo radu : **812**

počet : 2

Priemerný denný beh vozidla : **317 / 0** km

Potreba rušnovodičov : -

Denný priemer prázdnych jász : **2** km

Vedúci oddelenia  
plánovania prevádzky SeTTPP :

**Mgr. Marcel Potočňák**



SP : Filakovo

Železničná spoločnosť Slovensko a.s.  
Správa riadenia a realizácie prevádzky: Zvolen

Platí od : 12.12. 2010

Oprava číslo :

Nahrádza : -

Poznámky :

Druhy vlakov : **Os,Rv**

Turnusová skupina : **874**

1.

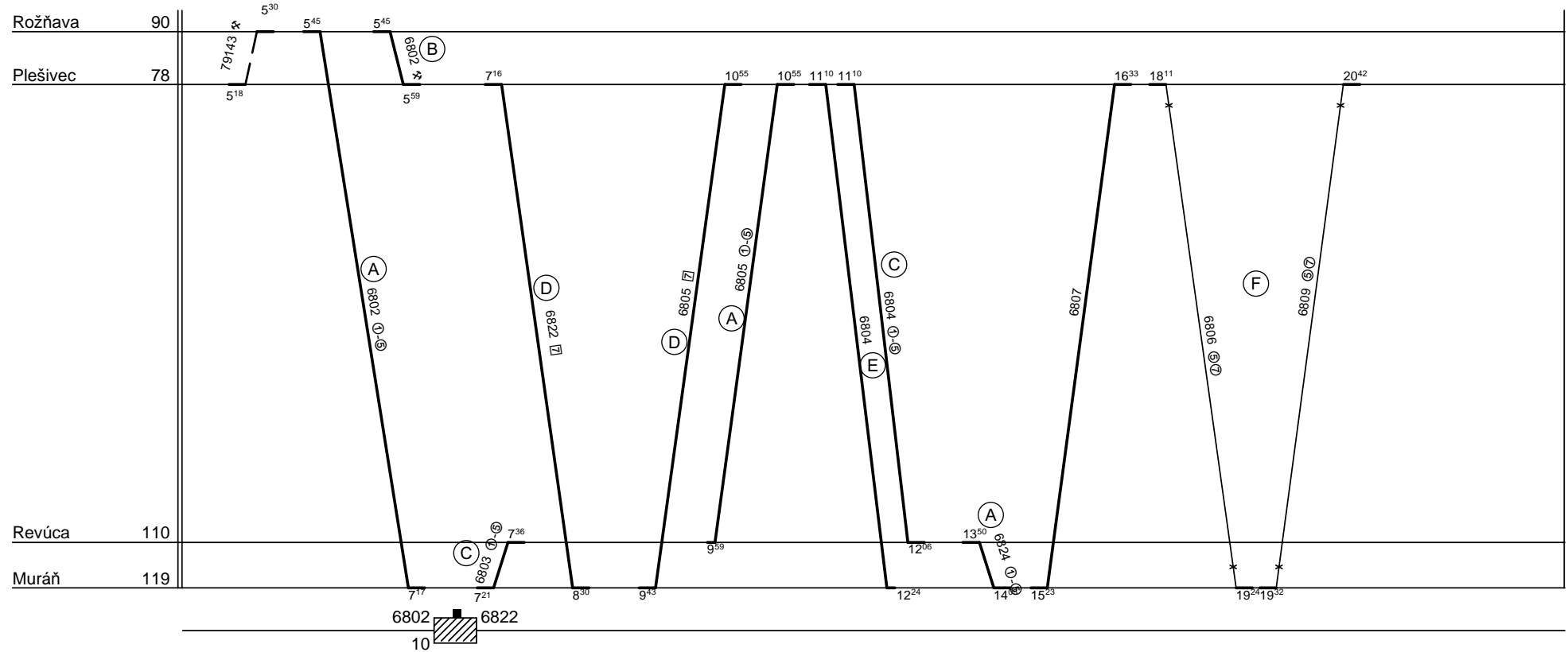

- (A) ide v x, nejde 1.VII.- 31.VIII.
- (B) ide v x v obdob od 1.VII.-31.VIII.
- (C) ide v x, nejde 1.VII.- 31.VIII.
- (D) ide v 6, v obdob od 1.VII. - 31.VIII. ide v x a 6
- (E) ide v 6 a f, v obdob 1.VII. - 31.VIII. ide denne
- (F) ide v 5, 7 a 22.XII., 31.I., 20.,21., 25.IV., 1.XI.

Dráhové vozidlo radu : **812**

počet : 1

Priemerný denný beh vozidla : **191 / 0** km

Potreba rušnovodičov : -

Denný priemer prázdnych jász : **9** km

Vedúci oddelenia  
plánovania prevádzky SeTTPP :

**Mgr.Marcel Potočňák**



SP : Filakovo

Železničná spoločnosť Slovensko a.s.  
Správa riadenia a realizácie prevádzky: Zvolen

Platí od : 12.12. 2010

Oprava číslo :

Nahrádza : -

Poznámky :

Druhy vlakov : Os

Turnusová skupina : 875

1.

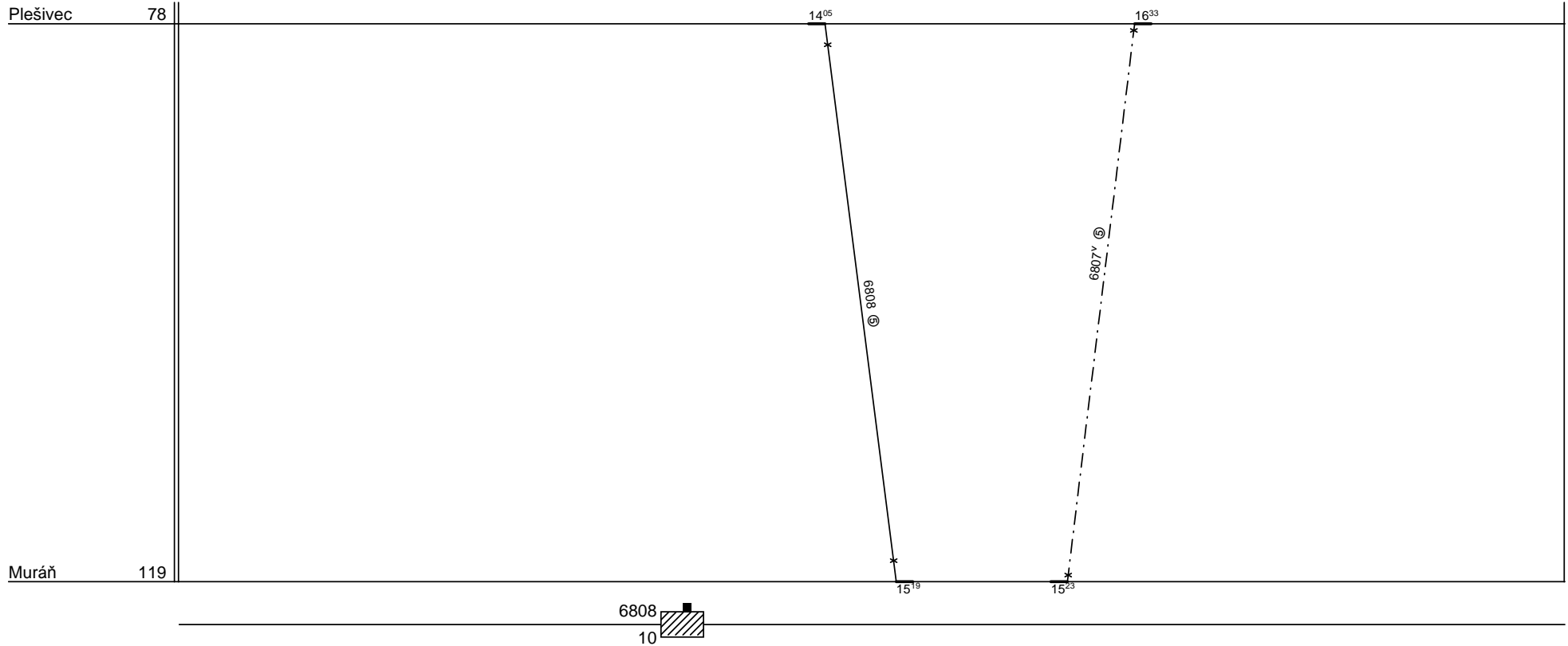

Dráhové vozidlo radu : 812

počet : 1

Priemerný denný beh vozidla : 12 / 0 km

Potreba rušnovodičov : -

Denný priemer prázdnych jász : - km

Vedúci oddelenia  
plánovania prevádzky SeTTPP :

**Mgr. Marcel Potočňák**



SP : Filakovo

Železničná spoločnosť Slovensko a.s.  
Správa riadenia a realizácie prevádzky: Zvolen

Platí od : 12.12. 2010

Oprava číslo :

Nahrádza : -

Poznámky : **Obsadzované letno**

Druhy vlakov : **Os,Rv**

Turnusová skupina : **876L**

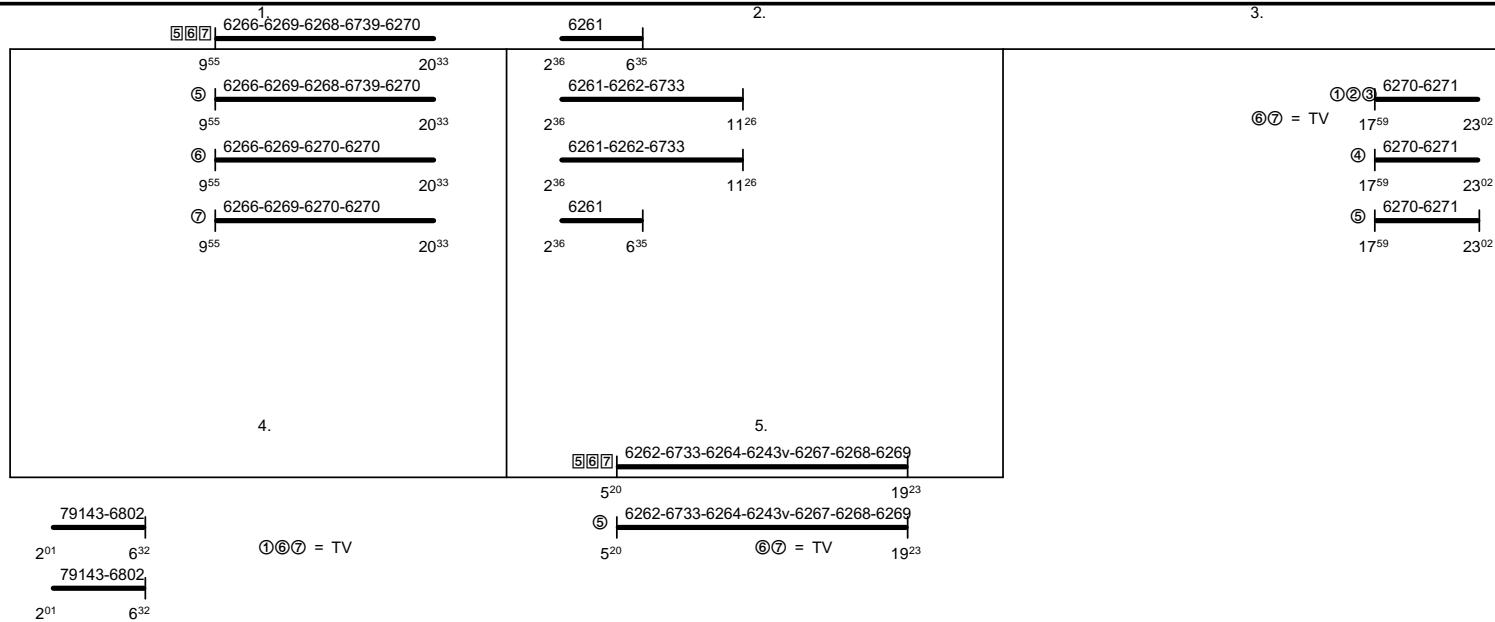

Vlaky : 6802,79143, v obehu TS 874.

Ostatné vlaky v obehu TS873.

Rušnovodič má za 28 dní nadvýkon 39:25, ktorý vhodne vyčerpá podľa pokynov strojmajstra.

Dráhové vozidlo radu : -

počet : -

Priemerný denný beh vozidla : **-/-** km

Potreba rušnovodičov : **6.398**

Denný priemer prázdnych jász : - km

Vedúci oddelenia  
plánovania prevádzky SeTTPP :

**Mgr.Marcel Potočňák**



SP : Filakovo

Železničná spoločnosť Slovensko a.s.  
Správa riadenia a realizácie prevádzky: Zvolen

Platí od : 12.12. 2010

Oprava číslo :

Nahrádza : -

Poznámky : **Obsadzované letno**

Druhy vlakov : **Os,Rv**

Turnusová skupina : **877L**

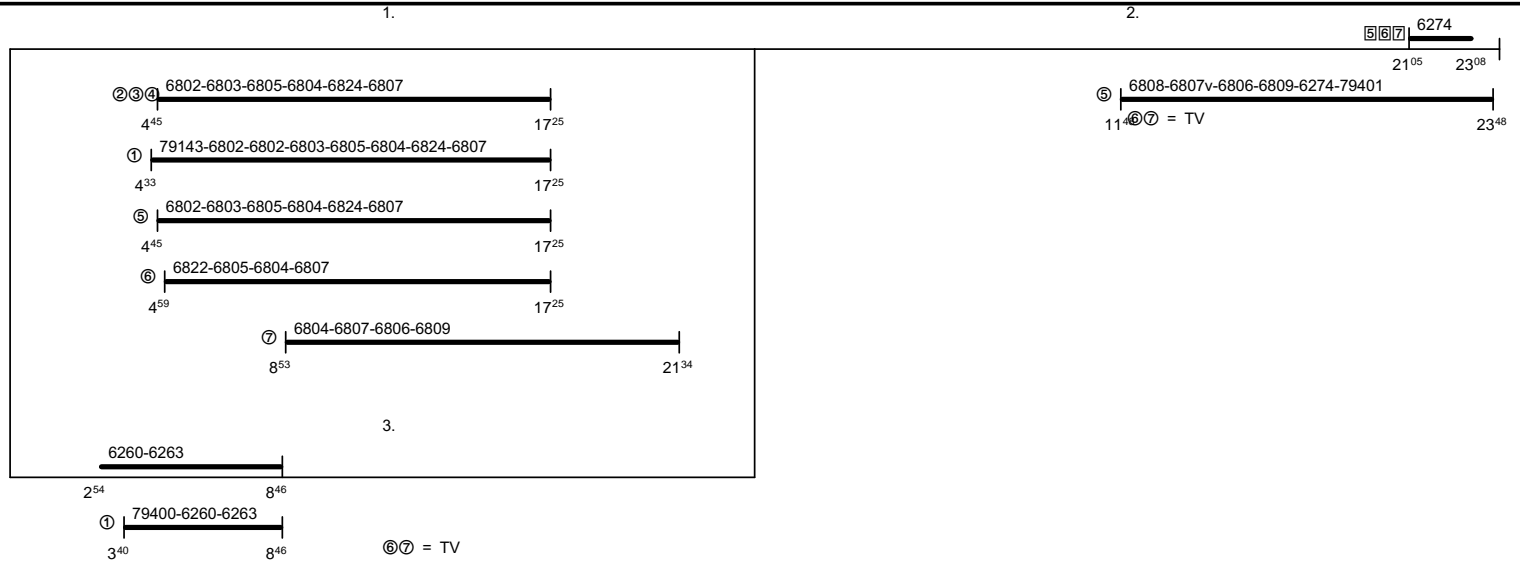

Vlaky : 6808,6807v, v obehu TS 875.

Vlaky : 6260,6263,6274,79400,79401,6274,79400,79401, v obehu TS 873.

Ostatné vlaky v obehu TS874.

Rušnovodič má za 28 dní nadvýkon 42:10, ktorý vhodne vyčerpá podľa pokynov strojmajstra.

Dráhové vozidlo radu : -

počet : -

Priemerný denný beh vozidla : -/- km

Potreba rušnovodičov : **3.897**

Denný priemer prázdnych jász : - km

Vedúci oddelenia  
plánovania prevádzky SeTTPP :

**Mgr.Marcel Potočňák**



SP : Margecany

Železničná spoločnosť Slovensko a.s.  
Správa riadenia a realizácie prevádzky: Košice

Platí od : 12.12. 2010

Oprava číslo :

Nahrádza : -

Poznámky : Pokračovanie na liste č.

Druhy vlakov : Os

Turnusová skupina : 878

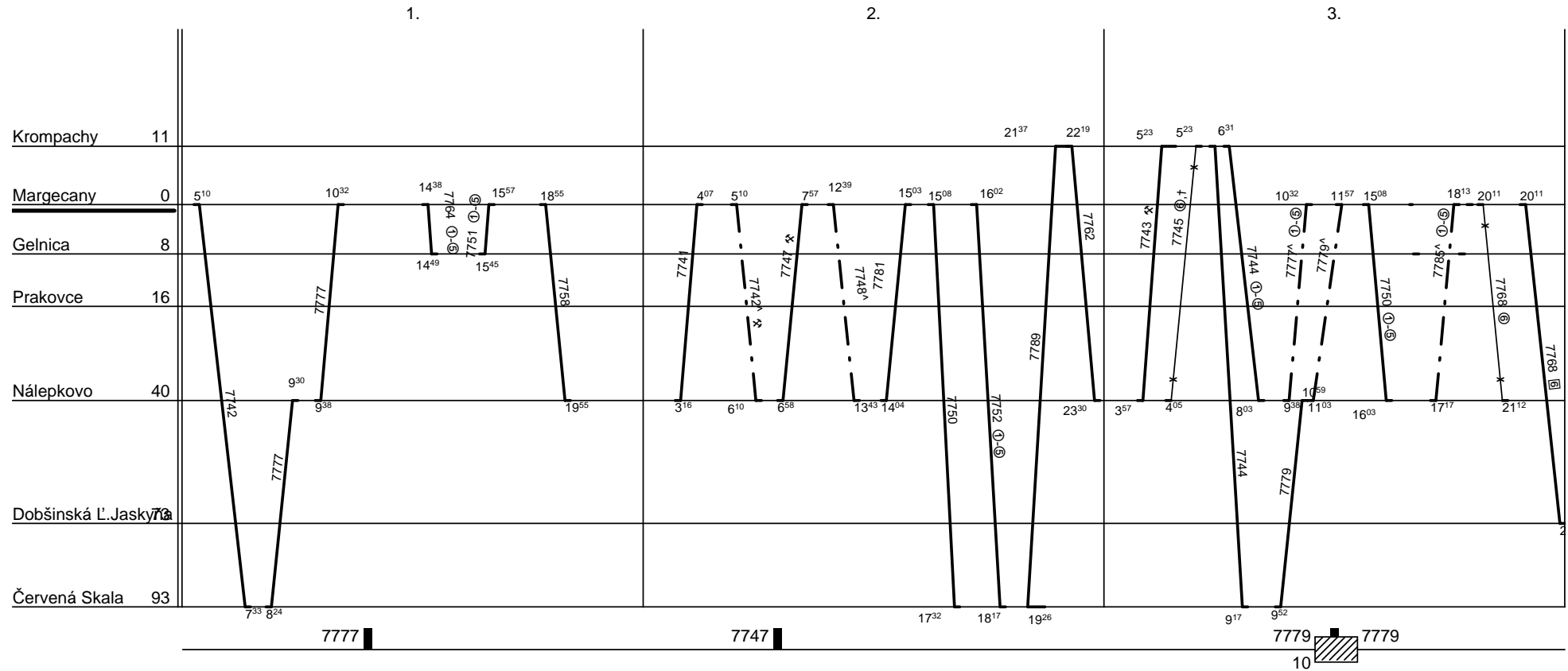

Dráhové vozidlo radu : 812

počet : %

Priemerný denný beh vozidla : % km

Potreba rušnovodičov : %

Denný priemer prázdnych jász : - km

Vedúci oddelenia  
plánovania prevádzky SeTTPP :

**Mgr. Marcel Potočňák**





SP : Margecany

Železničná spoločnosť Slovensko a.s.  
Správa riadenia a realizácie prevádzky: Košice

Platí od : 12.12. 2010

Oprava číslo :

Nahradzuje : -

Poznámky :

Druhy vlakov : Os

Turnusová skupina : 878

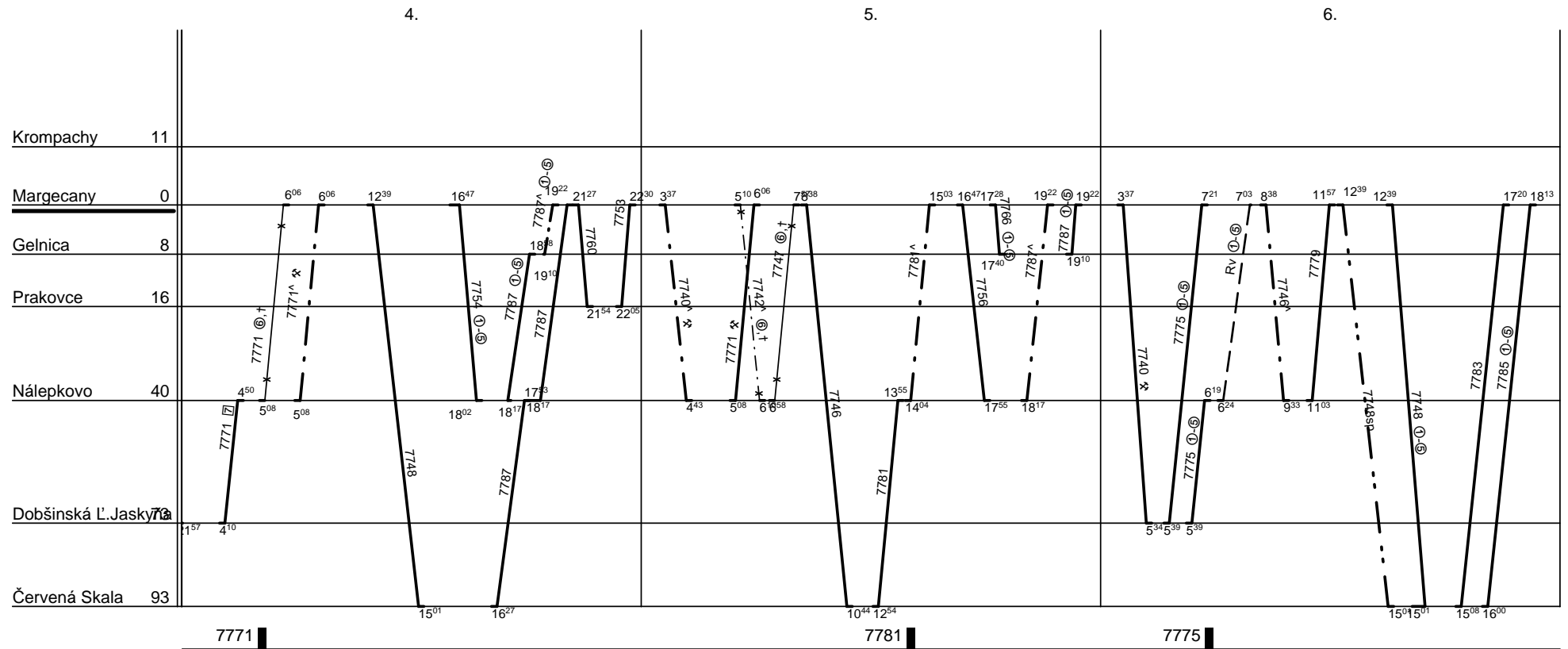

Dráhové vozidlo radu : 812

počet : 6

Priemerný denný beh vozidla : 307 / 0 km

Potreba rušnovodičov : -

Denný priemer prázdnych jász : - km

Vedúci oddelenia  
plánovania prevádzky SeTTPP :

**Mgr. Marcel Potočňák**



SP : Margecany

Železničná spoločnosť Slovensko a.s.  
Správa riadenia a realizácie prevádzky: Košice

Platí od : 12.12. 2010

Oprava číslo :

Nahrádza : -

Poznámky :

Druhy vlakov : Os

Turnusová skupina : 879

1.

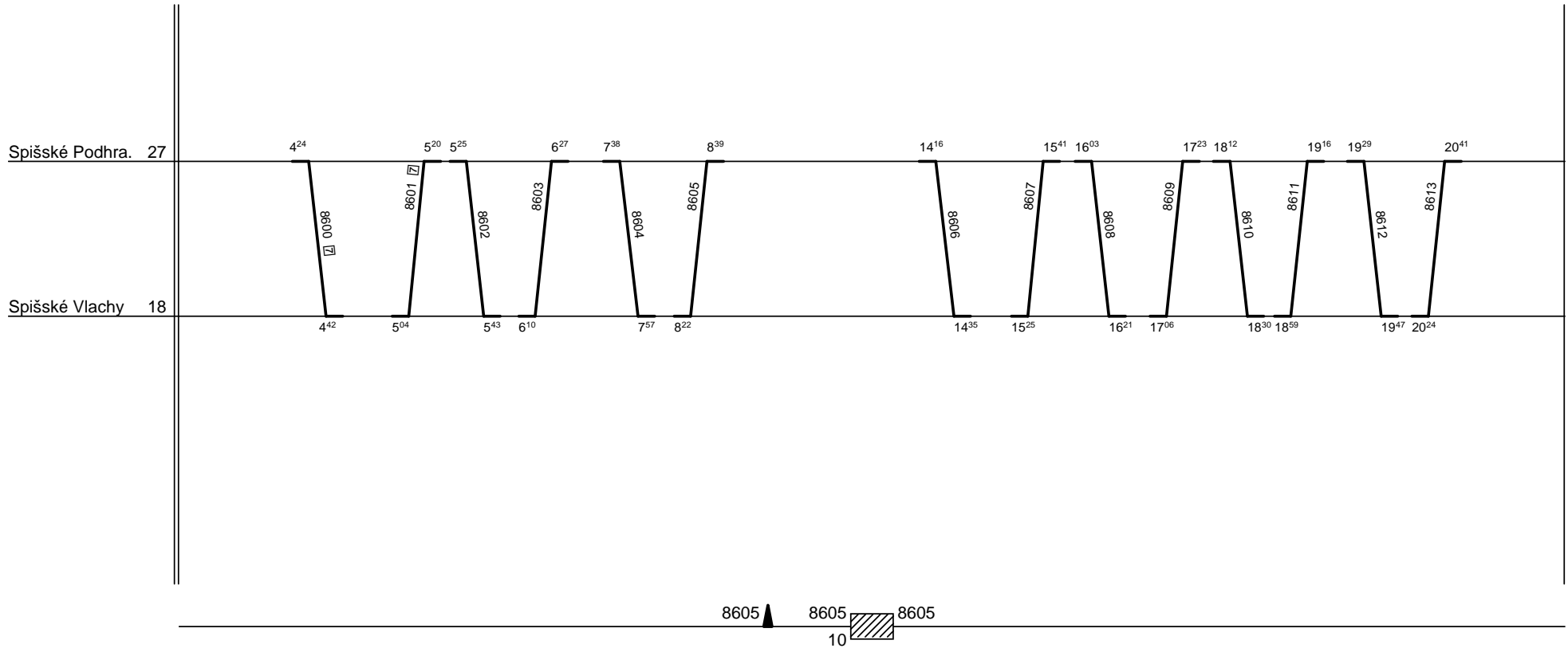

Dráhové vozidlo radu : 812

počet : 1

Priemerný denný beh vozidla : 127 / 0 km

Potreba rušnovodičov : -

Denný priemer prázdnych jász : - km

Vedúci oddelenia  
plánovania prevádzky SeTTPP :

**Mgr. Marcel Potočňák**



SP : Margecany

Železničná spoločnosť Slovensko a.s.  
Správa riadenia a realizácie prevádzky: Košice

Platí od : 12.12. 2010

Oprava číslo :

Nahrádza : -

Poznámky : **Margecany - Č. Skala - Krompachy**

Druhy vlakov : **Os**

Turnusová skupina : **880P**

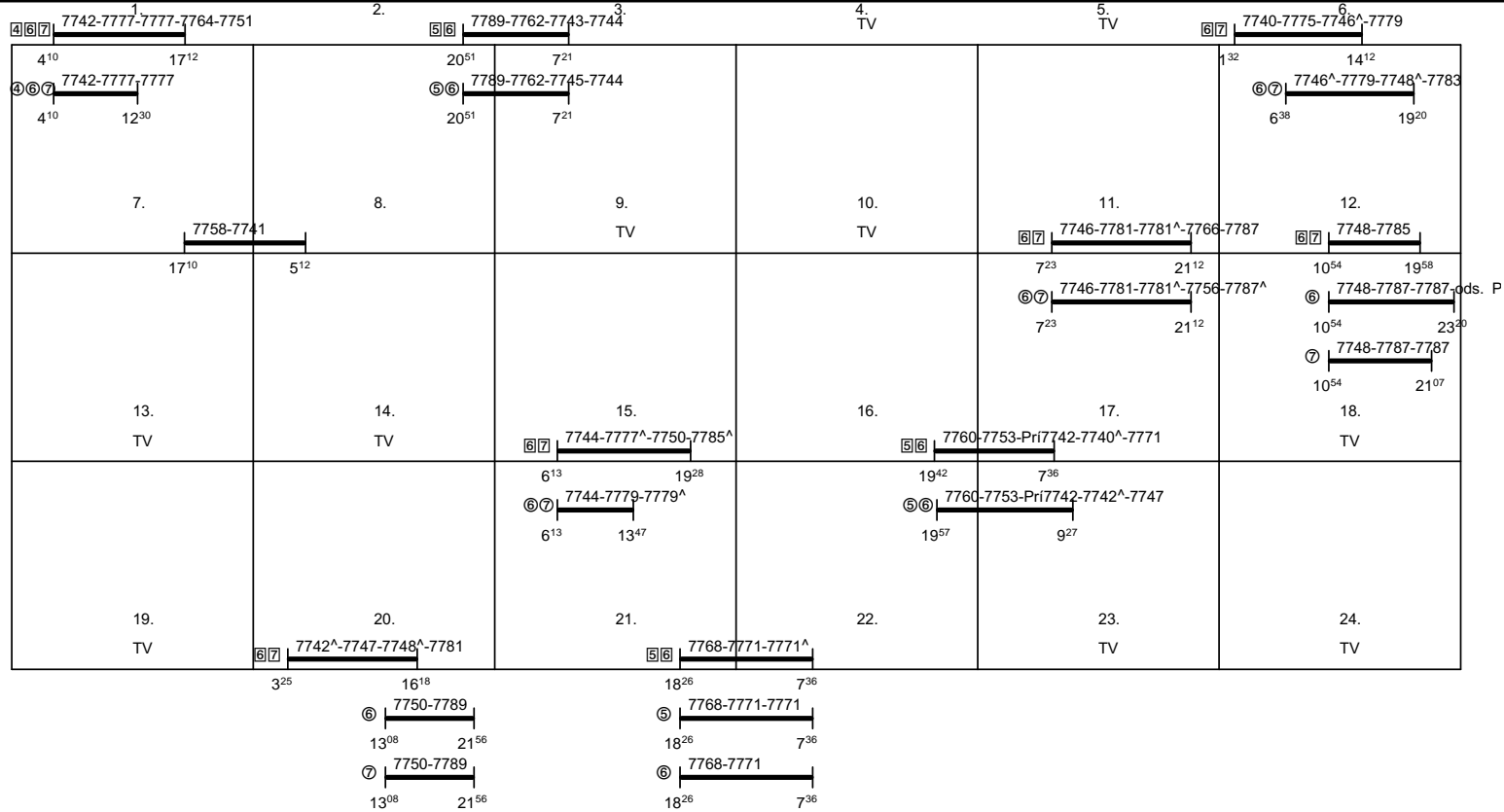

Všetky vlaky v obehu TS878.

Dráhové vozidlo radu : -

počet : -

Priemerný denný beh vozidla : -/ - km

Potreba rušnovodičov : **23.551**

Denný priemer prázdnych jász : - km

Vedúci oddelenia  
plánovania prevádzky SeTTPP :

**Mgr. Marcel Potočňák**



SP : Humenné

Železničná spoločnosť Slovensko a.s.  
Správa riadenia a realizácie prevádzky: Košice

Platí od : 12.12. 2010

Oprava číslo:1 :

Nahrádza : -

Poznámky : **Humenné-Stakčín**

Druhy vlakov : **Os**

Turnusová skupina : **881**

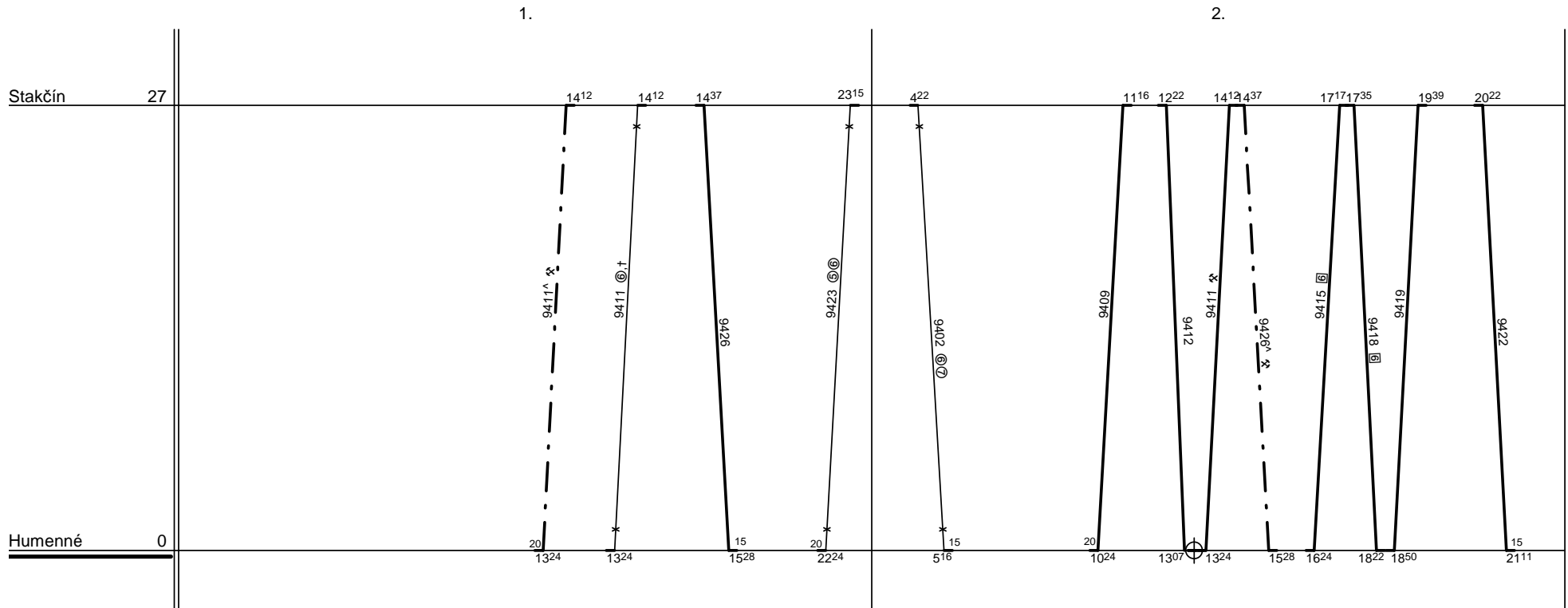

Výkon robí rušň.TS 773p

Dráhové vozidlo radu : **810**

počet : **2**

Priemerný denný beh vozidla : **129 / 0** km

Potreba rušnovodičov : -

Denný priemer prázdnych jász : - km

Vedúci oddelenia  
plánovania prevádzky SeTTPP :

**Mgr.Marcel Potočník v.r.**



SP : Humenné

Železničná spoločnosť Slovensko a.s.  
Správa riadenia a realizácie prevádzky: Košice

Platí od : 12.12. 2010

Oprava číslo:1 :

Nahrádza : -

Poznámky : **Humenné-Stakčín**

Druhy vlakov : **Os**

Turnusová skupina : **881a**

1.

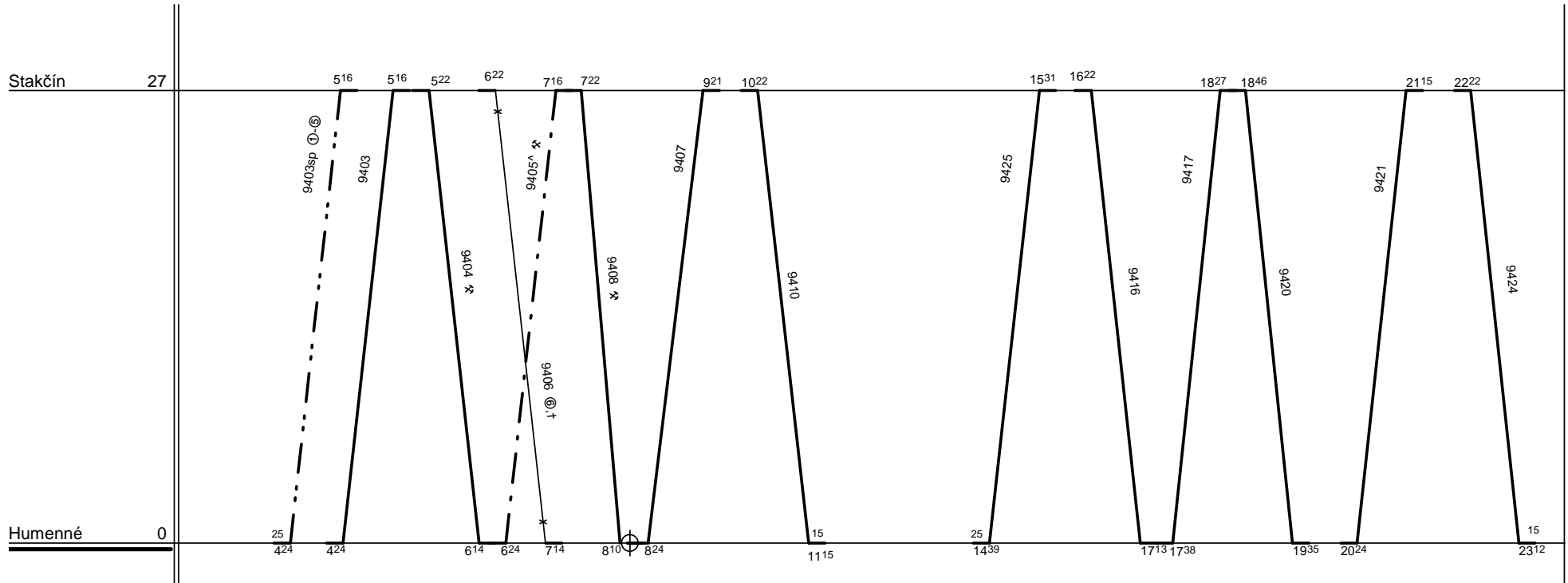

9410

9410  
1068

9425

1x za 4 obeh

9424

Výkon robí rušňovodič TS 773p

Dráhové vozidlo radu : **810**

počet : **1**

Priemerný denný beh vozidla : **274 / 0** km

Potreba rušňovodičov : -

Denný priemer prázdnych jász : - km

Vedúci oddelenia  
plánovania prevádzky SeTTPP :

**Mgr.Marcel Potočňák v.r.**



SP : Humenné

Železničná spoločnosť Slovensko a.s.  
Správa riadenia a realizácie prevádzky: Košice

Platí od : 12.12. 2010

Oprava číslo:1 :

Nahrádza : -

Poznámky : **Humenné-Prešov**

Druhy vlakov : **Os**

Turnusová skupina : **881b**

1.

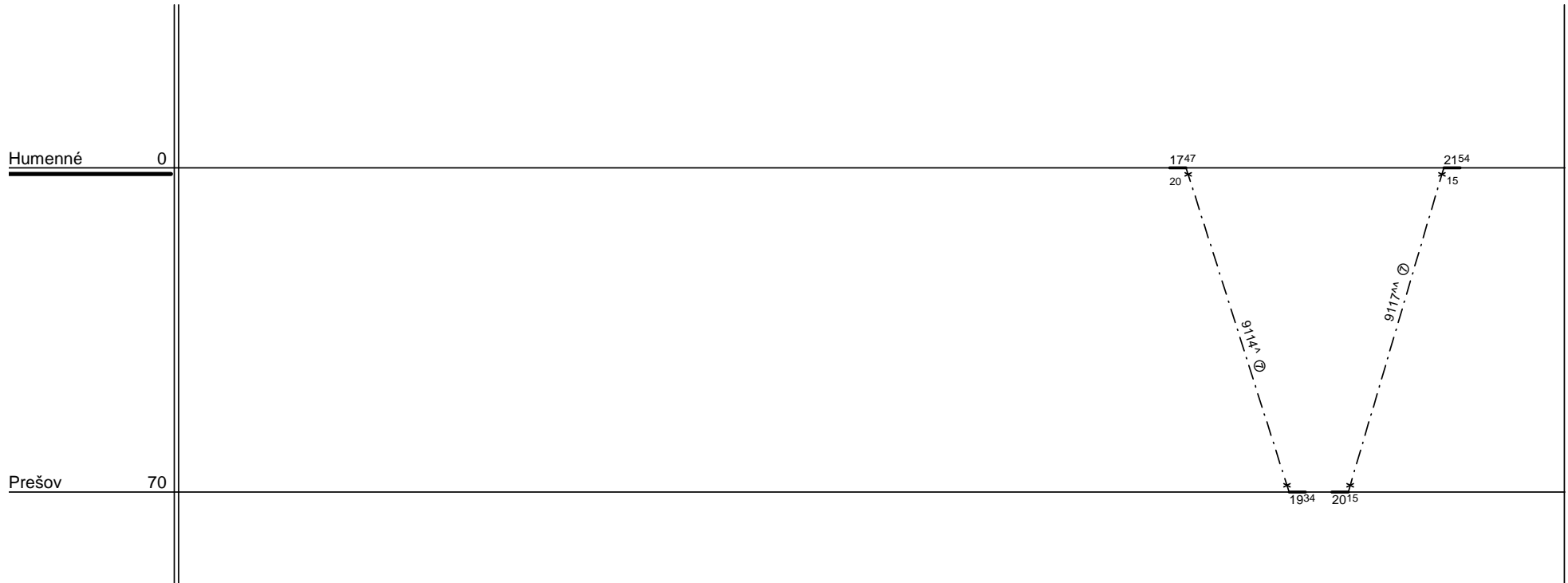

9114 9114 9117  
podľa potreby

Výkon robí rušň.TS 774L

Dráhové vozidlo radu : **812**

počet : **1**

Priemerný denný beh vozidla : **20 / 0** km

Potreba rušnovodičov : -

Denný priemer prázdnych jász : - km

Vedúci oddelenia  
plánovania prevádzky SeTTPP :

**Mgr.Marcel Potočník v.r.**



SP : Margecany

Železničná spoločnosť Slovensko a.s.  
Správa riadenia a realizácie prevádzky: Košice

Platí od : 12.12. 2010

Oprava číslo :

Nahrádza : -

Poznámky : **Nezariadené výkony**Druhy vlakov : **Os**Turnusová skupina : **881L**

Turnusová skupina HDV	Deň v týždni						
	①	②	③	④	⑤	⑥	⑦
878							
878							
170							
170							
878							
878							

Vlaky : 7822, v obehu TS 170.

Vlaky : 7850, v obehu TS 175.

Ostatné vlaky v obehu TS878.

Rušnovodič má za 28 dní podvýkon -16:29, ktorý vhodne doplní podľa pokynov strojmajstra.

Dráhové vozidlo radu : -

počet : -

Priemerný denný beh vozidla : -/ - km

Potreba rušnovodičov : **4.416**

Denný priemer prázdnych jász : - km

Vedúci oddelenia  
plánovania prevádzky SeTTPP :**Mgr.Marcel Potočňák**



SP : Humenné

Železničná spoločnosť Slovensko a.s.  
Správa riadenia a realizácie prevádzky: Košice

Platí od : 12.12. 2010

Oprava číslo:1 :

Nahrádza: -

Poznámky : **Humenné-Medzilaborce-Michaľany-Bánovce nad Ondavou-Veľké Kapušany**

Druhy vlakov : **Os**

Turnusová skupina : **882**

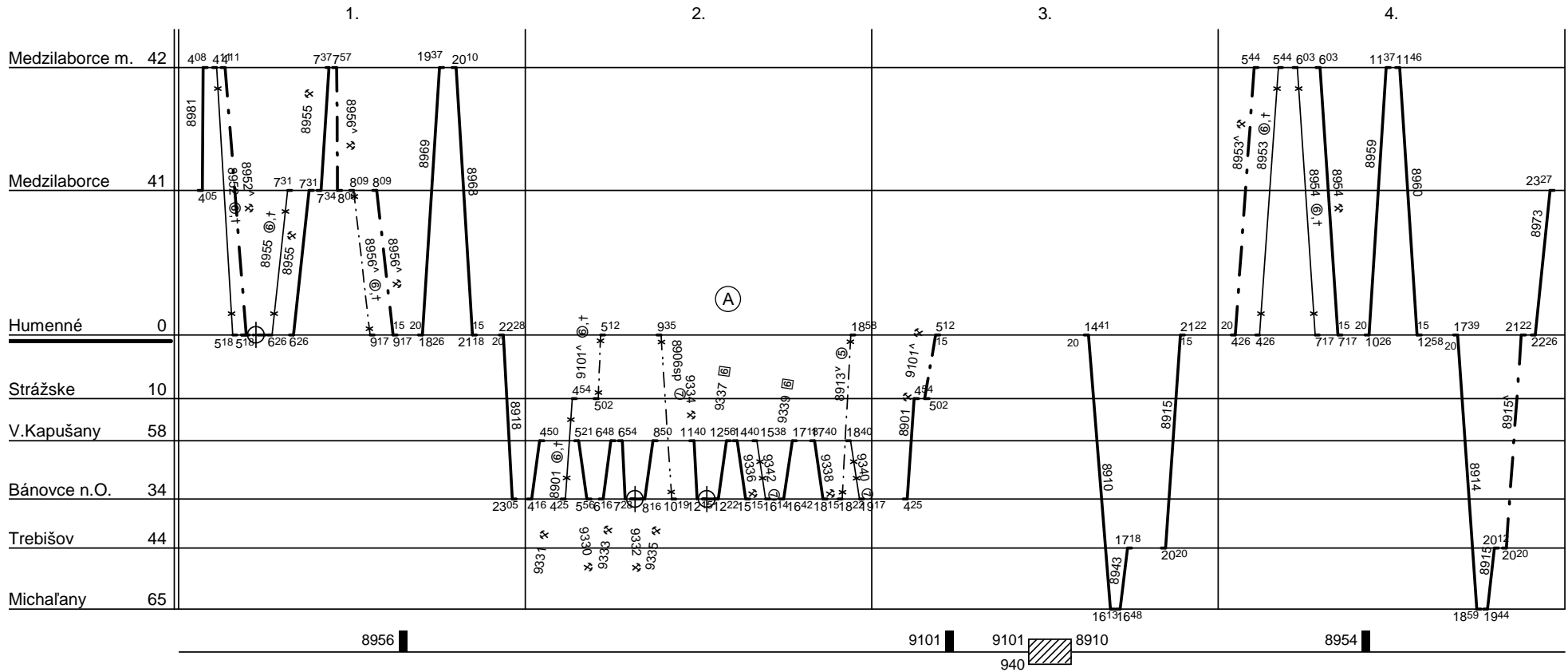

(A) Výkon robí rušň.TS 884p

Ostatné výkony robí rušň.TS 773p

Dráhové vozidlo radu : **812**

počet : **4**

Priemerný denný beh vozidla : **235 / 0** km

Potreba rušnovodičov : -

Denný priemer prázdnych jász : - km

Vedúci oddelenia  
plánovania prevádzky SeTTPP :

**Mgr.Marcel Potočník v.r.**





SP : Margecany

Železničná spoločnosť Slovensko a.s.  
Správa riadenia a realizácie prevádzky: Košice

Platí od : 12.12. 2010

Oprava číslo :

Nahrádza : -

Poznámky : **Výkony obsadzované letmo**

Druhy vlakov : **Os**

Turnusová skupina : **882L**

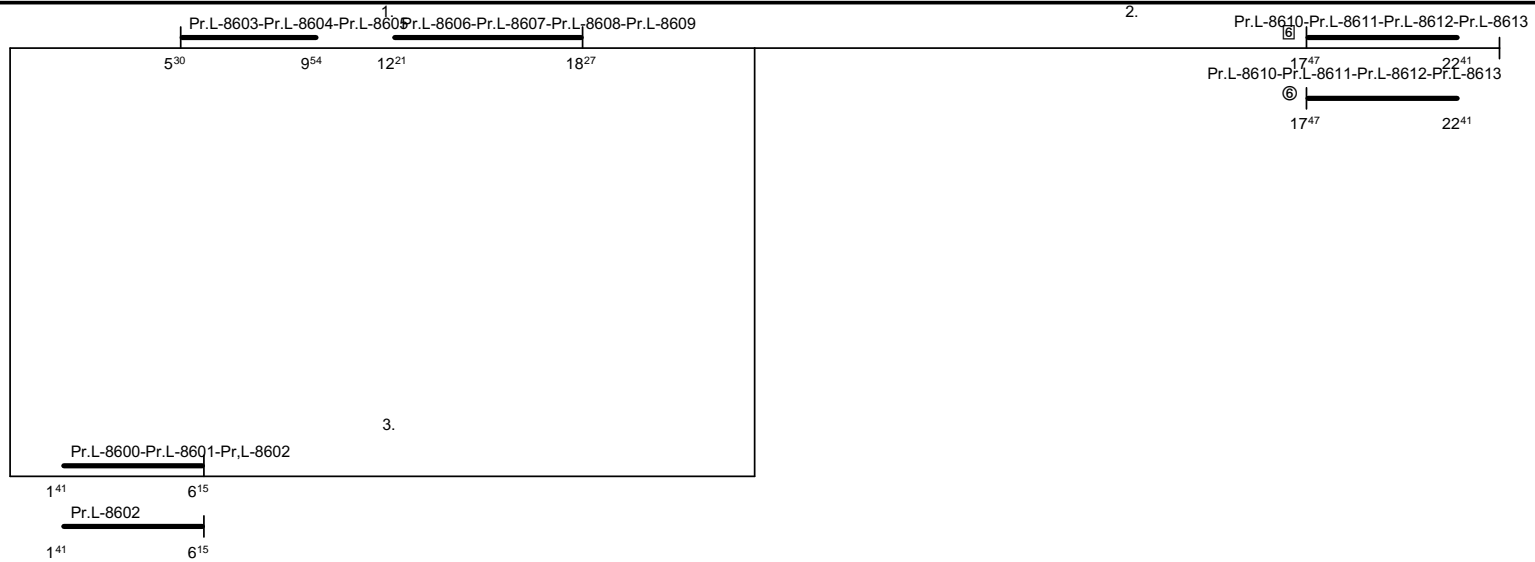

Všetky vlaky v obehu TS879.

Dráhové vozidlo radu : -

počet : -

Priemerný denný beh vozidla : **-/-** km

Potreba rušnovodičov : **3.964**

Denný priemer prázdnych jász : - km

Vedúci oddelenia  
plánovania prevádzky SeTTPP :

**Mgr.Marcel Potočňák**



SP : Humenné

Železničná spoločnosť Slovensko a.s.  
Správa riadenia a realizácie prevádzky: Košice

Platí od : 12.12. 2010

Oprava číslo:1 :

Nahrádza : -

Poznámky : **Humenné-Prešov-Bardejov-Michaľany-Trebišov**

Druhy vlakov : **Zr,Os**

Turnusová skupina : **883**

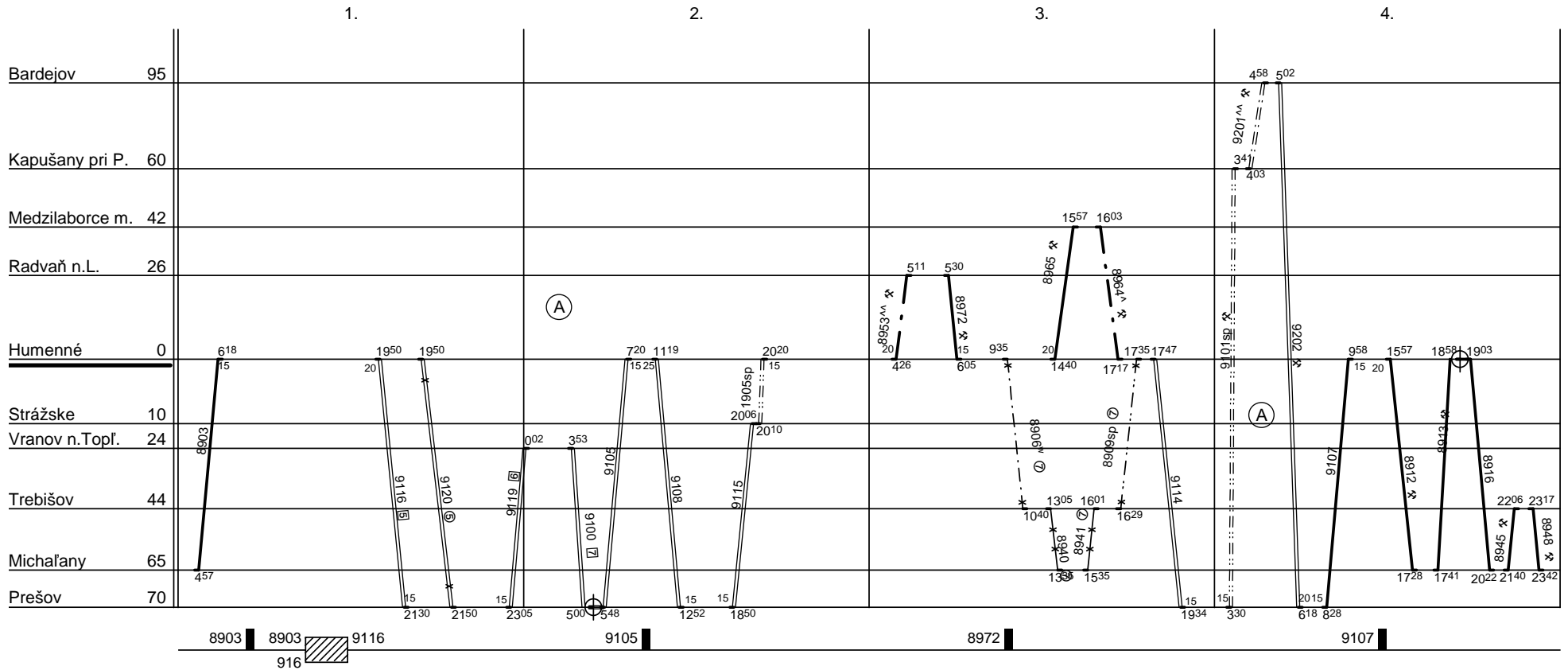

(A) Výkon robí rušň.SP Prešov TS 893p

Ostatné výkony robí rušň.TS 773p

Dráhové vozidlo radu : **812**

počet : **4**

Priemerný denný beh vozidla : **229 / 0** km

Potreba rušnovodičov : -

Denný priemer prázdnych jász : - km

Vedúci oddelenia  
plánovania prevádzky SeTTPP :

**Mgr.Marcel Potočník v.r.**



Železničná spoločnosť Slovensko a.s.  
Správa riadenia a realizácie prevádzky: Košice

SP : Humenné  
Bánovce nad Ondavou

Platí od : 12.12. 2010

Oprava číslo:1 :

Nahrádza: -

Poznámky : **Humenné-Prešov-Bánovce-Michaľany-Trebišov**

Druhy vlakov : **R,Os**

Turnusová skupina : **884**

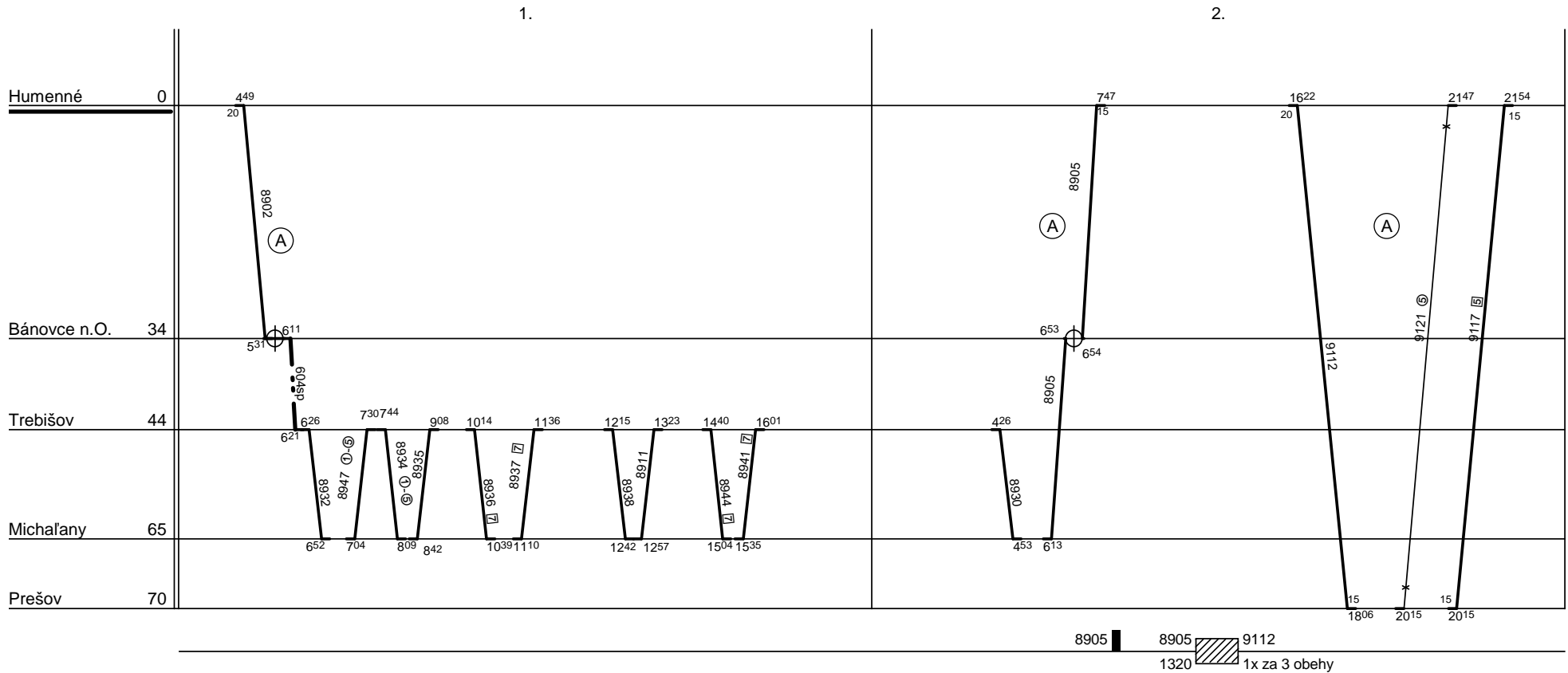

(A) Výkon robí rušň.TS 773p

Ostatné výkony robí rušň.TS 884p

Dráhové vozidlo radu : **812**

počet : **2**

Priemerný denný beh vozidla : **220 / 0** km

Potreba rušnovodičov : -

Denný priemer prázdnych jász : - km

Vedúci oddelenia  
plánovania prevádzky SeTTPP :

**Mgr.Marcel Potočník v.r.**



Železničná spoločnosť Slovensko a.s.  
Správa riadenia a realizácie prevádzky: Košice

SP : Humenné  
Bánovce nad Ondavou

Platí od : 12.12. 2010

Oprava číslo:1 :

Nahrádza : -

Poznámky : **Bánovce nad Ondavou-Veľké Kapušany-Trebišov-Michalany**

Druhy vlakov : **R,Os**

Turnusová skupina : **884p**

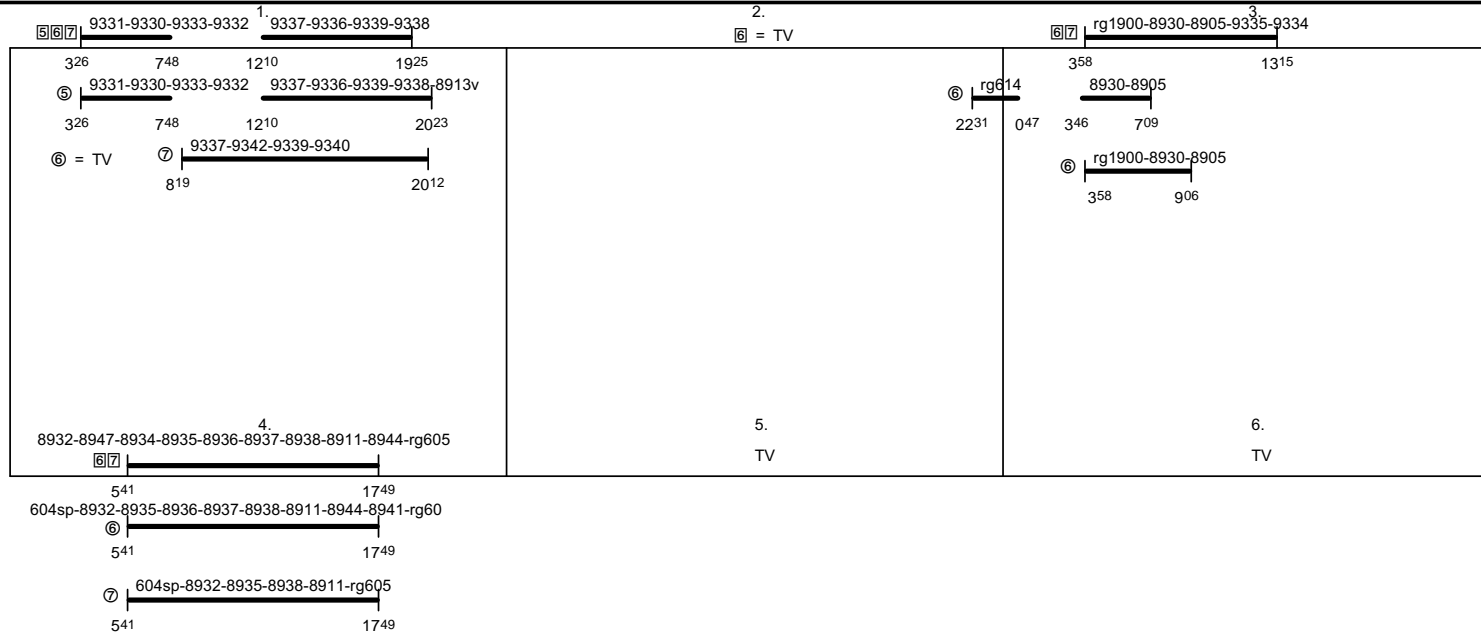

Vlaky : 9330,9331,9332,9333,9334,9335,9336,9337,9338,9339,9340,9342,8913v,8906sp,9337,9338,9339,9340,9342,8913v,8906sp, v obehu TS 882.

Dráhové vozidlo radu : -

počet : -

Priemerný denný beh vozidla : -/ - km

Potreba rušnovodičov : **6.043**

Denný priemer prázdnych jász : - km

Vedúci oddelenia  
plánovania prevádzky SeTTPP :

**Mgr.Marcel Potočník v.r.**



SP : Humenné

Železničná spoločnosť Slovensko a.s.  
Správa riadenia a realizácie prevádzky: Košice

Platí od : 12.12. 2010

Oprava číslo:1 :

Nahrádza: -

Poznámky : **Humenné-Medzilaborce**

Druhy vlakov : **Os**

Turnusová skupina : **885**

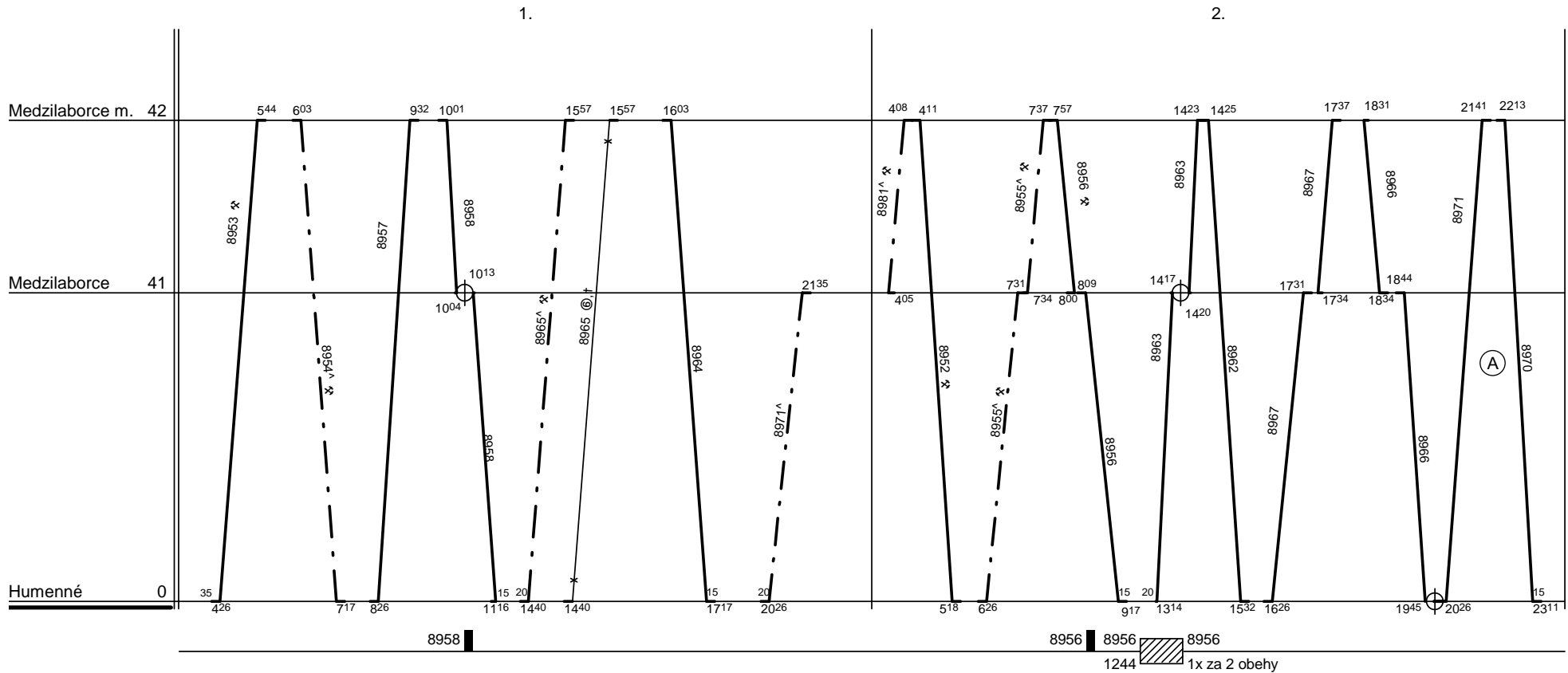

(A) Výkon robí rušň.TS 773p

Ostatné výkony robí rušň.TS 885p

Dráhové vozidlo radu : **812**

počet : **2**

Priemerný denný beh vozidla : **312 / 0** km

Potreba rušnovodičov : -

Denný priemer prázdnych jász : - km

Vedúci oddelenia  
plánovania prevádzky SeTTPP :

**Mgr.Marcel Potočník v.r.**



Železničná spoločnosť Slovensko a.s.  
Správa riadenia a realizácie prevádzky: Košice

SP : Humenné  
Medzilaborce

Platí od : 12.12. 2010

Oprava číslo:1 :

Nahrádza : -

Poznámky : **Humenné-Medzilaborce**

Druhy vlakov : **Os**

Turnusová skupina : **885p**

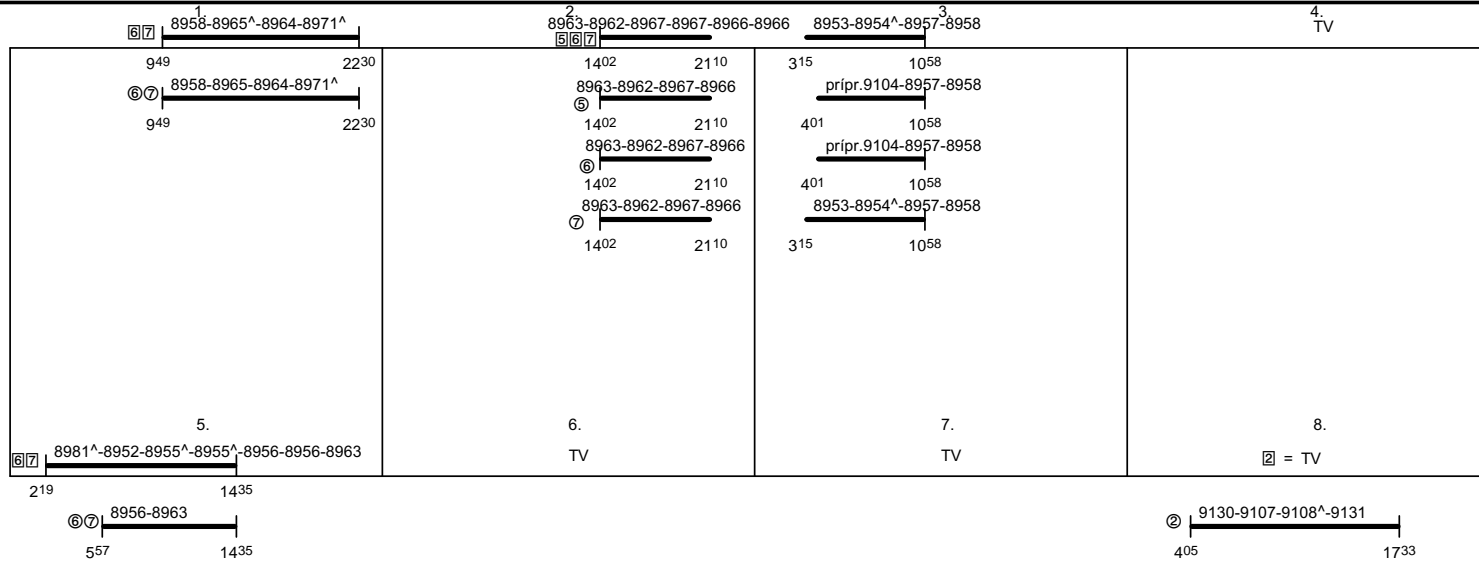

Vlaky : 9107, v obehu TS 883.  
Vlaky : 9108^, v obehu TS 896.  
Ostatné vlaky v obehu TS781.  
Rušnovodič má za 28 dní nadvýkon 0:35, ktorý vhodne vyčerpá podľa pokynov strojmajstra.

Dráhové vozidlo radu : - počet : - Priemerný denný beh vozidla : **-/-** km  
Potreba rušnovodičov : **8.034** Denný priemer prázdnych jász : - km

Vedúci oddelenia  
plánovania prevádzky SeTTPP :  
**Mgr.Marcel Potočník v.r.**



SP : Poprad

Železničná spoločnosť Slovensko a.s.  
Správa riadenia a realizácie prevádzky: Košice

Platí od : 12.12. 2010

Oprava číslo:1 :

Nahrádza : -

Poznámky : **Poprad-Tatry-Tatranská Lomnica**

Druhy vlakov : **Os**

Turnusová skupina : **890**

1.

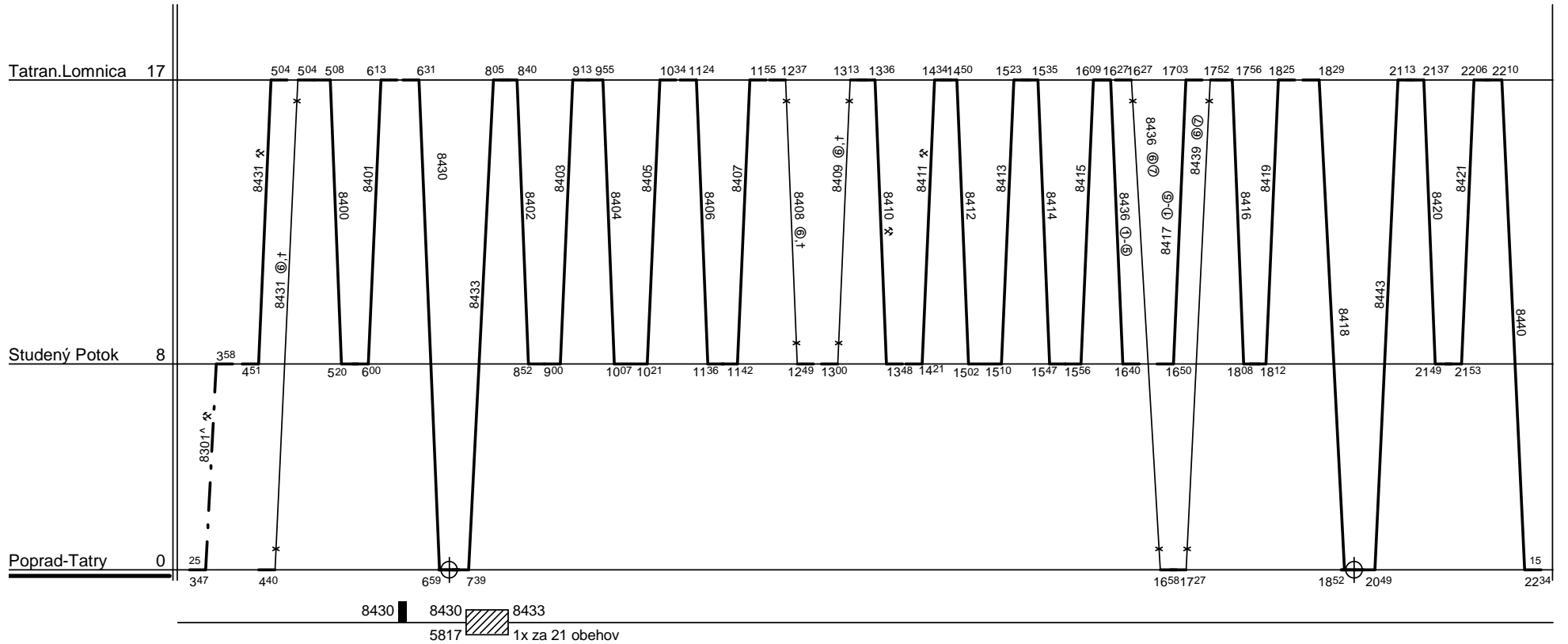

Výkon robí rušň.TS 882p

Dráhové vozidlo radu : **840**

počet : **1**

Priemerný denný beh vozidla : **277 / 0** km

Potreba rušnovodičov : -

Denný priemer prázdnych jász : - km

Vedúci oddelenia  
plánovania prevádzky SeTTPP :

**Mgr.Marcel Potočník v.r.**



SP : Poprad

Železničná spoločnosť Slovensko a.s.  
Správa riadenia a realizácie prevádzky: Košice

Platí od : 12.12. 2010

Oprava číslo:1 :

Nahrádza : -

Poznámky : **Poprad-Tatry-Plaveč-Lipany**

Druhy vlakov : **Os**

Turnusová skupina : **891**

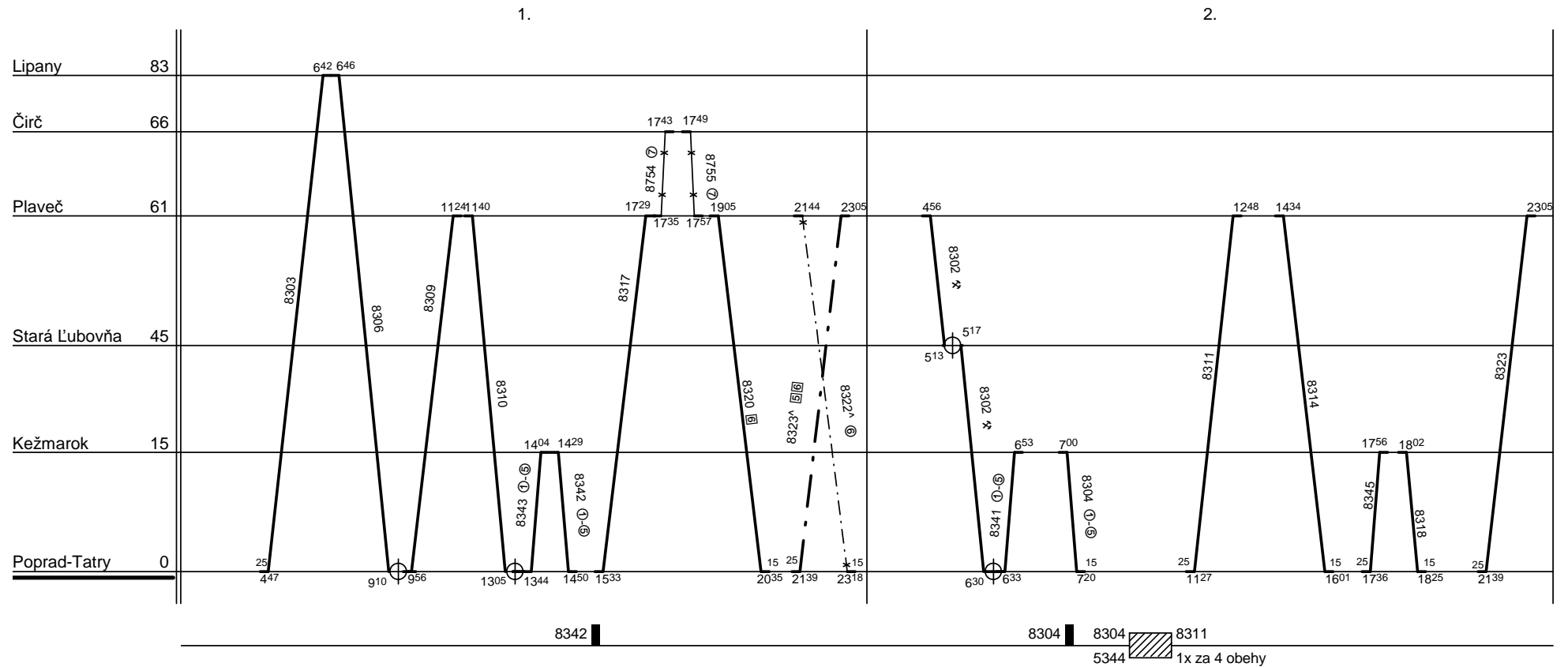

Výkon robí rušň.TS 892p

Dráhové vozidlo radu : **840**

počet : %

Priemerný denný beh vozidla : % km

Potreba rušnovodičov : %

Denný priemer prázdnych jász : - km

Vedúci oddelenia  
plánovania prevádzky SeTTPP :

**Mgr.Marcel Potočník v.r.**





SP : Poprad

Železničná spoločnosť Slovensko a.s.  
Správa riadenia a realizácie prevádzky: Košice

Platí od : 12.12. 2010

Oprava číslo:1 :

Nahrádza: -

Poznámky : **Poprad-Tatry-Plaveč-Lipany**

Druhy vlakov : **Os**

Turnusová skupina : **891**

3.

4.

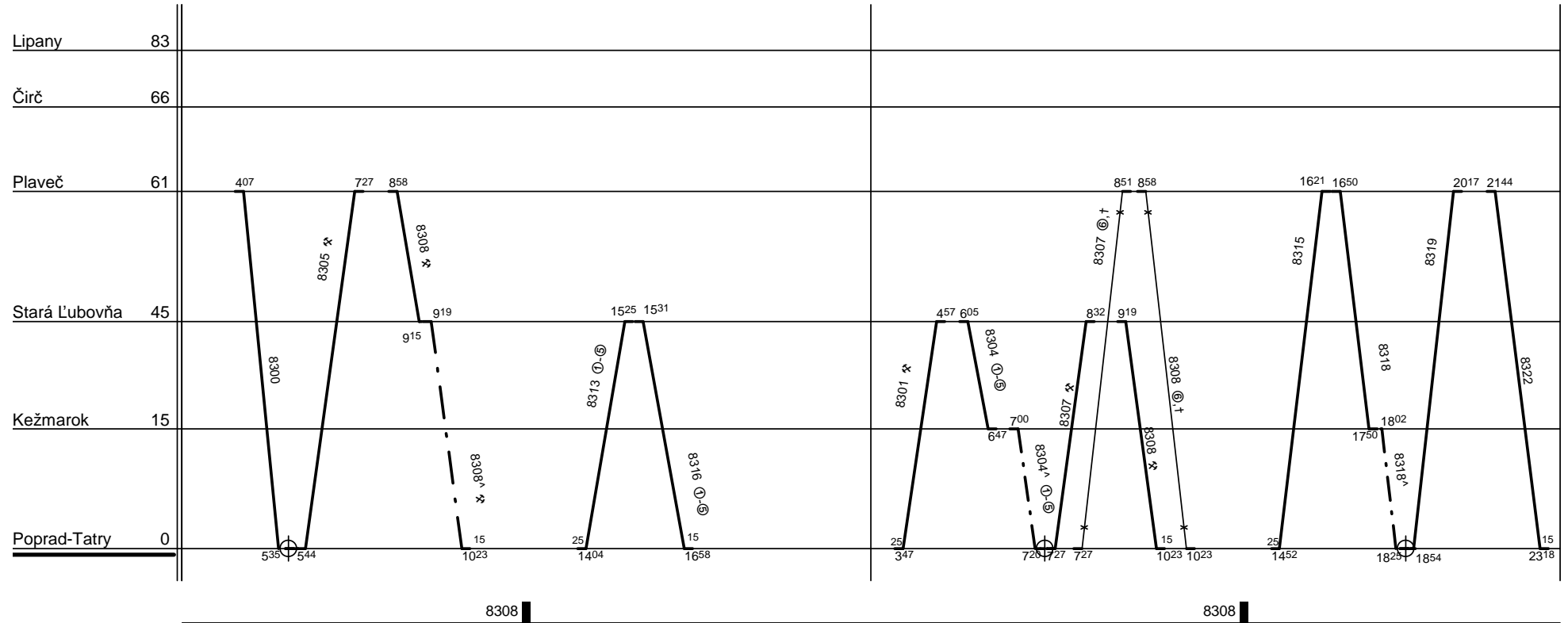

Výkon robí rušň.TS 892p

Dráhové vozidlo radu : **840**

počet : **4**

Priemerný denný beh vozidla : **334 / 0** km

Potreba rušnovodičov : -

Denný priemer prázdnych jász : - km

Vedúci oddelenia  
plánovania prevádzky SeTTPP :

**Mgr.Marcel Potočníak v.r.**



SP : Poprad

Železničná spoločnosť Slovensko a.s.  
Správa riadenia a realizácie prevádzky: Košice

Platí od : 12.12. 2010

Oprava číslo:1 :

Nahrádza : -

Poznámky : **Poprad-Tatry-Tatranská Lomnica-Plaveč-Lipany**

Druhy vlakov : **Os**

Turnusová skupina : **892p**

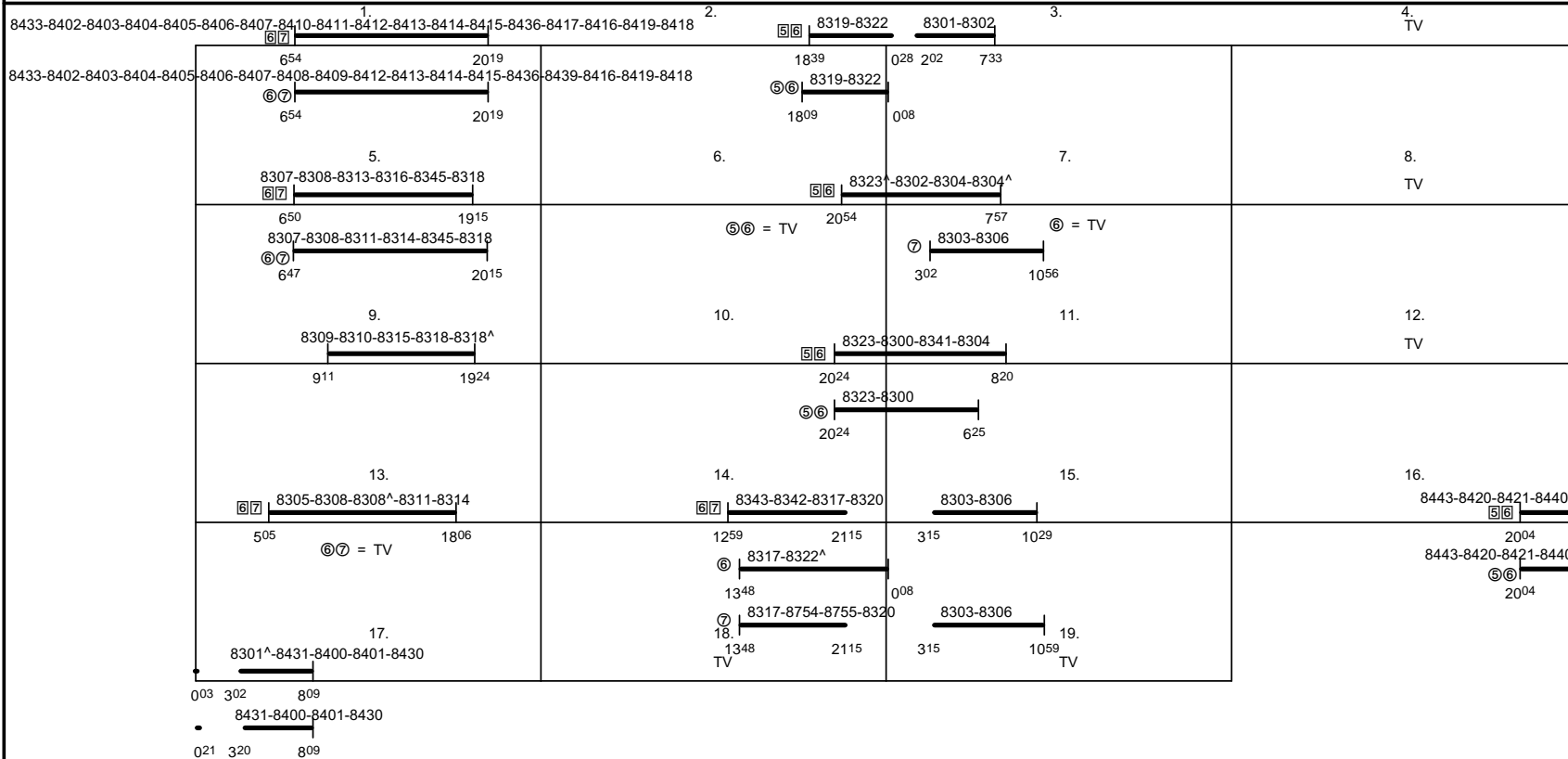

Vlaky : 8400,8401,8402,8403,8404,8405,8406,8407,8408,8409,8410,8411,8412,8413,8414,8415,8416,8417,8418,8419,8420,8421,8430,8431,8433,8436,8439,8440,8443,8301^A,8417,8418,8419,8420,8421,8430,8431,8433,8436,8439,8440,8443,8301^A, v obehu TS 890.

Ostatné vlaky v obehu TS891.

Rušnovodič má za 28 dní nadvýkon 5:50, ktorý vhodne vyčerpá podľa pokynov strojmajstra.

Dráhové vozidlo radu : -

počet : -

Priemerný denný beh vozidla : -/- km

Potreba rušnovodičov : **19.789**

Denný priemer prázdnych jász : - km

Vedúci oddelenia  
plánovania prevádzky SeTTPP :

**Mgr.Marcel Potočník v.r.**



SP : Prešov

Železničná spoločnosť Slovensko a.s.  
Správa riadenia a realizácie prevádzky: Košice

Platí od : 12.12. 2010

Oprava číslo:1 :

Nahrádza : -

Poznámky : Pršov-Kysak-Bardejov-Humenné

Druhy vlakov : Zr,Os

Turnusová skupina : 893p

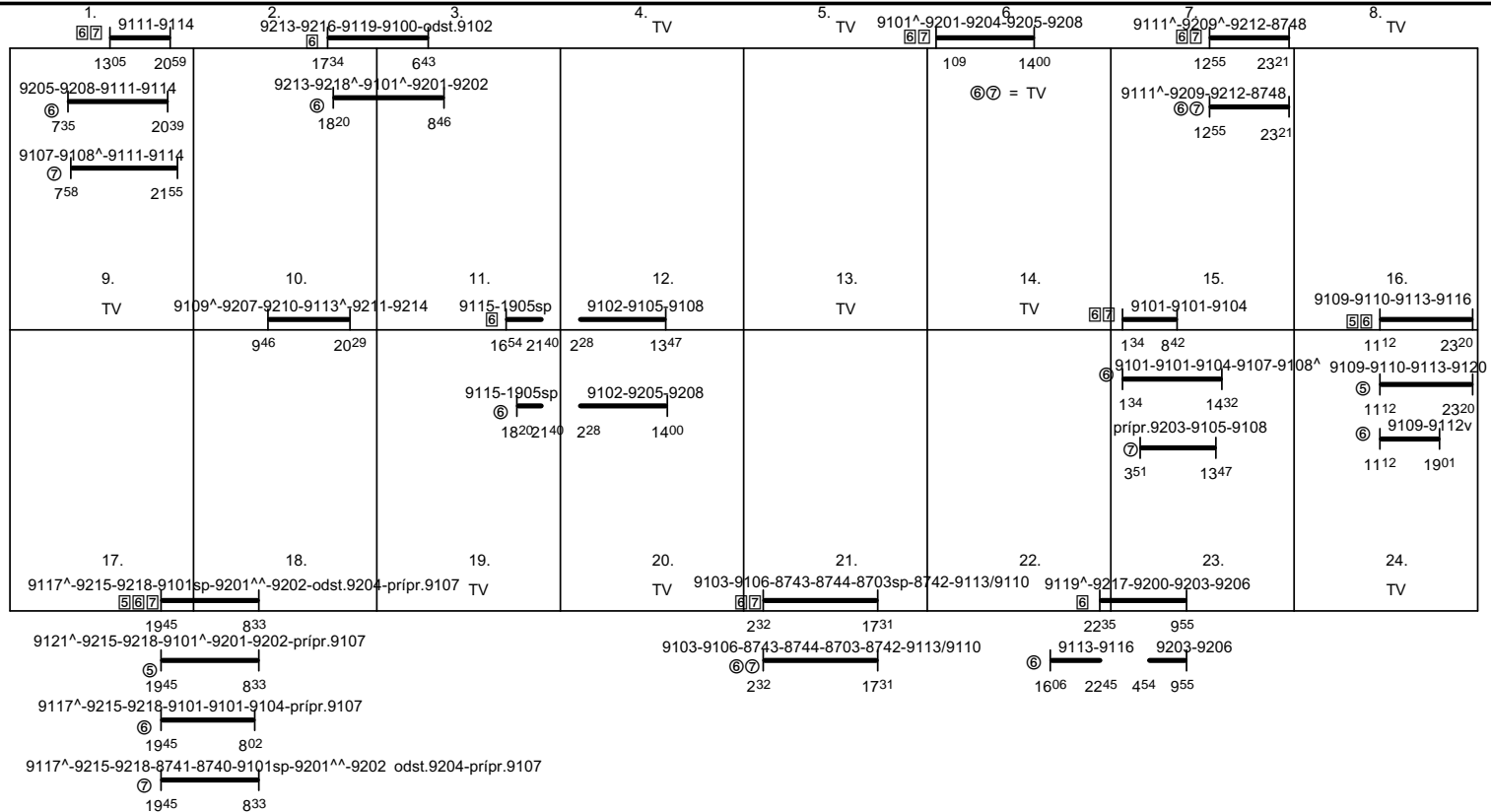

Vlaky : 9104,9111 v obehu TS 781.

Vlaky : 8703,8742,9102,9113,8703sp v obehu TS 896a.

Vlaky : 9100,9105,9107,9108,9114,9115,9116,9119,9120,9202,1905sp,9101sp,9201^^ v obehu TS 883.

Ostatné vlaky v obehu TS896.

Rušnovodič má za 28 dní nadvýkon 8:20, ktorý vhodne vyčerpá podľa pokynov strojmajstra.

Dráhové vozidlo radu : -

počet : -

Priemerný denný beh vozidla : -/- km

Potreba rušnovodičov : 25.422

Denný priemer prázdnych jász : - km

Vedúci oddelenia  
plánovania prevádzky SeTTPP :

**Mgr.Marcel Potočník v.r.**



SP : Humenné

Železničná spoločnosť Slovensko a.s.  
Správa riadenia a realizácie prevádzky: Košice

Platí od : 12.12. 2010

Oprava číslo:1 :

Nahrádza : -

Poznámky : **Humenné-Prešov-Bardejov**

Druhy vlakov : **Os**

Turnusová skupina : **896**

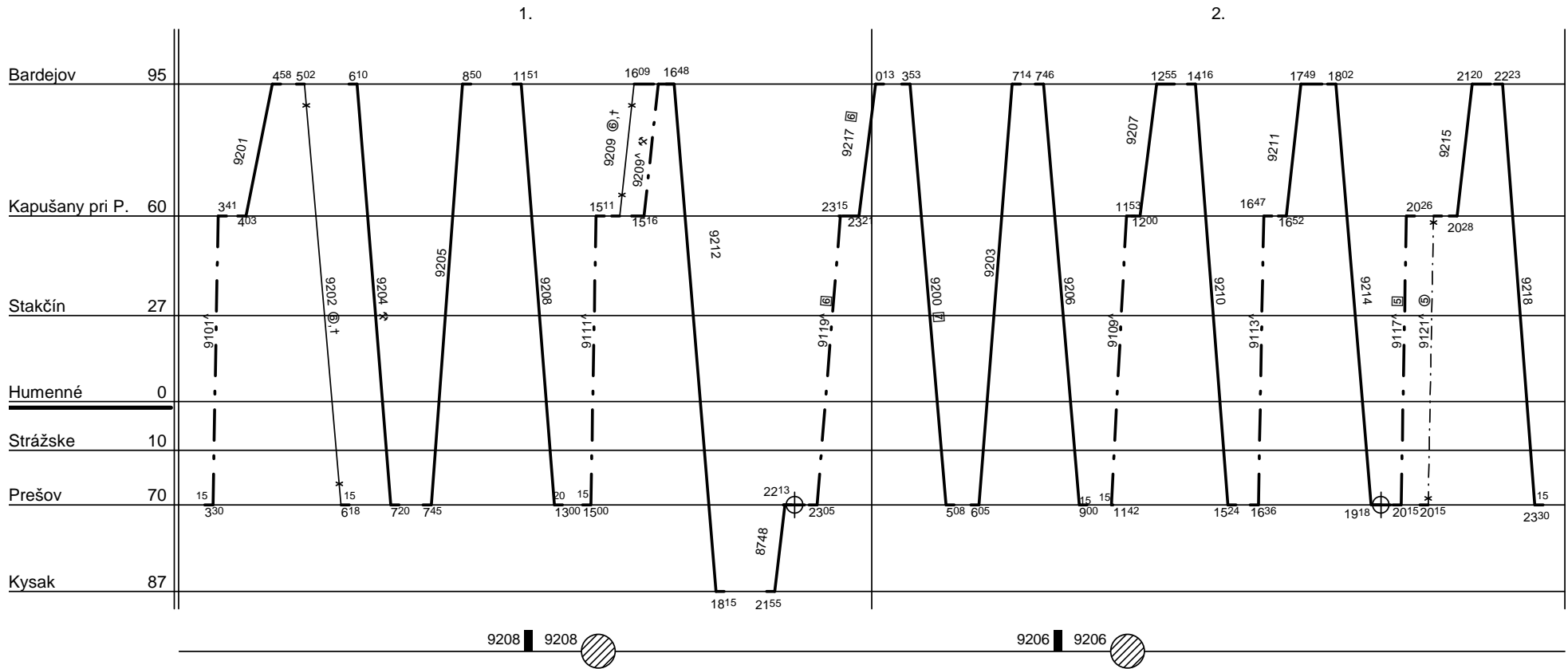

Výkon robí rušň.SP Prešov TS 893p

Dráhové vozidlo radu : **812**

počet : %

Priemerný denný beh vozidla : % km

Potreba rušnovodičov : %

Denný priemer prázdnych jász : - km

Vedúci oddelenia  
plánovania prevádzky SeTTPP :

**Mgr.Marcel Potočník v.r.**



SP : Humenné

Železničná spoločnosť Slovensko a.s.  
Správa riadenia a realizácie prevádzky: Košice

Platí od : 12.12. 2010

Oprava číslo:1 :

Nahrádza : -

Poznámky : **Humenné-Prešov-Bardejov**

Druhy vlakov : **Os**

Turnusová skupina : **896**

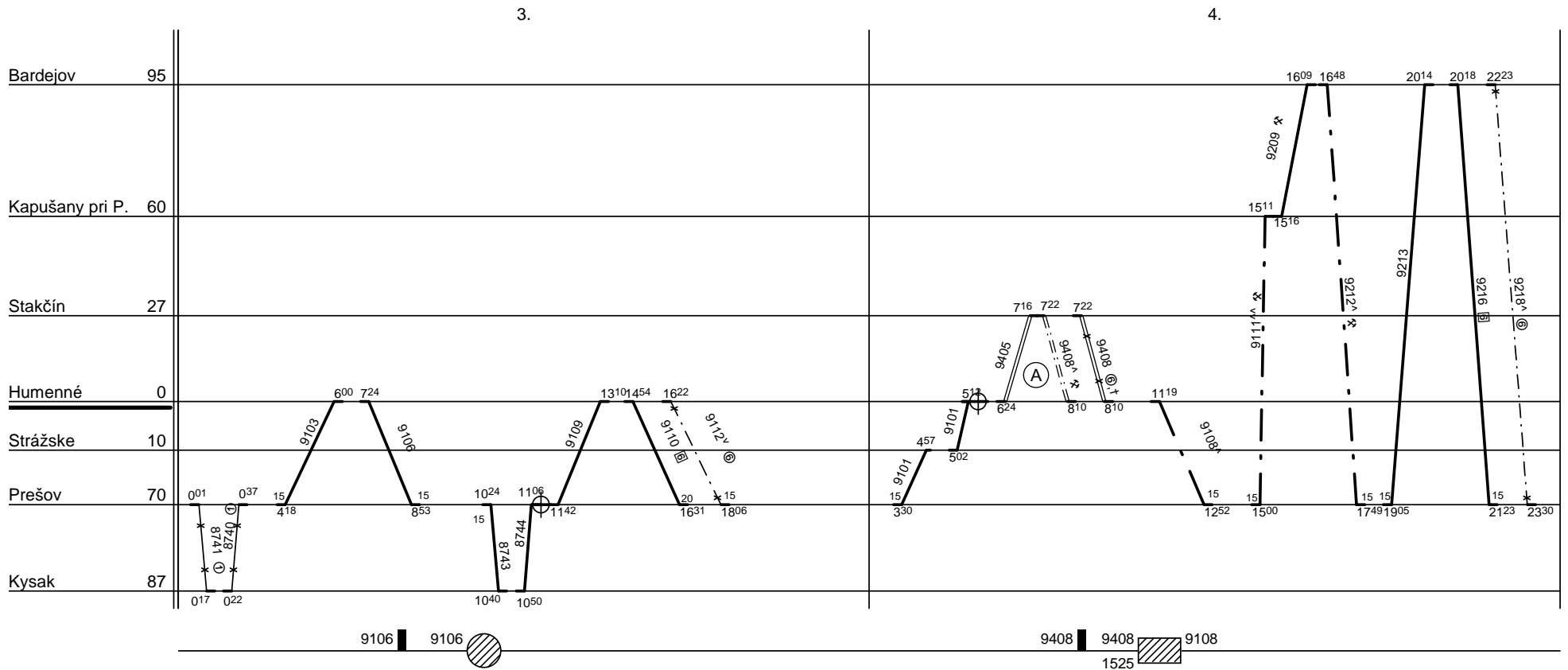

(A) Výkon robí rušň.TS 773p

Ostatné výkony robí rušň.SP Prešov TS 893p

Dráhové vozidlo radu : **812**

počet : **%**

Priemerný denný beh vozidla : **%** km

Potreba rušnovodičov : **%**

Denný priemer prázdnych jász : **-** km

Vedúci oddelenia  
plánovania prevádzky SeTTPP :

**Mgr.Marcel Potočník v.r.**



SP : Humenné

Železničná spoločnosť Slovensko a.s.  
Správa riadenia a realizácie prevádzky: Košice

Platí od : 12.12. 2010

Oprava číslo:1 :

Nahrádza : -

Poznámky : **Humenné-Prešov-Bardejov**

Druhy vlakov : **Os**

Turnusová skupina : **896**

5.

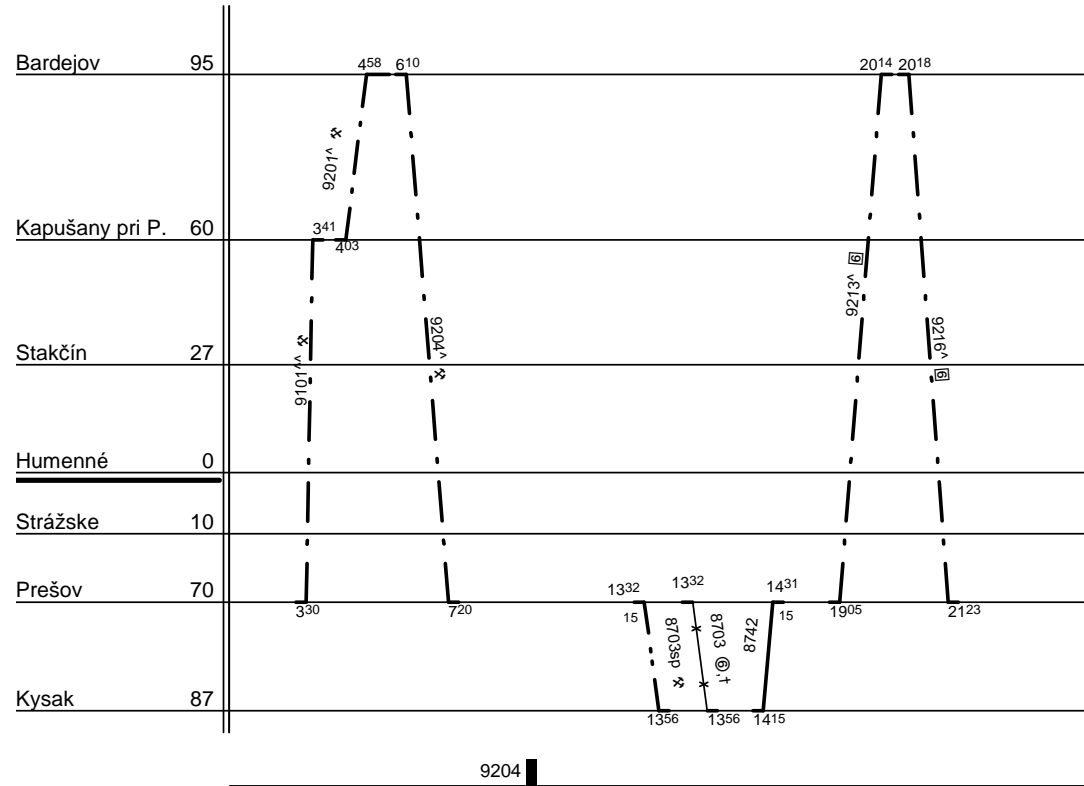

Dráhové vozidlo radu : **812**

počet : **5**

Priemerný denný beh vozidla : **311 / 0** km

Potreba rušnovodičov : -

Denný priemer prázdnych jász : - km

Vedúci oddelenia  
plánovania prevádzky SeTTPP :

**Mgr.Marcel Potočník v.r.**