

ČESKÉ DRÁHY

PROVÁDĚCÍ NAŘÍZENÍ k předpisu pro zjednodušené řízení drážní dopravy pro trať: Nejdek - Potůčky

Novelizované 4. vydání

Účinnost od: 01.01.2003

.....

Ing. Petr Baroch v.r.
přednosta stanice

Vladimír Štěrba v.r.
dopravní kontrolor

Schválil :
Č.j.: 3466/2002-S dne 26.11.2002

Ing. Jiří Kolář, Ph.D. v.

Počet stran: 47

ČESKÉ DRÁHY

PROVÁDĚCÍ NAŘÍZENÍ k předpisu pro zjednodušené řízení drážní dopravy pro trať: Nejdek - Potůčky

Novelizované 4. vydání

Účinnost od: 01.01.2003

.....

Ing. Petr Baroch v.r.
přednosta stanice

Vladimír Štěrba v.r.
dopravní kontrolor

Schválil :
Č.j.: 3466/2002-S dne 26.11.2002

Ing. Jiří Kolář, Ph.D. v.

Počet stran: 47

ZÁZNAM O ZMĚNÁCH

Za včasné zapracování změn a za provedení záznamu o změnách odpovídá držitel, u kterého je PN D3 uložen.

Číslo změny Č.j.	Účinnost od	Týká se ustanovení článku	Opravil	Dne	Podpis
1	14.12.2003	10, 33, 34	10.12.2003	Mader	

1. změna čtvrtého vydání PN D3 trati Nejdek – Potůčky nevyžaduje vykonání mimořádné zkoušky z těchto PN D3.

A. Z Á K L A D N Í P O J M Y

1. Určení tratě se zjednodušeným řízením drážní dopravy

Trat' se zjednodušeným řízením drážní dopravy Nejdek – Potůčky.

Začátek dirigované trati je v úrovni vjezdového návěstidla S ŽST Nejdek v km 19,938.

Konec dirigované trati je v úrovni lichoběžníkové tabulky od ŽST Johanngeorgenstadt (DB) v km 46,115.

Organizování drážní dopravy: dirigováním.

Dirigující a přilehlá stanice: Nejdek.

Stanice, jejíž přednosta plní povinnosti přednosta dirigující stanice : Karlovy Vary.

2. Dopravny pro řízení jízd vlaků

Dopravny, kde je dovoleno křížování, předjíždění a dostižení vlaků :

- Nové Hamry
- Pernink
- Horní Blatná
- Potůčky

Hranicí všech dopravěn je návěst "Hranice dopravny".

3. Prostorové oddíly

Ohraničení prostorových oddílů:

- Nejdek - Nové Hamry
- Nové Hamry - Pernink
- Pernink - Horní Blatná
- Horní Blatná - Potůčky

4. Dopravny D3, odkud se obsluhuje (kontroluje) PZZ

Při jízdě vlaku ve směru Nejdek – Nové Hamry strojvedoucí obsluhuje PZZ a krycí návěstidlo na zastávce Vysoká Pec. Obsluha je popsána v článku 15 těchto PN D3.

6. Dopravny, kde na sebe navazují tratě

V dopravně Potůčky navazuje na trať D3 trať řízená podle předpisu D 182 Potůčky – Johanngeorgenstadt (DB).

Jízdy vlaků mezi dopravnou Potůčky a ŽST Johanngeorgenstadt (DB) jsou sjednávány mezi dirigujícím dispečerem v Nejdku a výpravčím ŽST Johanngeorgenstadt (DB). Podmínky dopravní služby jsou uvedeny v tomto článku. Veškeré hovory jsou vedeny v německém jazyce.

Jízdy vlaků mezi dopravnou Potůčky a stanicí Johanngeorgenstadt (DB) se zajišťují takto:

Strojvedoucí vlaku, který bude pokračovat v jízdě z dopravní Potůčky do ŽST Johanngeorgenstadt, ohlásí dirigujícímu dispečerovi příjezd do dopravní Potůčky a zároveň požádá o souhlas k další jízdě do ŽST Johanngeorgenstadt (DB) podle ustanovení předpisu ČD D3.

Dirigující dispečer nabídne vlak do ŽST Johanngeorgenstadt (DB). Nabídku je možné provést ještě před příjezdem vlaku do dopravní Potůčky. Po přijetí vlaku výpravčím v ŽST Johanngeorgenstadt (DB), udělí strojvedoucímu souhlas k jízdě do ŽST Johanngeorgenstadt (DB) podle ustanovení předpisu ČD D3.

Posun v ŽST Johanngeorgenstadt (DB) bude prováděn a řízen vedoucím posunu DB podle předpisů DB (podle předpisu D182).

Před odjezdem vlaku ze ŽST Johanngeorgenstadt (DB), nabídne vlak výpravčí ŽST Johanngeorgenstadt (DB) dirigujícímu dispečerovi v ŽST Nejdek.

Strojvedoucí po příjezdu do dopravní Potůčky ohlásí dirigujícímu dispečerovi příjezd do dopravní Potůčky dle předpisu ČD D3. Dirigující dispečer dá výpravčímu do ŽST Johanngeorgenstadt (DB) odhlášku za vlakem.

Další jízda vlaku se řídí předpisem ČD D3 a ustanoveními tohoto PN D3.

Dirigující dispečer v ŽST Nejdek vede pro trať Potůčky – Johanngeorgenstadt (DB) zvláštní dopravní deník podle ustanovení předpisu ČD D2.

7. Úřední povolení, smlouvy a předpisy na styku drah

- Pro styk mezi tratí ČD a DB platí Dodatková ujednání pro železniční pohraniční přechod Potůčky – Johanngeorgenstadt podle předpisu ČD D 182.
- Pro styk mezi tratí ČD a vlečkou "Metalis s.r.o." je uzavřena Smlouva o styku drah číslo 389/98-O11/2. Pro provozování vlečky je vydáno úřední povolení č.j. 16610/1995-DÚ/O/HI, evidenční číslo ÚP/1996/0270.

Obecná ustanovení







8. Koleje, výhybky, výkolejky, návěstidla, přejezdy

Dopravní D3, které leží i jen částečně na spádu větším než 2,5‰:

- dopravní Nové Hamry je na spádu +4‰ směrem k dopravně Pernink.
- dopravní Horní Blatná je mezi výhybkami číslo 3 a 4 na spádu -24‰ směrem k dopravně Potůčky. V prostoru mezi výhybkami číslo 1 a 3 je na spádu -2‰ směrem k dopravně Potůčky.
- dopravní Potůčky je na spádu -26‰ směrem k ŽST Johanngeorgenstadt (DB).
- zastávka Vysoká Pec je na spádu +15‰ směrem k dopravně Nové Hamry.

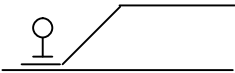
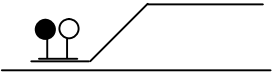
Náčrty dopravní a stanovišť, plánků celé dirigované trati:

VYSVĚTLIVKY k použitým značkám :

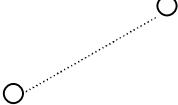
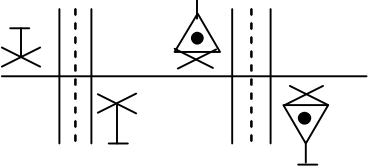
	Přijímací budova, hovorna	
	Skladiště	
	Jednoduchý výměnový zámek	
	Kontrolní výměnový zámek, výsledný klíč vyjmut	
	Výkolejka s jednoduchým zámkem	
	Výkolejka s kontrolním zámkem	
		Lichoběžníková tabulka
	Přejezd výstražnými zabezpečený zabezpečený s bílým světlem	
		Vzájemná závislost zabezpečený kříži, přejezd výstražníkem

Plánek dráhařské trati Nejdek - Potůčky

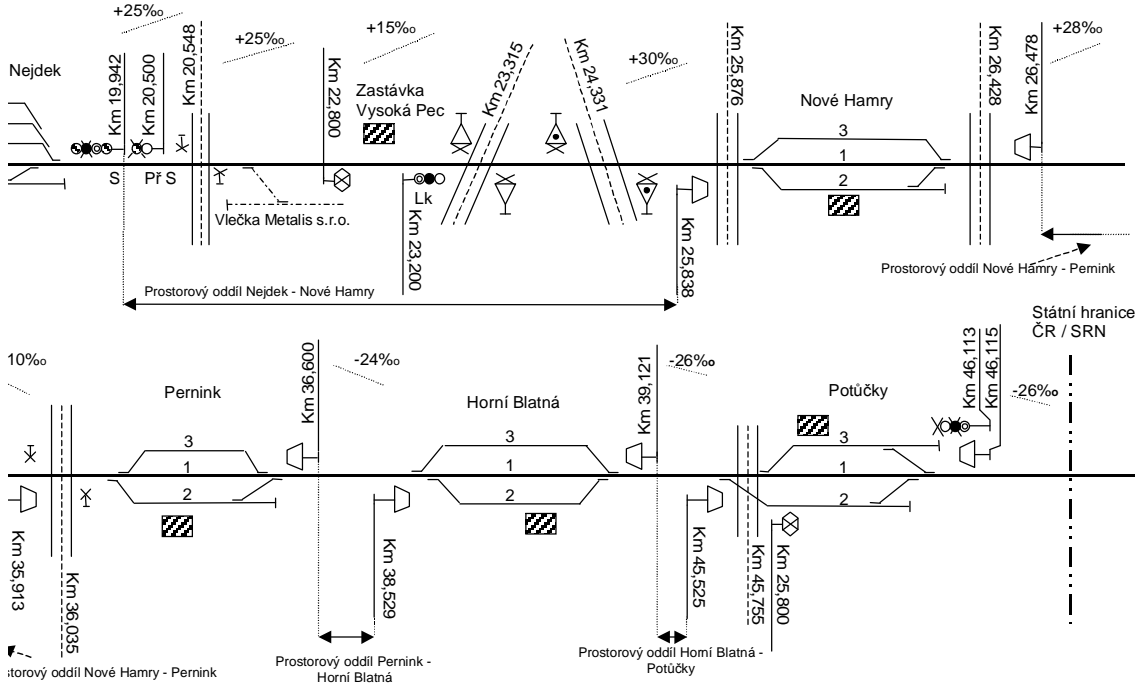

Dirigující stanice N e j d e k

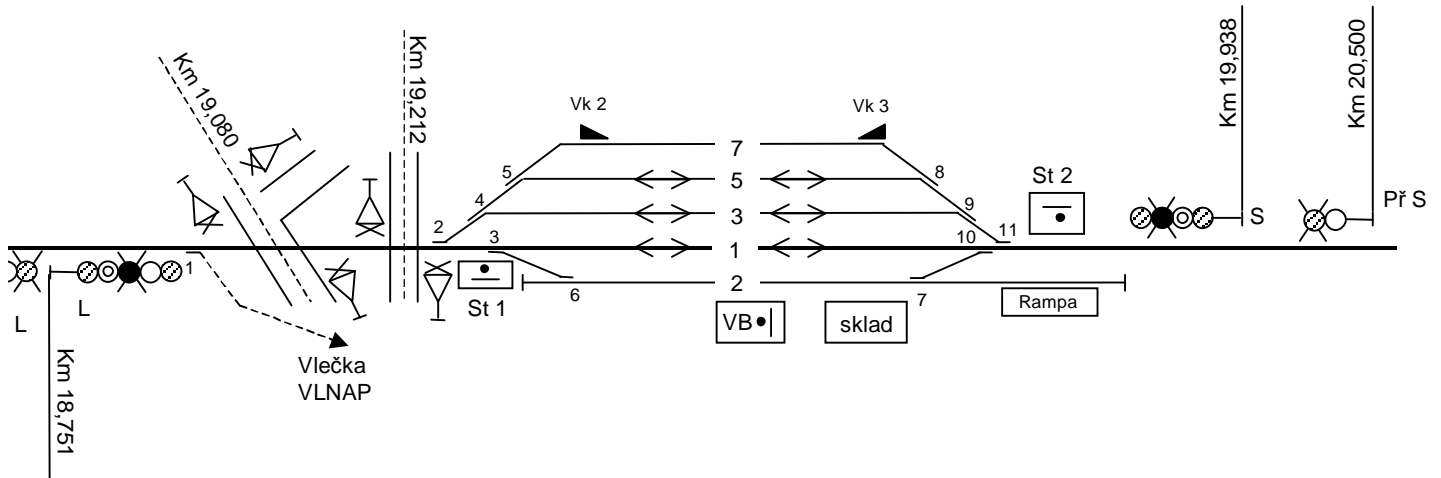

Vlečka Metalis s.r.o.

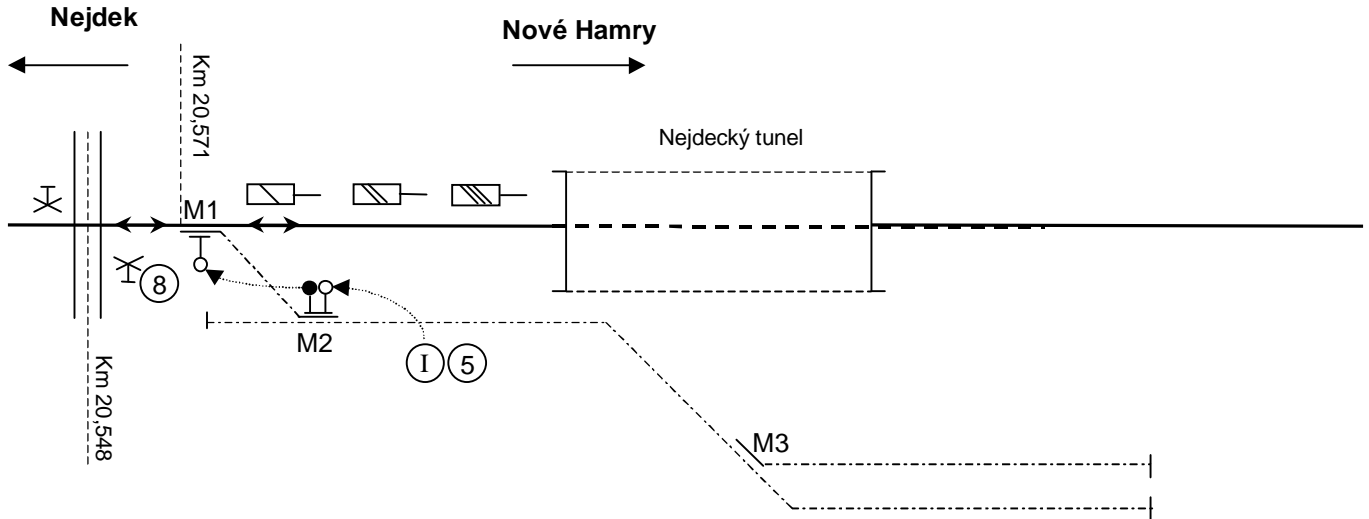

Metalis s.r.o.

Seznam výhybek, výkolejek a jejich základní poloha

Číslo výhybky a výkolejky	Základní poloha do směru	Základní poloha na kolej	Zajištění	Typ klíče
M1	přímého	traťovou	výměnový zámek	+8
M2	přímého	na kusou kolej	kontrolní výměnový zámek	-5
M3	přímého	vlečkovou		

Seznam přejezdů na zastávce Vysoká Pec:

Poloha (km)	Druh komunikace	Typ a kateg. PZZ	Poznámka
1	2	3	4
23,315	2/220	AŽD 71 PZS 3SNI	Kontrolní a ovládací prvky jsou umístěny v dopravní kanceláři ŽST Nejdek a v ovládací skříňce na zastávce Vysoká Pec, činnost kontroluje výpravčí ŽST Nejdek. Ve směru Nejdek – Nové Hamry je PZZ závislé na krycím návěstidle Lk 1 na zastávce Vysoká Pec. Km poloha ovládacího obvodu PZZ je 23,751.

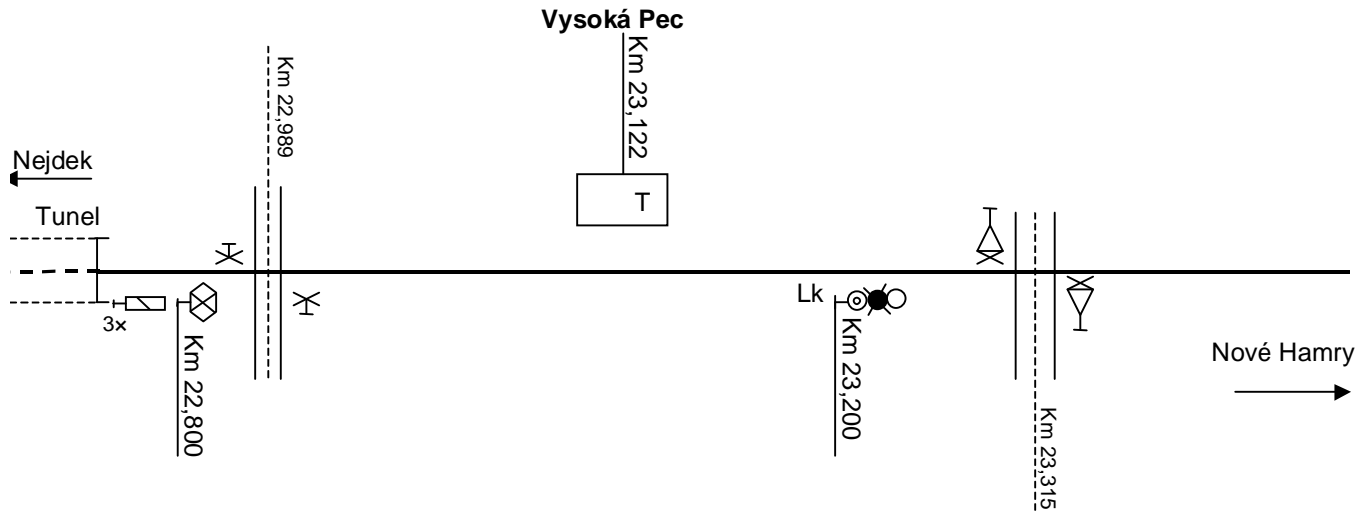

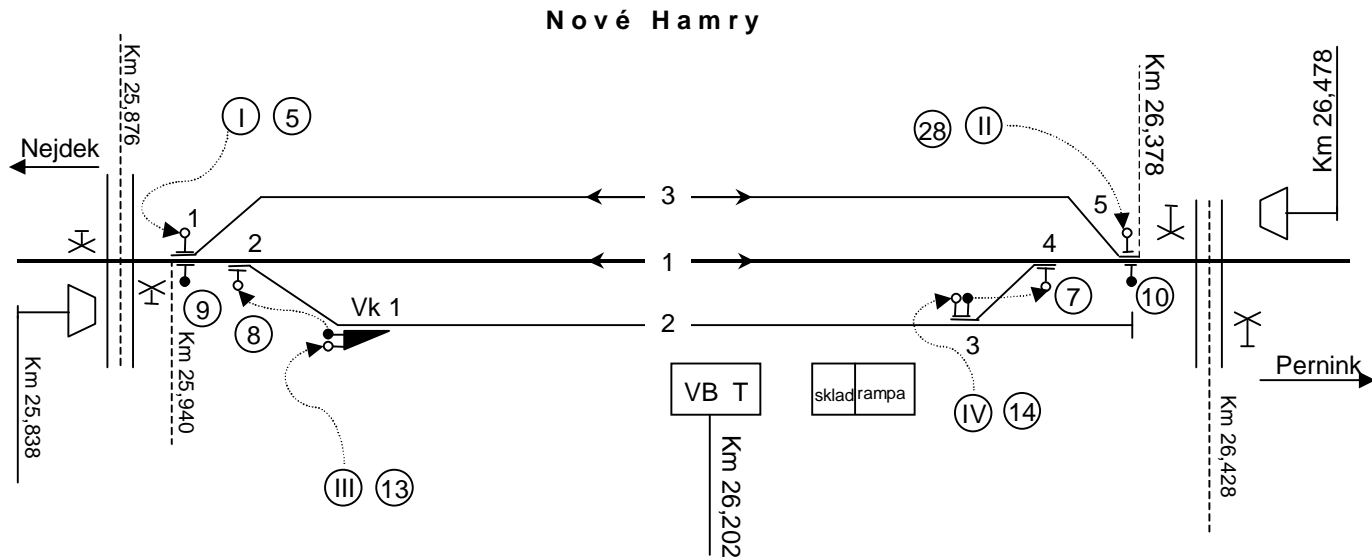

Nové Hamry

Seznam výhybek, výkolejek a jejich základní poloha

Číslo výhybky a výkolejky	Základní poloha do směru	Základní poloha na koleji	Zajištění	Typ klíče
1	přímého	1	výměnový zámek do obou směrů	+5 -9
2	přímého	1	výměnový zámek	+8
3	přímého	2	výměnový zámek	+14
4	přímého	1	výměnový zámek	+7
5	přímého	1	výměnový zámek do obou směrů	+28 -10
Vk 1	na koleji	2	kontrolní zámek	14

Seznam kolejí, jejich délka a účel :

Kolej číslo	Délka koleje	Kolej ohraničena	Určení
1	292 m	Námezník výhybek číslo 2 a 4	dopravní
2	276 m	Námezník výhybky číslo 2 a styk výhybky číslo 3	manipulační
2a	64 m	Námezník výhybky číslo 3 a zarážedlo	kusá
3	344 m	Námezník výhybky číslo 1 a 5	dopravní

Návěstidla označující hranice dopravní Nové Hamry (lichoběžníkové tabulky) jsou v km 25,838 a 26,478.

Seznam přejezdů v dopravně:

Poloha (km)	Druh komunikace	Typ a kateg. PZZ	Poznámka
1	2	3	4
25,876	úcelová komunikace	Výstražné kříže	
26,428	úcelová komunikace	Výstražné kříže	

Pernink

Seznam výhybek, výkolejek a jejich základní poloha

Číslo výhybky a výkolejky	Základní poloha do směru	Základní poloha na kolej	Zajištění	Typ klíče
1	přímého	1	výměnový zámek	+10
2	přímého	1	výměnový zámek do obou směrů	+13 -2
3	přímého	2	kontrolní výměnový zámek	+28
4	přímého	1	výměnový zámek do obou směrů	+14 -4
5	přímého	1	výměnový zámek	8
Vk 1	na koleji	2	kontrolní zámek	5

Seznam kolejí, jejich délka a účel :

Kolej číslo	Délka koleje	Kolej ohraničena	Určení
1	240 m	Námezník výhybek číslo 2 a 4	dopravní
2	275 m	Námezník výhybky číslo 1 a styk výhybky číslo 3	manipulační
2a	19 m	Námezník výhybky číslo 3 a zarážedlo	kusá
3	240 m	Námezník výhybky číslo 2 a 4	dopravní

Návěstidla označující hranice dopravní Pernink (lichoběžníkové tabulky) jsou v km 35,913 a 36,600.

Seznam přejezdů v dopravně:

Poloha (km)	Druh komunikace	Typ a kateg. PZZ	Poznámka
1	2	3	4
36,035	účelová komunikace	Výstražné kříže	

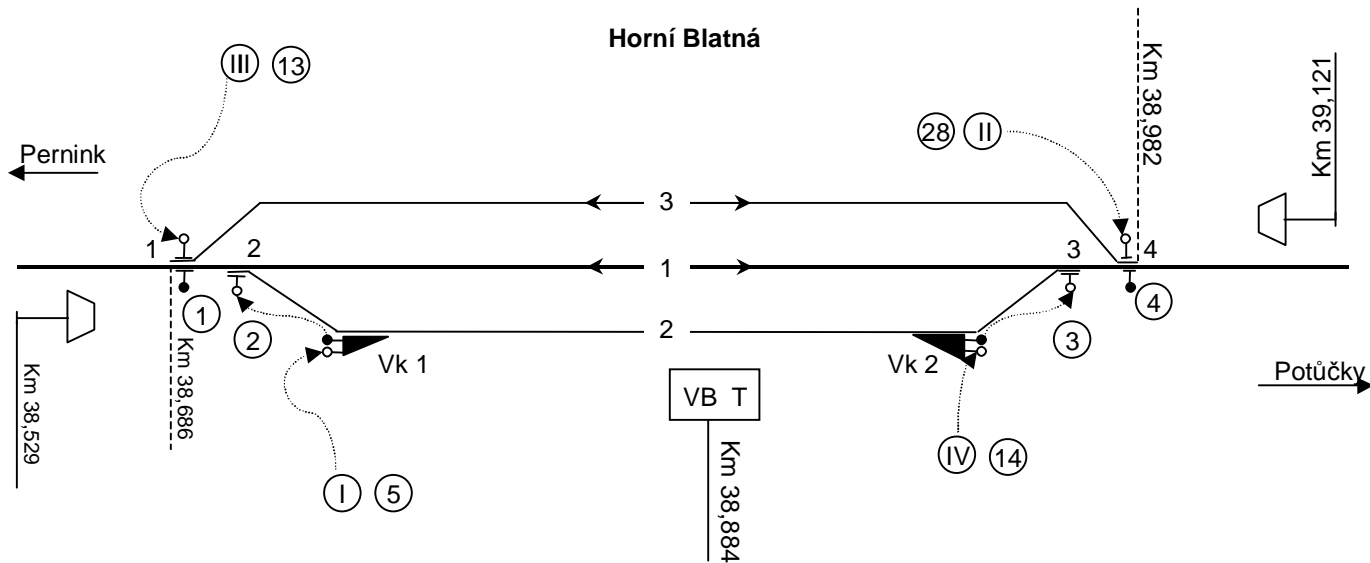

Horní Blatná

Seznam výhybek, výkolejek a jejich základní poloha

Číslo výhybky a výkolejky	Základní poloha do směru	Základní poloha na koleji	Zajištění	Typ klíče
1	přímého	1	výměnový zámek do obou směrů	+5 -2
2	přímého	1	výměnový zámek	+10
3	přímého	1	výměnový zámek	+3
4	přímého	1	výměnový zámek do obou směrů	+28 -4
Vk 1	na koleji	2	kontrolní zámek	13
Vk 2	na koleji	2	kontrolní zámek	14

Seznam kolejí, jejich délka a účel :

Kolej číslo	Délka koleje	Kolej ohraničena	Určení
1	142 m	Námezník výhybek číslo 2 a 3	dopravní
2	142 m	Námezník výhybek číslo 2 a 3	manipulační
3	193 m	Námezník výhybek číslo 1 a 4	dopravní

Návěstidla označující hranice dopravní Horní Blatná (lichoběžníkové tabulky) jsou v km 38,529 a 39,121.

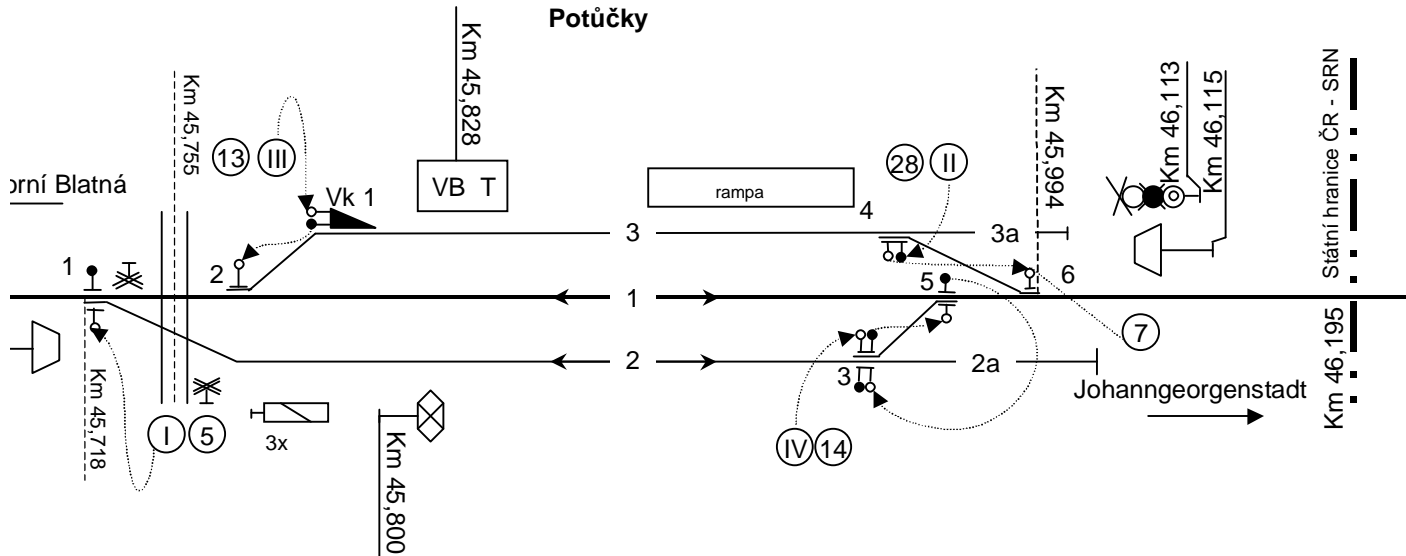

Potůčky

Seznam výhybek, výkolejek a jejich základní poloha

Číslo výhybky a výkolejky	Základní poloha do směru	Základní poloha na koleji	Zajištění	Typ klíče
1	přímého	1	výměnový zámek do obou směrů	+5 -2
2	přímého	1	výměnový zámek	+3
3	přímého	2	kontrolní výměnový zámek do obou směrů	+14 -23
4	přímého	3	kontrolní výměnový zámek	+28
5	přímého	1	výměnový zámek do obou směrů	+6 -25
6	přímého	1	výměnový zámek	+7
Vk 1	na koleji	3	kontrolní zámek	13

Seznam kolejí, jejich délka a účel :

Kolej číslo	Délka koleje	Kolej ohraničena	Určení
1	147 m	Námezník výhybek číslo 2 a 6	dopravní
2	134 m	Námezník výhybky číslo 1 a styk výhybky číslo 3	manipulační
2a	14 m	Námezník výhybky číslo 3 a zarážedlo	kusá
3	132 m	Námezník výhybky číslo 2 a styk výhybky číslo 4	dopravní
3a	12 m	Námezník výhybky číslo 4 a zarážedlo	kusá

Návěstidla označující hranice dopravní Potůčky (lichoběžníkové tabulky) jsou v km 45,525 a 46,115.

Seznam přejezdů v dopravně:

Poloha (km)	Druh komunikace	Typ a kateg. PZZ	Poznámka
1	2	3	4
45,755	účelová komunikace	Výstražné kříže	

Seznam přejezdů

Poloha (km)	Druh komunikace	Typ a kateg. PZZ	Poznámka
1	2	3	4
Nejdek			
20,197	účelová komunikace	Výstražné kříže	
20,548	účelová komunikace	Výstražné kříže	
21,306	účelová komunikace	Výstražné kříže	
21,479	účelová komunikace	Výstražné kříže	
21,703	účelová komunikace	Výstražné kříže	
21,828	účelová komunikace	Výstražné kříže	
21,467	účelová komunikace	Výstražné kříže	
22,989	účelová komunikace	Výstražné kříže	
Vysoká Pec			
23,315	II. třídy číslo 220	AŽD 71 PZS 3SNI	Kontrolní a ovládací prvky jsou umístěny v dopravní kanceláři ŽST Nejdek a v ovládací skříňce na zastávce Vysoká Pec, činnost kontroluje výpravčí ŽST Nejdek. Ve směru Nejdek – Nové Hamry je PZZ závislé na krycím návěstidle Lk 1 na zastávce Vysoká Pec. Km poloha ovládacího obvodu PZZ je 23,751.
24,331	II. třídy číslo 220	AŽD 71 PZS 3SBI	Kontrolní a ovládací prvky jsou umístěny v dopravní kanceláři ŽST Nejdek, činnost kontroluje výpravčí ŽST Nejdek. Km poloha ovládacích obvodů PZZ je 23,850 a 24,818.
25,876	účelová komunikace	Výstražné kříže	
Nové Hamry			

Poloha (km)	Druh komunikace	Typ a kateg. PZZ	Poznámka
1	2	3	4
Nové Hamry			
26,428	účelová komunikace	Výstražné kříže	
27,247	účelová komunikace	Výstražné kříže	
27,985	účelová komunikace	Výstražné kříže	
28,382	účelová komunikace	Výstražné kříže	
28,689	účelová komunikace	Výstražné kříže	
28,835	účelová komunikace	Výstražné kříže	
30,794	účelová komunikace	Výstražné kříže	
31,391	účelová komunikace	Výstražné kříže	
33,606	účelová komunikace	Výstražné kříže	
34,661	II. třídy číslo 219		
35,476	účelová komunikace	Výstražné kříže	
36,035	účelová komunikace	Výstražné kříže	
Pernink			
36,784	účelová komunikace	Výstražné kříže	
38,147	účelová komunikace	Výstražné kříže	
38,304	účelová komunikace	Výstražné kříže	
Horní Blatná			
39,893	účelová komunikace	Výstražné kříže	
40,162	účelová komunikace	Výstražné kříže	
40,950	účelová komunikace	Výstražné kříže	
41,614	účelová komunikace	Výstražné kříže	

Poloha (km)	Druh komunikace	Typ a kateg. PZZ	Poznámka
1	2	3	4
42,419	úcelová komunikace	Výstražné kříže	
43,314	úcelová komunikace	Výstražné kříže	
44,478	úcelová komunikace	Výstražné kříže	
44,885	úcelová komunikace	Výstražné kříže	
45,281	III. třídy číslo 2196	Výstražné kříže	
45,755	úcelová komunikace	Výstražné kříže	
Potůčky			

9. Obsluhovací řády, přípojové provozní řády

Vlečka "Metalis s.r.o." odbočuje z traťové koleje mezi ŽST Nejdek a zastávkou Nejdek zastávka v km 20,571 výhybkou číslo M1. Přípojový provozní řád tvoří přílohu číslo 4 SŘ ŽST Nejdek.

10. Telekomunikační zařízení, více hnacích vozidel na vlaku

Při dopravních hovorech, hlášeníh, zprávách a v písemných rozkazech je povoleno používat tyto zkrácené názvy:

Dopravna	Zkrácený název
Vysoká Pec	Pec
Nové Hamry	Hamry
Tisová u Nejdku	Tisová
Nové Hamry zastávka	Sejfy
Oldřichov u Nejdku	Oldřichov
Horní Blatná	Blatná
Johanngeorgenstadt (DB)	Johan

Trať D3 Nejdek – Potůčky a trať Potůčky –
Johanngeorgenstadt (DB) je zapojena do společného traťového
telefonu Nejdek – Potůčky – Johanngeorgenstadt (DB).

Seznam hovoren:

Hovorna	Traťový telefon volací značky	Telefon ČD	Umístění
Nejdek	— —	999-881-525	Výpravčí- dirigující dispečer
Vysoká Pec	••••		Ovládací skříňka přejezdu
Nové Hamry	• — •		Služební místnost
Pernink	— •••		Služební místnost
Horní Blatná	• — — •		Služební místnost
Potůčky	— •• —		Služební místnost
Johanngeorgenstadt (DB)	• — — —		Výpravčí

Jako náhradní spojení lze použít:

s dirigujícím dispečerem v ŽST Nejdek:

- telefon ČD 999 – 881 - 525
- telefon Český Telecom 353825322 - 525
- mobilní telefon
- počítač, fax

s výpravčím v ŽST Johanngeorgenstadt (DB):

- - telefon ČD 997-883-82-74-48
- - telefon Český Telecom 00493773-505815
- - prostřednictvím mezinárodní ústředny 133002.
- - mobilní telefon
- - počítač, fax

s dopravnou Potůčky:

- telefon Český Telecom 353820136
- mobilní telefon
- počítač, fax

Pro případ poruchy telefonního spojení a radiotelefonního spojení je dovoleno používat mobilní telefony všech operátorů (včetně soukromých telefonů). Mobilní telefony lze v tomto případě použít i pro zabezpečení jízd vlaků a PMD.

Radiové spojení:

Pro řízení dopravy na dirigované trati je dovoleno používat radiové spojení sítě SRV pro spojení mezi dirigujícím dispečerem a strojvedoucími vlaků a PMD. Toto spojení se používá přednostně před všemi ostatními druhy spojení. Pravidla pro použití této sítě jsou uvedena v příloze číslo 21 SŘ ŽST Nejdek.

Dále je povoleno používat další radiové sítě, uvedené v příloze číslo 21 SŘ ŽST Nejdek, kde je uveden rovněž účel použití těchto sítí.

Záznamové zařízení:

V dopravní kanceláři železniční stanice Nejdek je umístěno vícekanálové záznamové zařízení, které nahrává hovory vedené základnovou a vozidlovou radiostanicí, traťovým telefonem a místním telefonem v ŽST Nejdek. Záznamové zařízení uchovává hovory po dobu 24 hodin. Popis a obsluha zařízení jsou uvedeny v příloze číslo 5G SŘ ŽST Nejdek.

Obsazení dopraven a stanovišť

12. Dopravny a stanoviště

- Nejdek – dirigující a přilehlá stanice přidělená ŽST Karlovy Vary, obsazená výpravčím – dirigujícím dispečerem, 2 signalisty a komerčním zaměstnancem. Pracoviště jsou obsazená podle stanoveného turnusu, podle Rozkazu o vyluce služby dopravních zaměstnanců a podle Rozkazu přednosty ŽST Karlovy Vary.

- Nové Hamry zastávka (Sejfy) - neobsazená zastávka, administrativně přidělena ŽST Karlovy Vary.
- Oldřichov u Nejdku - neobsazená zastávka, administrativně přidělena ŽST Karlovy Vary.
- Pernink – dopravna D3, neobsazená, administrativně přidělena ŽST Karlovy Vary.
- Horní Blatná – dopravna D3, neobsazená, administrativně přidělena ŽST Karlovy Vary.
- Potůčky zastávka - neobsazená zastávka, administrativně přidělena žst Karlovy Vary.
- Potůčky – dopravna D3, administrativně přidělená ŽST Karlovy Vary, v době stanovené turnusem obsazená komerčním zaměstnancem, který je povinen v této době obsluhovat telefony na výzvu dirigujícího dispečera a přivolat dopravní i přepravní zaměstnance, zaměstnance SDC i jiných služebních odvětví. Dále je povinen doručovat zprávy a hlášení vydaných za účelem pravidelnosti a bezpečnosti železniční dopravy. Zaměstnanec je povinen pečovat o pořádek, čistotu a bezpečnost na přiděleném pracovišti a oznamovat cestujícím zpoždění vlaků větší než 10 minut.

V neobsazených zastávkách a dopravních odpovídá za pořádek a bezpečnost SDC Karlovy Vary v rozsahu jí stanovenou.

13. Výluka služby dopravních zaměstnanců.

Výluka služby dopravních zaměstnanců dirigující ŽST Nejdek se řídí předpisem ČD D2 a ČD D3. Výluku služby vyhláší ředitel OPŘ, vždy pro období platnosti GVD.

14. Obsluha návěstidel

Umístění hlavních návěstidel a jejich předvěstí na trati D3 Nejdek – Potůčky (mimo návěstidel a předvěstí dirigujiící a přilehlé ŽST):

Návěstidlo , druh a označení	Poloha v km	Odkud se obsluhuje	Rozsvícen í	Poznámky
1	2	3	4	5
Tabulka s křížem	22,800	-	-	Předvěst návěstidla Lk 1
Lk 1	23,200	Ovládací skříňka ve Vysoké Peci	Strojvedoucí	Krycí návěstidlo PZZ v km 23,315
Tabulka s křížem	45,800	-	-	Předvěst vjezdového návěstidla ŽST Johann- georgenstadt

PZZ v km 23,315 je vybaveno krycím návěstidlem Lk 1, které je umístěno v km 23,200. PZZ je dále vybaveno kontrolní a ovládací skříňkou umístěnou na budově zastávky Vysoká Pec. Skříňka je uzamykatelná klíčem, který je součástí soupravy hlavních klíčů.

Veškeré poruchy krycího návěstidla a PZZ musí strojvedoucí ohlásit dirigujiícímu dispečerovi.

15. Obsluha PZZ a dopravní D3 s kontrolou PZZ

Seznam přejezdů s PZS, jejich zabezpečení, způsob obsluhy a kontrola činnosti:

Poloha (km)	Způsob obsluhy	Typ a kateg. PZZ	Kontrola činnosti
1	2	3	4
23,315	II. tř./220	AŽD 71 PZS 3SNI	Kontrolní a ovládací prvky jsou umístěny v dopravní kanceláři ŽST Nejdek a v ovládací skříňce na zastávce Vysoká Pec, činnost kontroluje výpravčí ŽST Nejdek. Ve směru Nejdek – Nové Hamry je PZZ závislé na krycím návěstidle Lk 1 na zastávce Vysoká Pec. Km poloha ovládacího obvodu PZZ je 23,751.
24,331	II. tř./220	AŽD 71 PZS 3SBI	Kontrolní a ovládací prvky jsou umístěny v dopravní kanceláři ŽST Nejdek, činnost kontroluje výpravčí ŽST Nejdek. Km poloha ovládacích obvodů PZZ je v km 23,850 a 24,818.

Při jízdě vlaku přes PZZ v km 23,315 ve směru do Nových Hamrů uvede PZZ do činnosti strojvedoucí nebo jím pověřený zaměstnanec stlačením tlačítka „Vlak“. Po stlačení tlačítka „Vlak“ začne přerušovaně svítit zelená žárovka umístěná v tlačítku a současně se uvede do činnosti přejezdové zabezpečovací zařízení. Na kontrolní desce začne přerušovaně svítit bílá žárovka 1B - “Stav výstražný”. Po uplynutí předzváněcí doby se indikace činnosti zařízení změní na klidné bílé světlo a na návěstidle Lk 1 se rozsvítí návěst ”Volno”. Po projetí vlaku se samočinně zruší výstraha na přejezdu a na návěstidle se rozsvítí návěst “Stůj”.

Při jízdě vlaku od Nových Hamrů je PZZ obsluženo automaticky jízdou vlaku.

Dojde-li k poruše světelného krycího návěstidla Lk 1 nebo PZZ, zpravuje o poruše vlaky jedoucí směrem do Nových Hamrů dirigující dispečer písemným rozkazem.

V případě, že dojde k poruše až po odjezdu vlaku z Nejdku, strojvedoucí nemůže uvést PZZ do činnosti nebo se nerozsvítí povolující znak na návěstidle Lk1 a není možné dorozumění s dirigujícím dispečerem, postupuje strojvedoucí jako kdyby byl zpraven písemným rozkazem o poruše PZZ v km 23,315 s tím, že krycí návěstidlo Lk1 v km 23,200 se pro jeho jízdu neobsluhuje.

Činnost PZZ v km 24,331 je automatická v závislosti na jízdě železničního vozidla.

Klíče od ovládací skříňky místní obsluhy PZZ v km 23,315 jsou uloženy v soupravě hlavních klíčů trati D3 (pro ovládací skříňku na zastávce Vysoká Pec).

Klíče od ovládací skříňky místní obsluhy PZZ v km 23,315 a 24,331 jsou uloženy u dirigujícího dispečera v ŽST Nejdek.

Vybavení dirigující stanice, dopraven a stanovišť

16. Záloha tiskopisů

Dostatečnou zálohu tiskopisů zajišťuje dirigující dispečer v ŽST Nejdek. Strojvedoucí, který provede poslední zápis do tiskopisů uložených v dopravnách, ohlásí jejich popsání dirigujícímu dispečerovi. Ten zajistí odeslání nových tiskopisů vhodným vlakem.

Tiskopisy razítkuje, nadepisuje a čísluje dirigující dispečer. Svazky rozkazů se po jejich použití ukládají v dirigující stanici.

Záloha tiskopisů je uložena v dirigující stanici, objednávka se provádí písemně u MTZ Karlovy Vary.

17. Přenosné výměňové zámky, přenosná návěstidla a uzamykatelné kovové podložky

Přenosné výměňové zámky :

Dopravna	Počet přenosných výměňových zámků		Umístění
	uzamykatelných	neuzamykatelných	
Nové Hamry	2		Služební místnost
Pernink	2		Služební místnost
Horní Blatná	2		Služební místnost
Potůčky	2		Služební místnost

V každé dopravně jsou ve služební místnosti uložena dvě přenosná návěstidla s návěstí "Stůj".

Uzamykatelné kovové podložky jsou uloženy v ŽST Nejdek. V případě potřeby je vydá dirigující dispečer.

18. Klíče od dopraven, stanovišť, uzamykatelných přenosných výměňových zámků a uzamykatelných kovových podložek

V každé soupravě hlavních klíčů D3 (A – F) je jeden klíč od služební místnosti. Jeden klíč od služebních místností je vydán vedoucím zaměstnancům ŽST a udržujícím zaměstnancům SDC. Klíče nejsou zvlášť označeny.

Klíče od přenosných uzamykatelných zámků jsou součástí těchto zámků. Dva přenosné uzamykatelné zámky jsou uloženy v každé dopravně D3.

Klíče od dopraven jsou uloženy v uzamykatelné skříni v šatně výpravčích v ŽST Nejdek.

Zabezpečení výhybek a manipulačních kolejí

19. Zabezpečení výhybek a manipulačních kolejí

Dopravna	Klíč číslo			
	I	II	III	IV
	T y p k l í č e			
	5	28	13	14
	Uzamyká			
vlečka Metalis	<u>M2</u> M1			
Nové Hamry	1	5	<u>Vk 1</u> 2	<u>3</u> 4
Pernink	<u>Vk1</u> 1	<u>3</u> 5	2	4
Horní Blatná	1	4	<u>Vk 1</u> 2	<u>Vk 2</u> 4
Potůčky	1	<u>4</u> 6	<u>Vk 1</u> 2	<u>3</u> 5

Seznam dopravních kolejí – tvar štítků na hlavních klíčích od výměnových zámků pro vjezd i odjezd vlaku (s výjimkou kolejí na něž jsou výhybky uzamčeny v základní poloze):

Dopravna Nové Hamry

Směr	Kolej číslo	číslo výhybky, tvar štítku
od/do Nejdku	3	1 Δ
od/do Perninku	3	5 Δ

Dopravna Pernink

Směr	Kolej číslo	číslo výhybky, tvar štítku
od/do Nových Hamrů	3	2 Δ
od/do Horní Blatné	3	4 Δ

Dopravna Horní Blatná

Směr	Kolej číslo	číslo výhybky, tvar štitku
od/do Perninku	3	1 Δ
od/do Potůčků	3	4 Δ

Dopravna Potůčky

Směr	Kolej číslo	číslo výhybky, tvar štitku
od/do Horní Blatné	2	1 Δ
od / do Johanngeorgenstadtu	2	3 / 5 Δ

20. Soupravy hlavních klíčů

Pro dirigovanou trať Nejdek - Potůčky je zhotoveno 6 souprav hlavních klíčů s označením písmeny A, B, C, D, E a F. V každé soupravě jsou 4 hlavní klíče, 1 klíč od telefonních stanišť a skříňky ovládacích prvků PZZ na zastávce Vysoká Pec a 1 klíč od služebních místností.

Soupravy hlavních klíčů jsou uzamčeny v uzamykatelné skříňce v dirigující stanici. Klíč od skříňky má v úschově dirigující dispečer.

Klíček od skříňky pro úschovu náhradních klíčů je uložen ve služebních místnostech v dopravním stole v zapečetěné obálce.

21. Úschova souprav hlavních klíčů

V dopravě Potůčky je povoleno uschovávat soupravu hlavních klíčů v uzamčeném hnacím vozidle.

23. Náhradní klíče

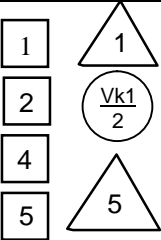
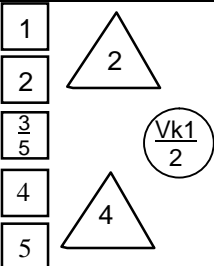
Název dopravní nebo stanoviště	Způsob úschovy náhradních klíčů	Ke které výhybce nebo výkolejce patří klíč (vyznačí se na štítku)	Kdo pečetí náhradní klíče a klíč od skřínky	Po- znám- ka
1	2	3	4	5
Vlečka Metalis	Dopravní kancelář ŽST Nejdek		Přednosta stanice nebo jím určený vedoucí zaměstnanec	
Nové Hamry	Ve služební místnosti v uzamčené skříňce		Přednosta stanice nebo jím určený vedoucí zaměstnanec	
Pernink	Ve služební místnosti v uzamčené skříňce		Přednosta stanice nebo jím určený vedoucí zaměstnanec	

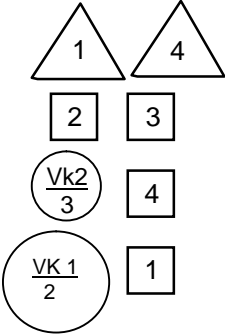
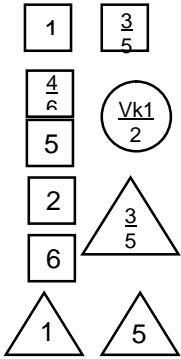
Název dopravní nebo stanoviště	Způsob úschovy náhradních klíčů	Ke které výhybce nebo výkolejce patří klíč (vyznačí se na štítku)	Kdo pečeti náhradní klíče a klíč od skřínky	Po- znám- ka
1	2	3	4	5
Horní Blatná	Ve služební místnosti v uzamčené skříně		Přednosta stanice nebo jím určený vedoucí zaměstnanec	
Potůčky	Ve služební místnosti v uzamčené skříně		Přednosta stanice nebo jím určený vedoucí zaměstnanec	

Písemné rozkazy

25. Písemné rozkazy

V písemných rozkazech Op, Pv D3 a Pv je povoleno používat zkrácené názvy uvedené v článku 10.

B. ŘÍZENÍ DRÁŽNÍ DOPRAVY DIRIGOVÁNÍM

26. Dopravní dokumentace

V telefonním zápisníku pro trať D3 Nejdek - Potůčky je dovoleno používat tyto zkratky:

Dopravna	Zkratka
Vysoká Pec	VP
Nové Hamry	NH
Pernink	Per
Horní Blatná	HB
Potůčky	Pot
Johanngeorgenstadt (DB)	Joh

Ve všech dopravnách D3 se vede Telefonní zápisník D3.

V dirigující stanici vede dirigující dispečer jen grafikon splněné vlakové dopravy.

27. Grafikon splněné vlakové dopravy, telefonní zápisník pro dirigovanou trať

V ŽST Nejdek vede dirigující dispečer grafikon splněné vlakové dopravy pro trať Nejdek - Potůčky podle ustanovení předpisu ČD D3 bez dalších úprav. Vzor je uložen v příloze číslo 16 SŘ ŽST Nejdek. Dále vede Telefonní zápisník, který je společný pro trati dle D2 i D3.

Ohlašování vlaků

28. Ohlašování vlakové dopravy

Ohlašování změn ve vlakové dopravě: hlášení provádí dirigující dispečer telefonicky do 10 minut od převzetí hlášení od provozního dispečera v časech uvedených v příloze číslo 7 SŘ ŽST Nejdek a dále pak vždy, když dojde ke změně.

29. Zpoždění vlaku

Zpoždění vlaku větší než 5 minut ohlašují dirigujícímu dispečerovi strojvedoucí ze všech dopraven D3. Hlášení se provádí z důvodu včasných dispozic vzhledem k jízdám vlaků a PMD.

30. Obsluha vleček a nákladišť vlečkovými vlaky

Obsluha vlečky "Metalis s.r.o." se provádí jako jízdy PMD bez uvolnění traťové koleje.

31. Stav zátěže

Vozová služba v Karlových Varech ohlašuje telefonicky dirigujícímu dispečerovi vozy přichystané k odsunu z jednotlivých dopraven a z ŽST Nejdek.

Údaje o vozidlech pro jednotlivé dopravní předává dirigujícímu dispečerovi zaměstnanec vozové služby v Karlových Varech.

Ohlašovací povinnost

32. Dopravny s ohlašovací povinností

Ohlašovací povinnost nesmí být zrušena při jízdě vlaku ve směru Nové Hamry - Nejdek v dopravně Nové Hamry.

Vjezd vlaku do dopravní a odjezd vlaku z dopravní

33. Vjezd vlaku

Současné vjezdy vlaků jsou dovoleny ve všech dopravních. ■

34. Bezpečnost cestujících při vjezdu druhého vlaku

Návěstidlo "Místo zastavení" je umístěno ve všech dopravních, ve kterých je dovoleno křížování vlaků.

Při posunu kolem vlaku osobní dopravy po koleji bližší ke staniční budově se bezpečnost cestujících zajistí u vlaků s centrálním zavíráním dveří uzavřením dveří vozů. U vlaků bez centrálního zavírání dveří je obsluha vlaku před započítáním posunu povinná informovat cestující ve vlaku a po dobu posunu střežit soupravu. ■

35. Odstavování vozidel

V případě odstavování vozidel a souprav vozidel, včetně hnacího vozidla po skončení jízdy vlaku, se tato vozidla odstaví na manipulační kolej.

V mimořádných případech a se svolením dirigujícího dispečera je dovoleno odstavit vozidla na dopravních kolejích. V dopravně Potůčky je dovoleno odstavit vozidla a soupravy vozidel na kolej číslo 2 za podmínky, že výhybka číslo 3 je uzamčena na kolej číslo 2a.

Ve všech dopravních se na dopravních a manipulačních kolejích odstavená vozidla zajišťují proti ujetí podle sklonových poměrů uvedených v článku 39 těchto PN D3 podle předpisu ČD D2. Odstavená vozidla zajišťuje ten zaměstnanec, který vozidla odstavil.

36. Vjezdové koleje

Základní poloha výhybek vede na kolej:

dopravna \ směr	Nejdek – Potůčky Potůčky – Nejdek
Vlečka Metalis s.r.o.	traťová
Nové Hamry	1
Pernink	1
Horní Blatná	1
Potůčky	1

Vjezd vlaku na kolej obsazenou vozidly (kusou kolej)

37. Vjezdy vlaků na kolej obsazenou vozidly, kusou nebo manipulační kolej

Pravidelné i mimořádné vjezdy vlaků na kolej obsazenou vozidly, kusou a manipulační kolej jsou povoleny ve všech dopravních. O pravidelném vjezdu na kolej obsazenou vozidly je strojvedoucí vlaku zpraven SJŘ, o mimořádném písemným rozkazem.

Vjezd vlaku na kusou nebo manipulační kolej je dovolen jen v mimořádných případech.

Jízda dlouhých vlaků

38. Zabezpečení jízd dlouhých vlaků

Na dirigované trati smí jet pouze jeden dlouhý vlak. Předjetí nebo dostižení dlouhého vlaku je dovoleno ve všech dopravních D3.

Posun v dopravnách

39. Posun

Posun bez přivěšeného hnacího vozidla, odrážení a spouštění vozidel na volné koleje je zakázáno. Odrážet vozy se smí jen na volné kusé koleje a volné koleje, kde je ujetí vozidel znemožněno polohou odvrátané výhybky na kusou kolej.

Posun trhnutím je zakázán na celé dirigované trati.

Po udělení souhlasu k jízdě vlaku z ŽST Johannegeorgenstadt (DB), nesmí dirigující dispečer udělit souhlas k posunu v dopravě Potůčky.

Nepoužité prostředky pro zajištění vozidel proti ujetí jsou uloženy ve služebních místnostech.

Dopravna Nové Hamry je v prostoru mezi krajními výhybkami na stavebním spádu +4‰ (stoupá směrem k Perninku) a sousedí na nejdeckém zhlaví se stavebním spádem +25‰ (klesá směrem k ŽST Nejdek), na potůčkovském zhlaví hraničí se stavebním spádem +28‰ (stoupá směrem k Perninku).

Dopravna Pernink je v prostoru mezi krajními výhybkami bez stavebního spádu a sousedí na novohamerském zhlaví se stavebním spádem -10‰ (stoupá směrem k Novým Hamrům), na hornoblatenském zhlaví hraničí se stavebním spádem -5‰ (klesá směrem k Horní Blatné).

Dopravna Horní Blatná je v prostoru mezi výhybkami číslo 3 a 4 na stavebním spádu -24‰ (klesá směrem k Potůčkům), v prostoru mezi výhybkami číslo 1 a 3 je na stavebním spádu -2‰ (klesá směrem k Potůčkům) a sousedí na perninském zhlaví se stavebním spádem -24‰ (stoupá směrem k Perninku), na potůčkovském zhlaví hraničí se stavebním spádem -26‰ (klesá směrem k Potůčkům).

Dopravna Potůčky je v prostoru mezi krajními výhybkami na spádu -26‰ (klesá směrem k ŽST Johanngeorgenstadt/DB/) a sousedí na nejdeckém zhlaví se stavebním spádem -26‰ (stoupá směrem k Horní Blatné), na johanngeorgenstadtském zhlaví hraničí se stavebním spádem -26‰ (klesá směrem k ŽST Johanngeorgenstadt/DB/).

Při posunu přes PZZ v km 23,315 ve směru do Nových Hamrů uvede PZZ do činnosti strojevedoucí nebo jím pověřený zaměstnanec stlačením tlačítka „Posun“. Po stlačení tlačítka „Posun“ začne přerušovaně svítit bílá žárovka umístěná v tlačítku a současně se uvede do činnosti přejezdové zabezpečovací zařízení. Na kontrolní desce začne přerušovaně svítit bílá žárovka 1B - “Stav výstražný”. Po uplynutí předzváněcí doby se indikace činnosti zařízení změní na klidné bílé světlo a na návěstidle Lk 1 se rozsvítí návěst “Posun dovolen”. Výstraha na přejezdu v km 23,315 smí být zrušena, až když je posun ukončen a vozidla uvolní přejezd. Výstraha se zruší povytažením tlačítka “Posun”.

Posun mezi dopravami

40. Posun mezi dopravami

Obsluha vlečky “Metalis s.r.o.” se provádí jako jízdy PMD bez uvolnění traťové koleje.

Místní podmínky a omezení pro posun mezi dopravami:

Jízda PMD přes přejezdy vybavené PZZ

PZZ v km 23,315:

- Krycí návěstidlo Lk na zastávce Vysoká Pec pro jízdu PMD platí, pokud není dirigujícím dispečerem zpraven PMD jinak.
- Při jízdě PMD ve směru Nejdek – Nové Hamry se postupuje jako při jízdě vlaku podle článku 15 těchto PN D3. Pro správnou činnost PZZ při jízdě zpět musí PMD dojet až do km 23,751.

- Při jízdě PMD ve směru Nejdek – Nové Hamry v případě, kdy PMD neopustí kolejový obvod, se postupuje podle článku 39 těchto PN D3 za podmínky, že PZZ nezůstane ve výstražném stavu déle než 10 minut. V opačném případě musí být PMD zpraven o tom, že PZZ pro jízdu zpět neúčinkuje a PZZ se obsluží jako pro jízdu vlaku.
- Při jízdě PMD ve směru Nové Hamry - Nejdek musí pro správnou činnost PZZ PMD dojet do km 23,200 (za krycí návěstidlo Lk) a při jízdě zpět do Nových Hamrů musí provést obsluhu PZZ jako pro jízdu vlaku.

PZZ v km 24,331:

- Při jízdě PMD ve směru Nejdek – Nové Hamry musí PMD pro správnou činnost PZZ dojet až do km 24,818.
- Při jízdě PMD ve směru Nové Hamry – Nejdek musí PMD pro správnou činnost PZZ dojet až do km 23,850.

V nezbytně nutných případech, kdy musí vozidla ukončit nebo začít jízdu v ovládacích obvodech uvedených přejezdů, musí výpravčí zpravit strojvedoucího písemným rozkazem o tom, že PZZ pro jeho jízdu neúčinkuje.

D. ZÁVĚREČNÁ OPATŘENÍ

47. Opatření při mimořádných událostech

Dopravna	Hasicí přístroje	Hlavní uzávěr vody	Hlavní vypínač elektrické energie
Nové Hamry	Služební místnost	Sklep výpravní budovy	Dopravní kancelář
Pernink	Služební místnost	Sklep výpravní budovy	Dopravní kancelář
Horní Blatná	Služební místnost	Sklep výpravní budovy	Dopravní kancelář
Potůčky	Služební místnost	V umývárně mužů – šachta v podlaze	Dopravní kancelář

Pomůcky první pomoci jsou uloženy v dirigující stanici.

49. Opatření při anonymním ohlášení o uložení trhavin a pod.

Každý zaměstnanec, který přijme zprávu o uložení trhavin a pod., je povinen ohlásit tuto zprávu dirigujícímu dispečerovi, který provede nutná opatření dle Ohlašovacího rozvrhu a opatření přednosta stanice (uloženo v obalu "Mimořádné události").

52. Místní ustanovení pro dopravny

Nástupiště, osvětlení a jeho obsluha:

Dopravná, zastávka	Délka Nástupiště	Osvětlení ano/ne	Zajišťuje
Nejdeč zastávka	48 m	ne	
Vysoká Pec	66 m	ano	spínací hodiny
Nové Hamry	1., 2. a 3 kolej = 102 m	ano	obsluha vlaku
Tisová u Nejdku	45 m	ne	
Nové Hamry zastávka	29 m	ne	
Oldřichov u Nejdku	45 m	ne	
Pernink	1. kolej = 80 m 3. kolej = 70 m	ano	obsluha vlaku
Horní Blatná	1. a 3. Kolej = 56 m	ano	obsluha vlaku
Potůčky zastávka	30 m	ne	
Potůčky	1. kolej = 65 m 3. kolej = 35 m	ano	obsluha vlaku nebo osobní pokladník

Umístění vypínačů a jističů v dopravnách - ve všech dopravnách na dirigované trati jsou jističe a vypínače pro osvětlení dopraven umístěny v dopravní kanceláři.

Dopravna Horní Blatná je vybavena popelovou jámou ze které lze provést kontrolu železničních vozidel .

Jízdy speciálních vozidel na trati D3 Nejdek – Potůčky:

Dopravna D3 / smí na kolej číslo	Sněhový pluh KSP 411 S	Sněhová fréza KSF 70
Nové Hamry	1, 3	1, 2, 3
Pernink	1, 3	1, 2, 3
Horní Blatná	1, 3	1, 2, 3
Potůčky	1, 2	1, 2, 3

Místa v dopravnách, kde není dodržen volný schůdný a manipulační prostor a je proto za jízdy vozidel nebezpečné se z nich vychylovat nebo pobývat vedle koleje:

Dopravna D3	Km	Kolej	Objekt	Označení	Umístění
Nové Hamry	26,170	1	Stožár osvětlení	Bez označení	Vpravo

Kromě míst uvedených v tabulce, je třeba dbát opatrnosti též u stožárů návěstidel, výhybkových stojanů, výhybkových návěstidel, stojanů pro zarážky, vodních jeřábů, skladištních ramp, stožárů sdělovacích vedení, stožárů rozhlasu a telefonu, stožárů elektrického osvětlení a trakčního vedení, u kolejových vah, vážních domků, plotů na mostech, u opěrných a zárubních zdí a dalších zařízení ČD.

Pečetění náhradních klíčů:

Kromě přednosta stanice můžou náhradní klíče pečeti jeho náměstci a dozorčí. Pečetění se provádí služebním pečetidlem. Přednosta stanice a náměstci provádí pečetění pečetidlem s označením "Staniční úřad Nejda", dozorčí pečetidlem s označením Karlovy Vary, pečetidlem s označením "Staniční úřad Nejdek" a pečetidlem s označením "Železniční stanice Ostrov nad Ohří".

Vedoucí zaměstnanci stanice pověřeni kontrolou nebo dozorem nad výkonem dopravní služby, zastupování přednosty stanice:

Kontrolou a dozorem nad výkonem dopravní služby jsou pověřeni tito zaměstnanci: dopravní náměstek, přepravní náměstek, technický náměstek, dozorčí, SIŽD.

V době nepřítomnosti v pracovní době zastupuje přednostu statutární zástupce dopravní náměstek.

V mimopracovní době zastupuje přednostu zaměstnanec uvedený v Ohlašovacím rozvrhu, do doby jeho příchodu na místo MU dirigující dispečer ve směně.

Pořadí vedoucích zaměstnanců ŽST pro zastupování: dopravní náměstek, přepravní náměstek, technický náměstek, dozorčí, SIŽD.

Odevzdávky dopravní služby:

Dirigující dispečer provádí odevzdávku služby osobně, písemně a ústně. Osobně a ústně se provádí odevzdávka jen v případě, že podle rozvrhu služeb na sebe navazují dvě směny po sobě jdoucí. Písemně se provádí odevzdávka služby v grafikonu splněné vlakové dopravy a v knize Odevzdávka dopravní služby.

Odjezd vozidel náhradní dopravy:

Dopravná, zastávka	Místo zastavení NAD
Nejdek zastávka	Zastávka autobusu na hlavní silnici Nejdek – Nové Hamry
Vysoká Pec	U přejezdu v km 23,315
Nové Hamry	Před budovou stanice
Tisová u Nejdku	Na silnici pod zastávkou
Nové Hamry zastávka	Zastávka není NAD obloužená
Oldřichov u Nejdku	Na silnici u zastávky
Pernink	Před budovou stanice
Horní Blatná	Před budovou stanice
Potůčky zastávka	Na silnici pod zastávkou
Potůčky	Před budovou stanice

Zajištění bezpečného přístupu osob s omezenou schopností pohybu a orientace:

Pro tyto osoby jsou přístupy k vlakům a odchod od vlaků jako pro ostatní cestující. Obsluha vlaku vypomáhá těmto osobám při nástupu a výstupu do a z vlaku, popřípadě při přechodu přes kolejiště.

Povolené zkrácené a místní názvy:

Dopravná	Zkrácený a místní název
Vysoká Pec	Pec
Přejezd v km 24,331	Farář
Nové Hamry	Hamry
Tisová u Nejdku	Tisová nebo Kukačka
Nové Hamry zastávka	Sejfy
Oldřichov u Nejdku	Oldřichov nebo Tellerovy domy
Přejezd v km 34,661	Na radosti
Horní Blatná	Blatná
Johanngeorgenstadt (DB)	Johan

V dirigující stanici vede dirigující dispečer Dopravní deník pro jízdy vlaků mezi dopravnou Potůčky a ŽST Johanngeorgenstadt (DB), kam zaznamená číslo a druh vlaku, nabídku a přijetí vlaku, číslo vjezdové a odjezdové koleje, příjezd a odjezd z Potůček a čas dané a došlé odhlášky. Do poznámky zaznamená číslo

hnacího vozidla, jméno strojvedoucího a další důležité skutečnosti (důvod zpoždění apod.). Dokumentace hovorů mezi výpravčím v Johanngeorgenstadtu (DB) a dirigujícím dispečerem je prováděna ve zvláštním Dopravním deníku.

Dnem účinnosti 4. vydání PN D3 trati Nejdek – Potůčky se ruší PN D3 trati Nejdek – Potůčky, 3. vydání se zpracovanou změnou číslo 3 a RPS číslo 01/02.

Vydání 4. vydání PN D3 trati Nejdek – Potůčky nevyžaduje vykonání mimořádné zkoušky z těchto PN D3.