

Regionální centrum řízení provozu a organizování drážní dopravy Plzeň



Uzlová železniční stanice **ČESKÉ BUDĚJOVICE**

**Prováděcí nařízení**  
**pro zjednodušené řízení drážní dopravy podle**  
**předpisu ČD D3 na trati**

**Vodňany – Volary**

**Účinnost od: 1. listopadu 2006**

*Ing. Josef Vondráček, v. r.*

Dopravní kontrolor

Schválil: č.j.: 13/2006 – CB, poř. č. 05

*v. z. Ing. Zdeněk Uzděcký, v. r.*

VP UŽST

**Počet stran: 35**

## ROZSAH ZNALOSTÍ

<b>Pracovní zařazení</b>	<b>Znalost</b>
vrchní přednosta UŽST, zaměstnanci pověřeni dozorem nad výkonem dopravní služby, dirigující dispečer	úplná
výpravčí přilehlé stanice	článek 1 – 26, 28 – 33, 37 – 40, 47 – 52
obsluha vlaku	článek 1 – 9, 12, 15, 17, 19, 31, 34, 35, 38 – 39, 40, 47, 49 – 52
posunová četa	článek 1 – 9, 12, 15, 17, 19, 31, 34, 35, 38 – 39, 40, 47, 49 – 52
strojvedoucí; řidič SHV	článek 1 – 25, 29, 32 – 40, 47 – 52
ostatní zaměstnanci, konající svou pracovní činnost v prostorách dopravních subjektů včetně zaměstnanců cizích právních subjektů	článek 1 – 25, 29, 32 – 40, 47 – 52

## A. ZÁKLADNÍ POJMY

### **1. Určení tratě se zjednodušeným řízením drážní dopravy**





Organizování drážní dopravy na trati Vodňany – Volary se provádí dirigováním.

Dirigující stanicí je železniční stanice Prachatice.







Přílehlými stanicemi jsou železniční stanice Vodňany a Volary.

Sídlem vrchního přednosty uzlové železniční stanice České Budějovice je železniční stanice České Budějovice.

### **2. Dopravny pro řízení jízd vlaků**



-  Bavorov
-  Strunkovice nad Blanicí
-  Husinec
-  Chroboly
-  Zbytiny

### **3. Prostorové oddíly**

- |   |   |
|---|---|
|  Vodňany (přílehlá stanice)            | – Bavorov (dopravna D3)                 |
|  Bavorov (dopravna D3)                 | – Strunkovice nad Blanicí (dopravna D3) |
|  Strunkovice nad Blanicí (dopravna D3) | – Husinec (dopravna D3)                 |
|  Husinec (dopravna D3)                 | – Prachatice (dirigující stanice)       |
|  Prachatice (dirigující stanice)       | – Chroboly (dopravna D3)                |
|  Chroboly (dopravna D3)                | – Zbytiny (dopravna D3)                 |
|  Zbytiny (dopravna D3)                 | – Volary (přílehlá stanice)             |

### **6. Dopravny, kde na sebe navazují tratě**

V železniční stanici Volary:

-  Vimperk – Volary: trať se zjednodušeným řízením drážní dopravy
  - ❖ dirigující stanice Volary
  - ❖ přílehlá stanice Vimperk
-  Vodňany – Volary: trať se zjednodušeným řízením drážní dopravy
  - ❖ dirigující stanice Prachatice
  - ❖ přílehlá stanice Volary, Vodňany
-  Volary – Kájov: trať se zjednodušeným řízením drážní dopravy
  - ❖ dirigující stanice Volary
  - ❖ přílehlá stanice Kájov



## **7. Úřední povolení, smlouvy a předpisy na styku drah**

- ✚ Pro provozování dráhy – vlečky Vlečka ZZN Strakonice – středisko Vodňany vydáno úřední povolení pro provozovatele dráhy – vlečky EDOP s.r.o., Kapsova Lhota 17, 386 01 Strakonice číslo ÚP/2005/3723 ze dne 1. března 2005.
- ✚ Smlouva o styku vzájemně zaústěných drah a provozování drážní dopravy na vlečce Vlečka ZZN Strakonice – středisko Vodňany mezi GŘ ČD, a. s. a EDOP s.r.o., Kapsova Lhota 17, 386 01 Strakonice číslo 87/2005 – O11/13 RCP s účinností od 1. dubna 2005.
- ✚ Pro provozování dráhy – vlečky vydáno úřední povolení pro provozovatele dráhy – vlečky Agropodnik a.s., 384 26 Strunkovice nad Blanicí číslo ÚP/1996/0613 s účinností od 26. března 1996.
- ✚ Smlouva o styku vzájemně zaústěných drah mezi GŘ ČD, a. s. a Agropodnik a.s., 384 26 Strunkovice nad Blanicí číslo 281/2004 – O11/2 s účinností od 1. června 2004.
- ✚ Pro provozování dráhy – vlečky ZZV Strunkovice nad Blanicí vydáno úřední povolení pro provozovatele dráhy – vlečky České dráhy, a. s. číslo ÚP/2006/3865 s účinností od 1. dubna 2006.
- ✚ Pro provozování dráhy – vlečky vydáno úřední povolení pro provozovatele vlečky ČSAD Prachatice evidenční číslo ÚP/1996/1780.
- ✚ Pro provozování drážní dopravy na vlečce vydána licence pro provozovatele drážní dopravy evidenční číslo L/1996/5000.
- ✚ Pro provozování dráhy – vlečky Vlečka Klima Prachatice vydáno úřední povolení pro provozovatele dráhy – vlečky Dopravní a inženýrské služby s.r.o., Papírenská 41, 370 52 České Budějovice č. ÚP/2001/3036 s účinností od 22. února 2001.
- ✚ Smlouva o styku vzájemně zaústěných drah a provozování drážní dopravy mezi GŘ ČD, a. s. a Dopravní a inženýrské služby s.r.o., Papírenská 41, 370 52 České Budějovice č. 359/2004 – O11/2 s účinností od 15. září 2004.

Při organizování a řízení drážní dopravy, jakož i při vzájemné součinnosti provozovatelů se na vlečkách postupuje podle pravidel pro provozování dráhy s drážní dopravy upravené vyhláškou MD č. 173/1995 Sb., kterou se vydává dopravní řád drah, a výhradně podle vnitřních předpisů ČD D 1, D 2, Op 16, D 17, V 15/I.

## OBEČNÁ USTANOVENÍ

### 8. Koleje, výhybky, výkolejky, návěstidla, přejezdy

 vjezdové návěstidlo ŽST Vodňany	km 4,895
 vjezdové návěstidlo ŽST Volary	km 55,500











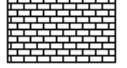

#### dopravní s kolejovým rozvětvením:

Bavorov	dvě dopravní koleje
Strunkovice nad Blanicí	dvě dopravní koleje
Husinec	dvě dopravní koleje
Chroboly	dvě dopravní koleje
Zbytiny	dvě dopravní koleje

#### dopravní ležící i jen částečně na spádu větším než 2,5% s kolejovým rozvětvením:

<b>Bavorov</b>	dvě dopravní koleje
<b>Strunkovice nad Blanicí</b>	dvě dopravní koleje
<b>Husinec</b>	dvě dopravní koleje
<b>Chroboly</b>	dvě dopravní koleje
<b>Zbytiny</b>	dvě dopravní koleje

#### Schématické značky

	dopravní kancelář		jednoduchý výměnový zámek (klíč vyjmut)
	sklad		jednoduchý výměnový zámek (klíč v zámku)
	čekárna (plechová nebo dřevěná)		kontrolní výměnový zámek (klíč vyjmut)
	výkolejka s kontrolním zámkem		jednoduchý stojanový zámek (klíč vyjmut)
	telekomunikační zařízení		tvář štítku klíče výhybky uzamčené do vedlejšího směru
	tvář štítku klíče výhybky uzamčené do přímého směru		tvář štítku klíče výkolejky uzamčené v poloze na koleji
	tvář štítku výhybky uzamčené stojanovým zámkem		hranice dopravní (lichoběžníková tabulka)

- 6 -

**DOPRAVNA BAVOROV (446 m. n. m.)**

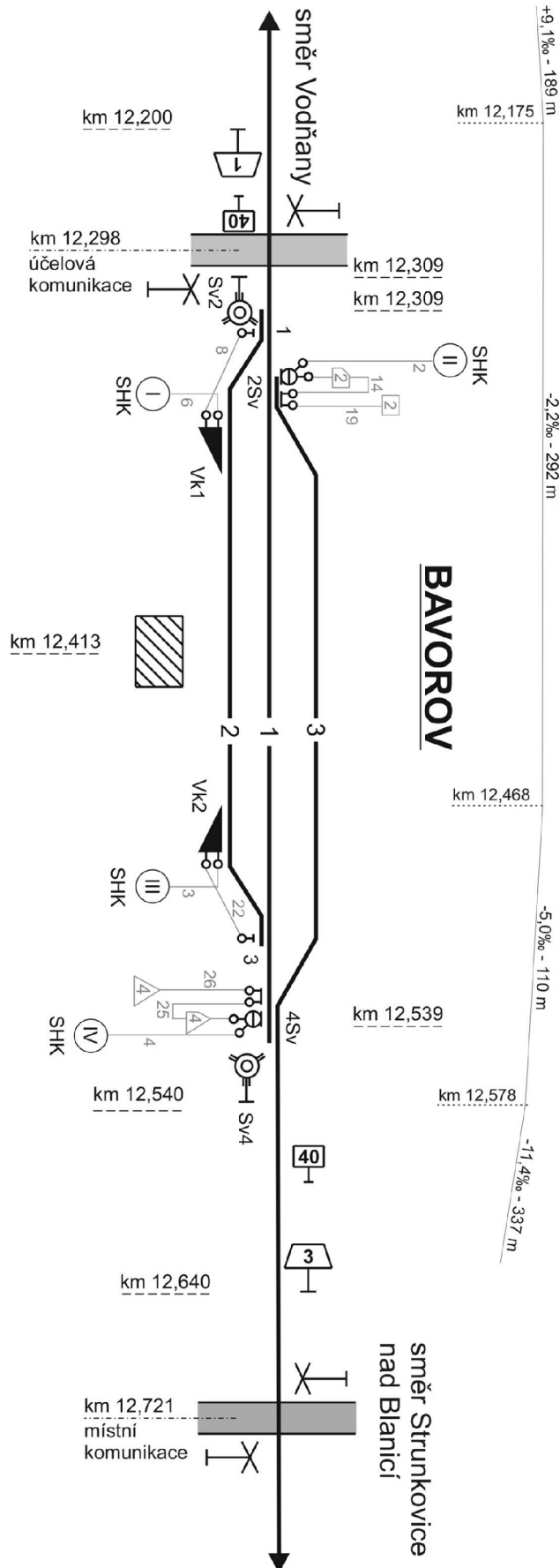

### Návěstidla v dopravě



návěstidlo	km poloha	poznámky
Místo zastavení	12,425 12,428	pro 1. kolej pro 2. kolej

výhybka číslo	základní poloha na kolej	zabezpečení	štítek závislosti	typ klíče	hlavní klíč	Čistí a maže
1	1	jednoduchý výměnový zámek v závislosti na výkolejce Vk1		8		SDC
2Sv	1	samovratný přestavník výhybky a kontrolní výměnový zámek uzamykatelný ve sklopené poloze		2	II.	SDC
				14		
				19		
3	1	jednoduchý výměnový zámek v závislosti na výkolejce Vk2		22		SDC
4Sv	3	samovratný přestavník výhybky a kontrolní výměnový zámek uzamykatelný ve sklopené poloze		4	IV.	SDC
				25		
				26		
Vk1	2	kontrolní výkolejkový zámek		6	I.	SDC
Vk2	2	kontrolní výkolejkový zámek		3	III.	SDC

kolej číslo	užitečná délka v metrech	omezená polohou (námezníků, zarážedla, výkolejky apod.)	účel a použití
1	115	námezník výhybky 2Sv – námezník výhybky 4	dopravní kolej
2	95	výkolejka Vk1 – výkolejka Vk2	manipulační kolej
3	115	námezník výhybky 2Sv – námezník výhybky 4Sv	dopravní kolej

### Přejezdy v dopravě







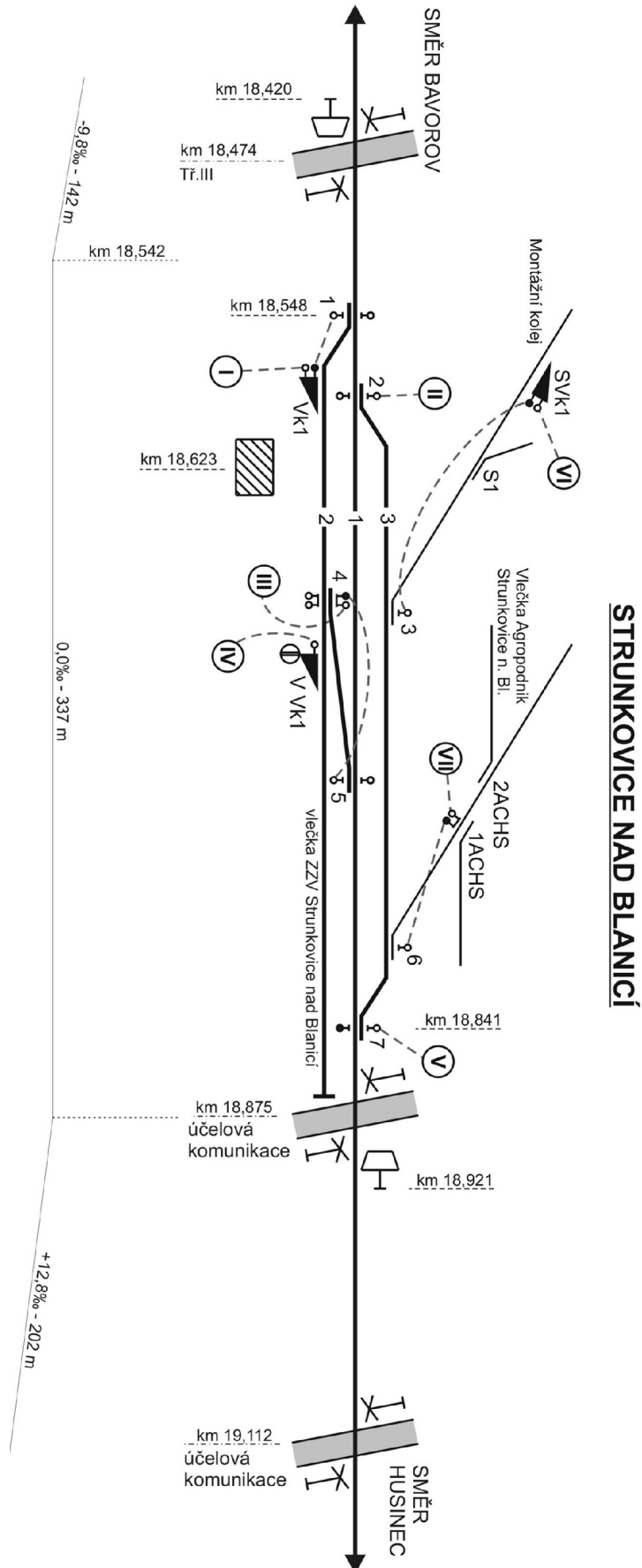







PZZ km	zabezpečení	poznámka
12,298	výstražné kříže	účelová komunikace

-  hranice dopravní ve směru od Vodňan – lichoběžníková tabulka v km 12,200
-  hranice dopravní ve směru od Strunkovice nad Blanicí – lichoběžníková tabulka v km 12,640

## DOPRAVNÁ STRUNKOVICE NAD BLANICÍ (458 m. n. m.)





výhybka	základní poloha	zabezpečení	štítek závislosti	číslo klíče	hlavní klíč	Čistí a maže
1	1	jednoduchý výměnový zámek v závislosti na kontrolním výkolejkovém zámku výkolejky Vk1	 	+17 -19		SDC
2	1	2x jednoduchý výměnový zámek; do přímého směru do vedlejšího směru	 	+2 -11	II.	SDC
3	3	jednoduchý výměnový zámek v závislosti na kontrolním výkolejkovém zámku výkolejky S Vk1		+3		SDC
4	2	kontrolní výměnový zámek	 	+12 -18	III.	SDC
5	1	jednoduchý výměnový zámek v závislosti na kontrolním výměnovém zámku výhybky číslo 4	 	+9 -23		SDC
6	3	jednoduchý výměnový zámek v závislosti na kontrolním výměnovém zámku výhybky číslo 1ACHS		+20		SDC
7	1	2x jednoduchý výměnový zámek; do přímého směru do vedlejšího směru	 	+5 -13	V.	SDC
A1	kusou	kontrolní výměnový zámek		+16	VII.	SDC
Vk1	2	kontrolní výkolejkový zámek		6	I.	SDC
VVk1	vlečka ZZV Strunkovice nad Blanicí	jednoduchý výkolejkový zámek		4	IV.	vlečkař
SVk1	montážní kolej	kontrolní výkolejkový zámek		7	VI.	SDC

kolej číslo	užitečná délka v metrech	omezená polohou (námezníkú, zarážedla, výkolejky apod.)	účel a použití
1	165	námezník výhybky číslo 2 – námezník výhybky číslo 7	dopravní kolej
2	90	výkolejka Vk1 – hrot výhybky číslo 4	manipulační kolej; v pokračování kolej vlečky ZZV Strunkovice nad Blanicí
3	165	námezník výhybky číslo 2 – námezník výhybky číslo 7	dopravní kolej

### **Přejezdy v dopravě**







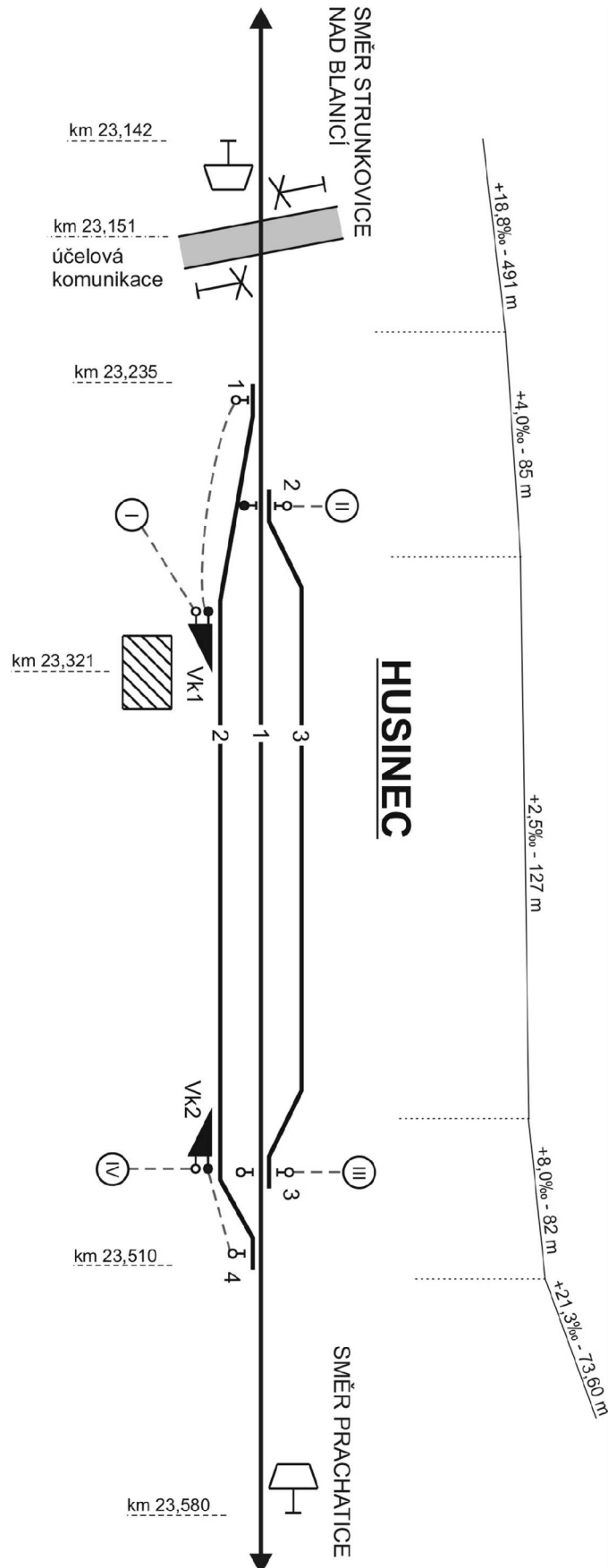

<b>PZZ km</b>	<b>zabezpečení</b>	<b>poznámka</b>
18,474	výstražné kříže	komunikace III. třídy
18,875	výstražné kříže	účelová komunikace

 hranice dopravní ve směru od Bavorova – lichoběžníková tabulka v km 18,420

 hranice dopravní ve směru od Husince – lichoběžníková tabulka v km 18,921

## DOPRAVNA HUSINEC (540 m. n. m.)



výhybka	základní poloha	zabezpečení	štítek závislosti	číslo klíče	hlavní klíč	Čistí a maže
1	na koleji číslo 1	jednoduchý výměnový zámek v závislosti na kontrolním zámku výkolejky Vk1		+8		SDC
2	na koleji číslo 1	2x jednoduchý výměnový zámek	 	+2 -12	II.	SDC
3	na koleji číslo 1	2x jednoduchý výměnový zámek	 	+3 -17	III.	SDC
4	na koleji číslo 1	jednoduchý výměnový zámek v závislosti na kontrolním zámku výkolejky Vk2		+15		SDC
Vk1	na koleji číslo 2	kontrolní výkolejkový zámek		6	I.	SDC
Vk2	na koleji číslo 2	kontrolní výkolejkový zámek		4	IV.	SDC

kolej číslo	užitečná délka v metrech	omezená polohou (námezníků, zarážedla, výkolejky apod.)	účel a použití
1	120	námezník výhybky číslo 2 – námezník výhybky číslo 3	dopravní kolej
2	135	výkolejka Vk1 – výkolejka Vk2	manipulační kolej
3	120	námezník výhybky číslo 2 – námezník výhybky číslo 3	dopravní kolej









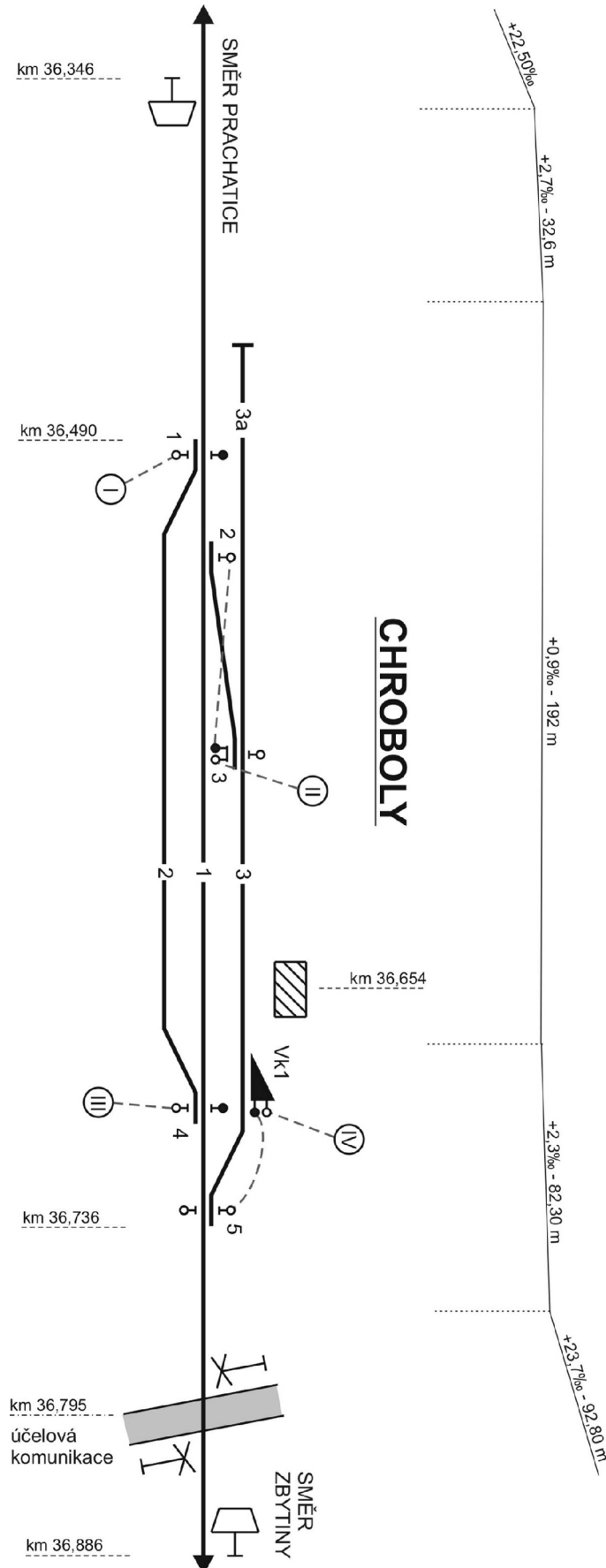

PZZ km	zabezpečení	poznámka
23,151	výstražné kříže	účelová komunikace

 hranice dopravní ve směru od Strunkovice nad Blanicí – lichoběžníková tabulka v km 23,142

 hranice dopravní ve směru od Prachatic – lichoběžníková tabulka v km 23,580

### DOPRAVNA CHROBOLY (760 m. n. m.)



výhybka	základní poloha	zabezpečení	štítek závislosti	číslo klíče	hlavní klíč	Čistí a maže
1	na kolej číslo 1	2x jednoduchý výměnový zámek		+6	I.	SDC
				-18		
2	na kolej číslo 1	2x jednoduchý výměnový zámek v závislosti na kontrolním zámku výhybky číslo 3		+10		SDC
				-12		
3	na kolej číslo 3a	2x kontrolní výměnový zámek		+2	II.	SDC
				-16		
4	na kolej číslo 1	2x jednoduchý výměnový zámek		+3	III.	SDC
				-24		
5	na kolej číslo 1	2x jednoduchý výměnový zámek v závislosti na kontrolním zámku výkolejky Vk1		+11		SDC
				-20		
Vk1	na koleji číslo 3	kontrolní výkolejkový zámek		4	IV.	SDC

kolej číslo	užitečná délka v metrech	omezená polohou (námezníků, zarážedla, výkolejky apod.)	účel a použití
1	127	námezník výhybky číslo 1 – námezník výhybky číslo 4	dopravní kolej
2	127	námezník výhybky číslo 1 – námezník výhybky číslo 4	dopravní kolej
3	90	výkolejka Vk1 – hrot výhybky číslo 3	manipulační kolej
3a	44	námezník výhybky číslo 3 – koncové zarážedlo	









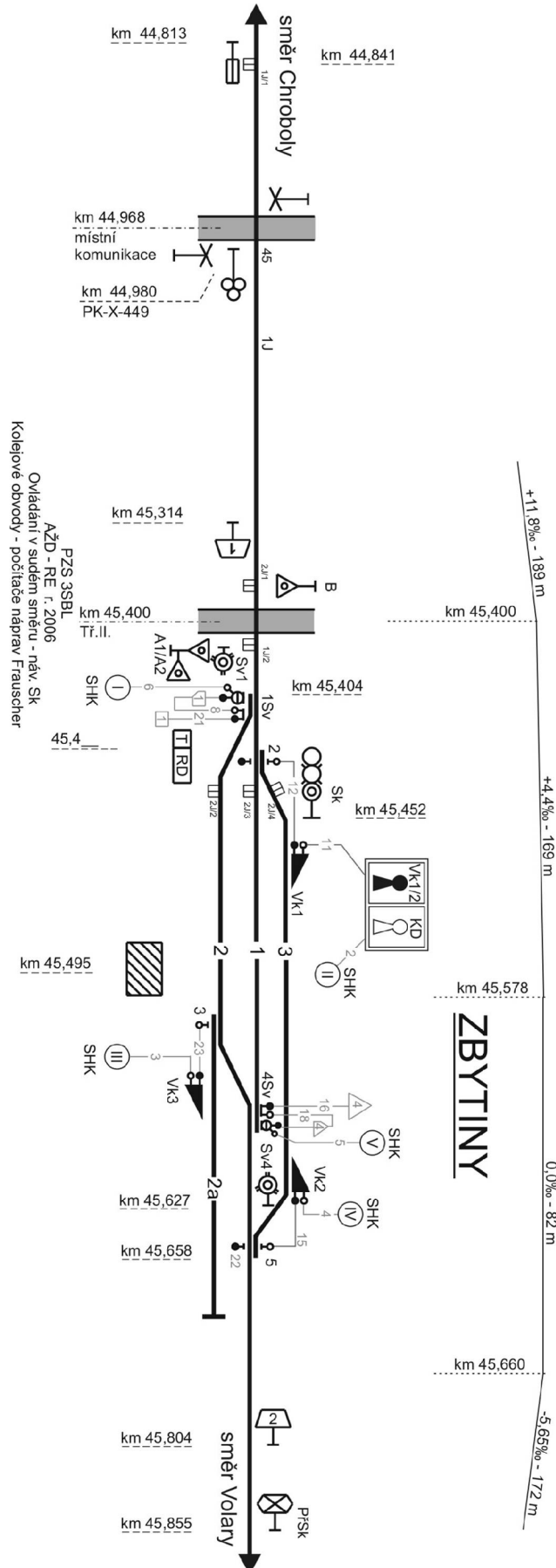





PZZ km	zabezpečení	poznámka
36,795	výstražné kříže	účelová komunikace

 hranice dopravní ve směru od Prachatic – lichoběžníková tabulka v km 36,346

 hranice dopravní ve směru od Zbytin – lichoběžníková tabulka v km 36,886

**DOPRAVNA ZBYTINY (800 m. n. m.)**



Výhybka číslo	základní poloha na kolej	zabezpečení	štítek závislosti	typ klíče	hlavní klíč	Čistí a maže
1Sv	1	přestavník samovratné výhybky a kontrolní výměnový zámek uzamykatelný ve sklopené poloze		6	I.	SDC
				8		
				21		
2	1	2x jednoduchý výměnový zámek v závislosti na výkolejce Vk1		12		SDC
				20		
3	2	jednoduchý výměnový zámek v závislosti na výkolejce Vk3		23		SDC
4Sv	2	přestavník samovratné výhybky a kontrolní výměnový zámek uzamykatelný ve sklopené poloze		5	V.	SDC
				18		
				16		
5	2	2x jednoduchý výměnový zámek v závislosti na výkolejce Vk2		15		SDC
				22		
Vk1	3	kontrolní výkolejkový zámek		2	II.	SDC
Vk2	2a	kontrolní výkolejkový zámek		3	III.	SDC
Vk3	3	kontrolní výkolejkový zámek		4	IV.	SDC

### návěstidla v dopravně

návěstidlo	km poloha	poznámky
SK	45,452	světelné stožárové návěstidlo; 3,3 m od osy 3. koleje
Místo zastavení	45,510	společné pro oba směry

### Přejezdy v dopravně

km PZZ	zabezpečení	poznámka
45,400	PZS 3SBL	ovládání v sudém směru návěstidlem „Sk“; ve směru od Prachatic zřízen přejezdník X-449 v km 44,980 a vzdálenostní upozorňovadlo v km 44,813



<b>Kolej číslo</b>	<b>Užitečná délka v m</b>	<b>Omezená polohou (námezníků, výh. č., zarážedla, výkolejek a pod.)</b>	<b>Účel použití a jiné poznámky (trakční vedení, snížená rychlost, správce zařízení není-li jím SDC, a pod.)</b>
1	121	námezník výhybky číslo 1 – námezník výhybky číslo 4	dopravní kolej
2	105	námezník výhybky číslo 1 – hrot výhybky číslo 3	dopravní kolej
2a	59	výkolejka Vk3 – koncové zarážedlo	ložné manipulace
3	128	výkolejka Vk1 – výkolejka Vk2	ložné manipulace

 hranice dopravní ve směru od Chrobol – lichoběžníková tabulka v km 45,314

 hranice dopravní ve směru od Volar – lichoběžníková tabulka v km 45,804

## SCHÉMA DIRIGOVANÉ TRATĚ D3 VODŇANY – VOLARY

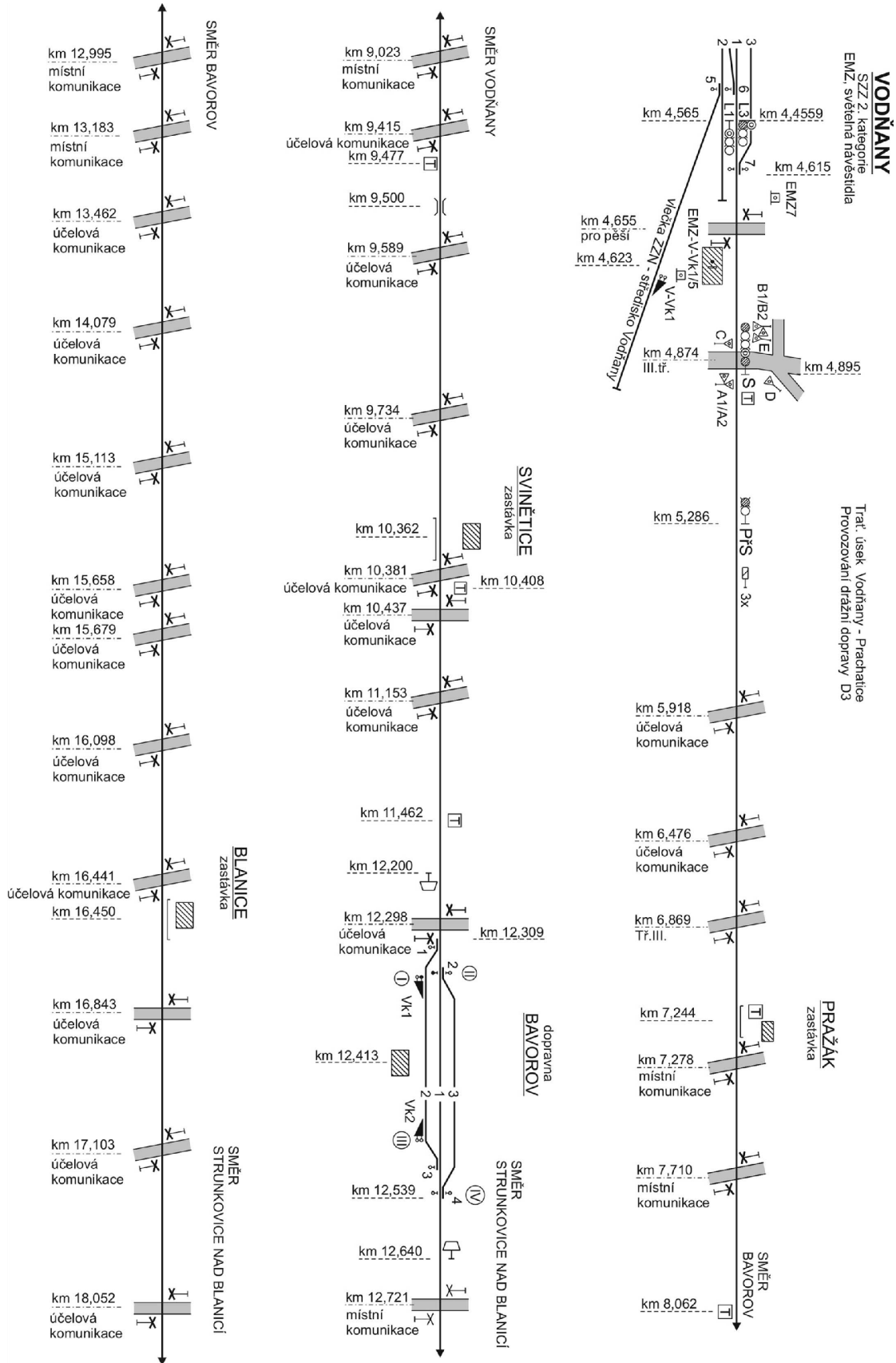

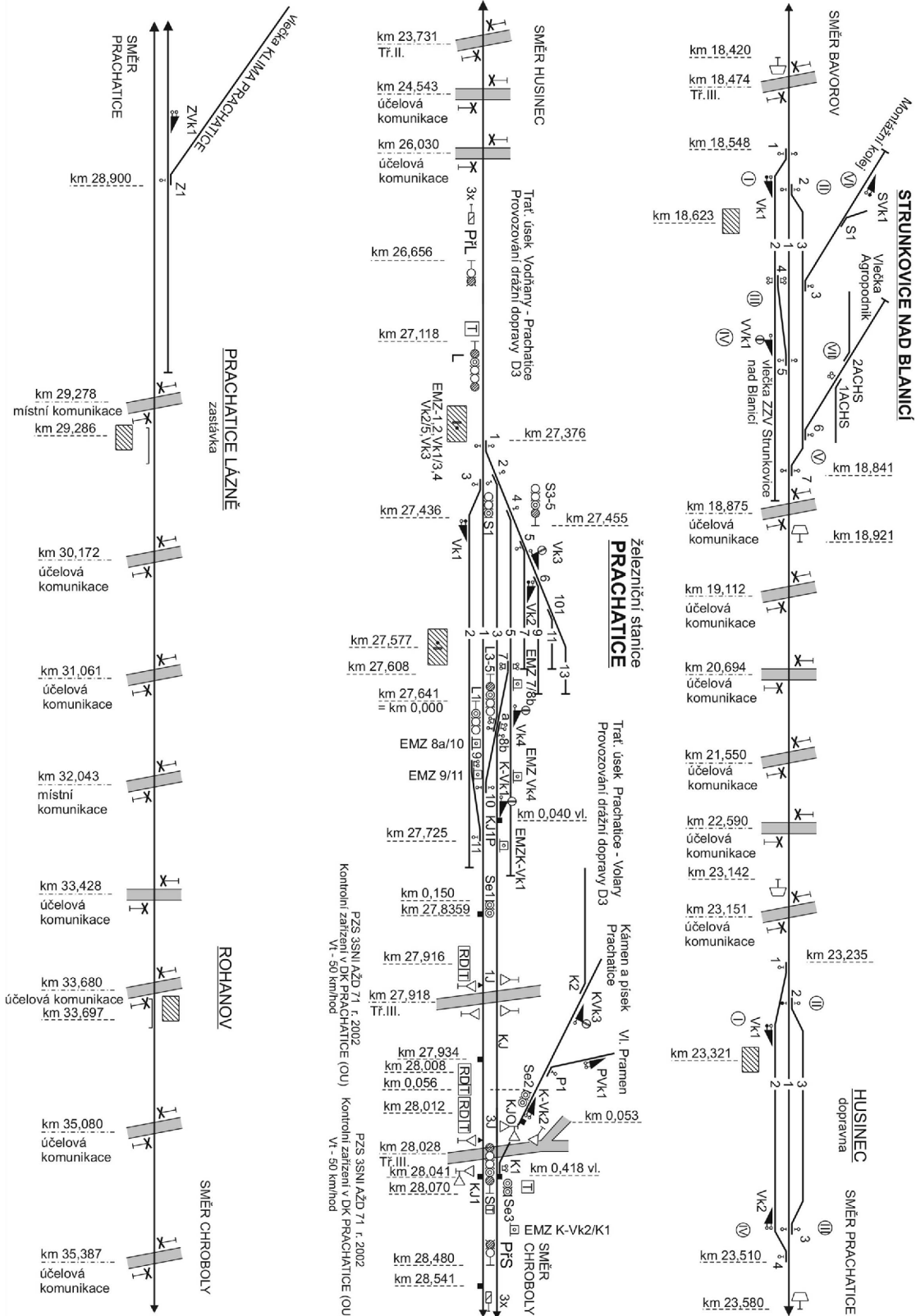

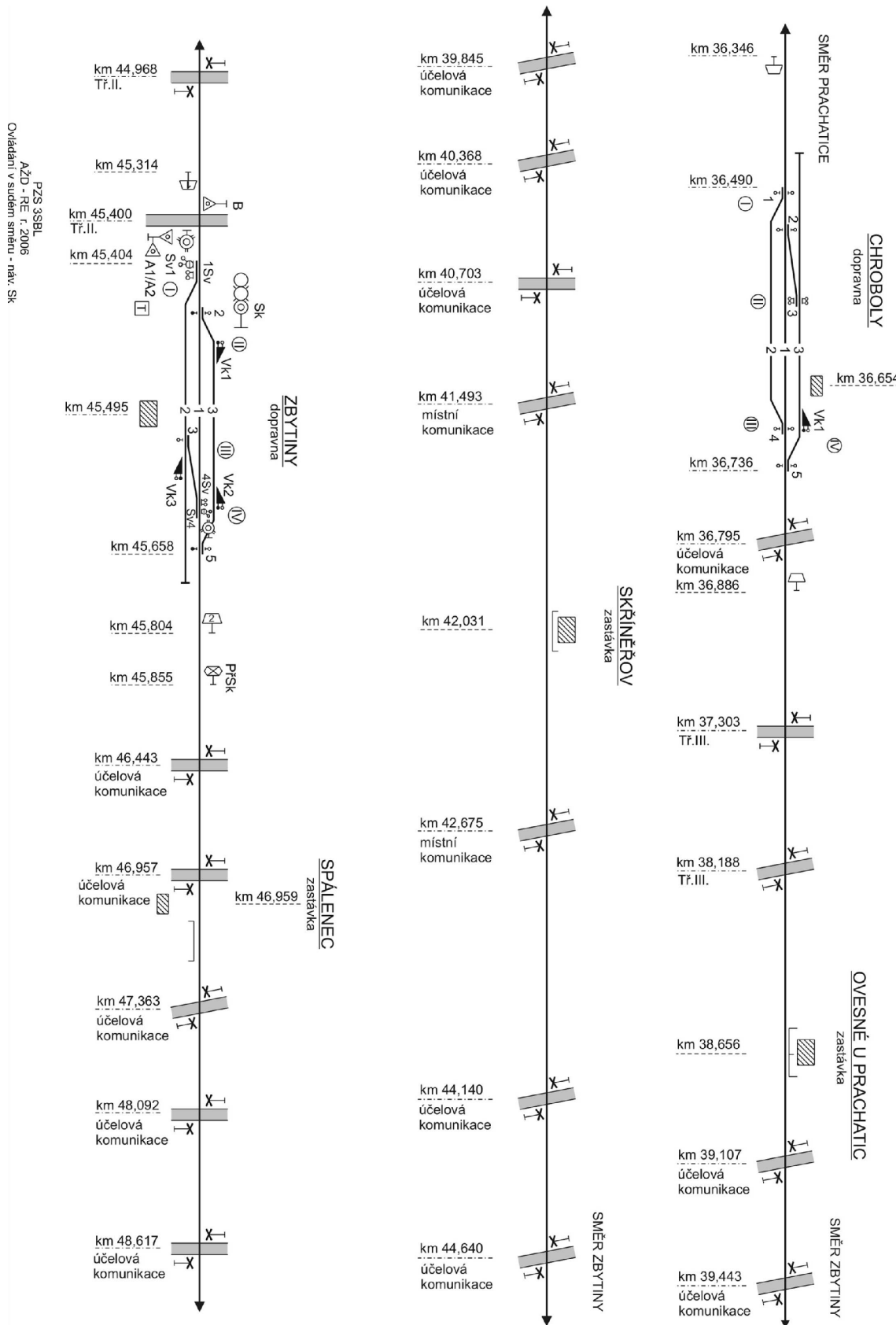

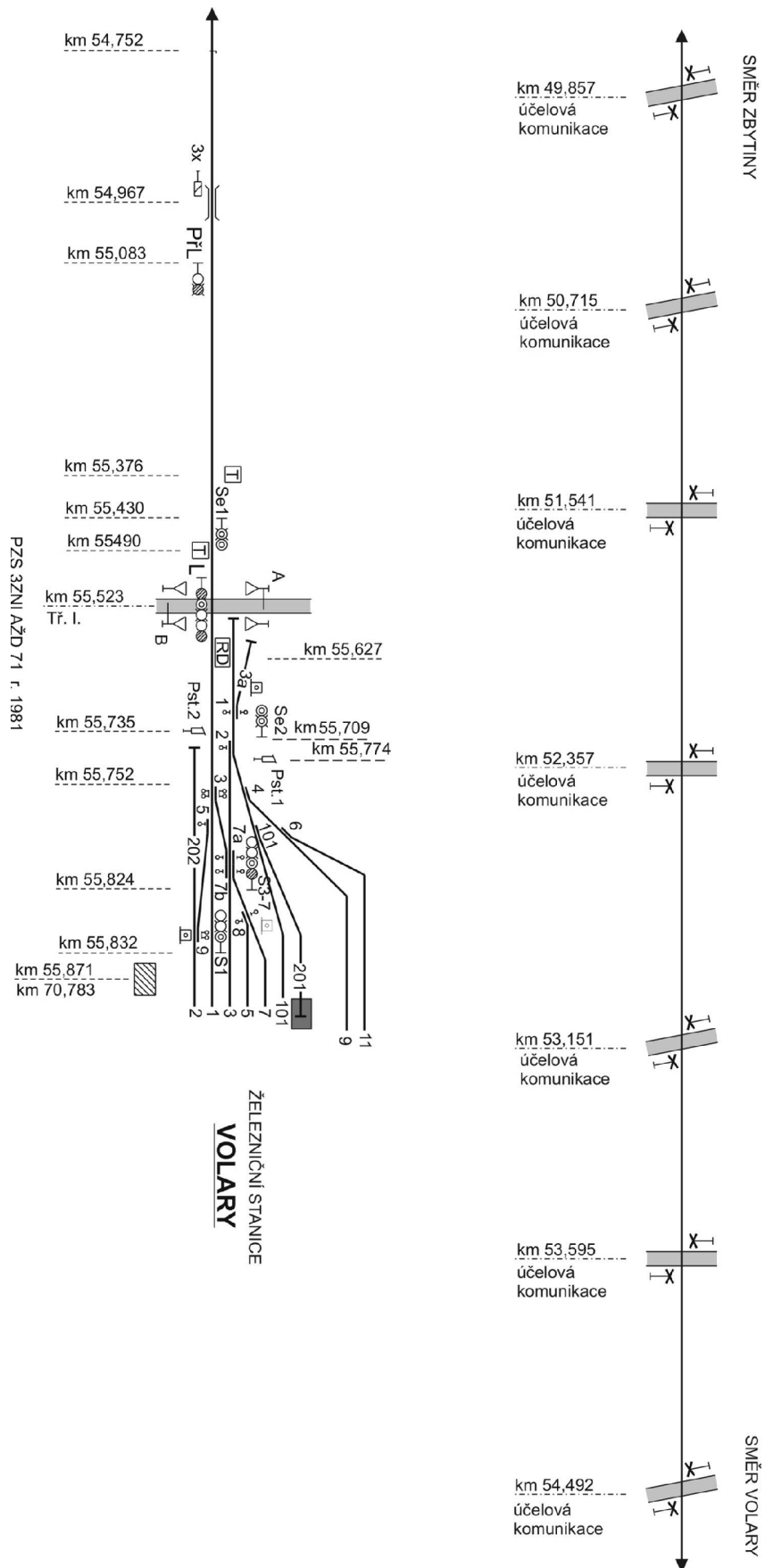

## **10. Telekomunikační zařízení, více hnacích vozidel na vlaku**

Železniční stanice Vodňany, dopravní Bavorov, Strunkovice nad Blanicí, Husinec, železniční stanice Prachatice, dopravní Chroboly, Zbytiny a železniční stanice Volary jsou zapojeny do dispečerského systému GAMA. Toto zařízení umožňuje spojení „dispečer → účastník“ selektivní volbou pomocí číslice (číslicové volby pro jednotlivé dopravní jsou uvedeny v příloze číslo 5H SŘ Volary) nebo spojení „účastník → dispečer“, které se aktivuje zvednutím sluchátka mikrotelefonu v dopravně.

Náhradní spojení lze uskutečnit z každé dopravní pomocí telefonického okruhu, který má ve správě ČD TELEMATIKA linkou:

<b>hovorna</b>	<b>telefon</b>
Vodňany	972 543 252
Bavorov	972 543 044
Strunkovice nad Blanicí	972 543 045
Husinec	972 543 047
Prachatice	972 543 011
Chroboly	972 543 041
Zbytiny	972 543 888
Volary	972 543 850

## OBSAZENÍ DOPRAVEN A STANOVÍŠŤ

### **12. Dopravny a stanoviště**

#### **železniční stanice Vodňany**

Je stanicí přilehlou; je obsazena výpravčím.

#### **zastávky Pražák, Svinětice**

Stanoviště dopravně ani přepravně neobsazené. Administrativně je přidělena k UŽST České Budějovice. Za bezpečnost a pořádek odpovídá v plném rozsahu SDC.

#### **dopravna D3 Bavorov**

Dopravna dopravně ani přepravně neobsazená. Administrativně je dopravna přidělená k UŽST České Budějovice. Za bezpečnost a pořádek odpovídá v plném rozsahu SDC.

#### **zastávka Blanice**

Stanoviště dopravně ani přepravně neobsazené. Administrativně je přidělena k UŽST České Budějovice. Za bezpečnost a pořádek odpovídá v plném rozsahu SDC.

#### **dopravna D3 Strunkovice nad Blanicí**

Dopravna dopravně ani přepravně neobsazená. Administrativně je dopravna přidělená k UŽST České Budějovice. Za bezpečnost a pořádek odpovídá v plném rozsahu SDC.

#### **dopravna D3 Husinec**

Dopravna dopravně ani přepravně neobsazená. Administrativně je dopravna přidělená k UŽST České Budějovice. Za bezpečnost a pořádek odpovídá v plném rozsahu SDC.

#### **železniční stanice Prachatice**

Je stanicí dirigující. Je obsazena dirigujícím dispečerem pro trať Vodňany – Volary, jehož služba je spojená se službou výpravčího. Administrativně je přidělena k UŽST České Budějovice.

#### **zastávky Prachatice – Lázně, Rohanov**

Stanoviště dopravně ani přepravně neobsazené. Administrativně je přidělena k UŽST České Budějovice. Za bezpečnost a pořádek odpovídá v plném rozsahu SDC.

#### **dopravna D3 Chroboly**

Dopravna dopravně ani přepravně neobsazená. Administrativně je dopravna přidělená k UŽST České Budějovice. Za bezpečnost a pořádek odpovídá v plném rozsahu SDC.

#### **zastávky Ovesné u Prachatic, Skříněřov**

Stanoviště dopravně ani přepravně neobsazené. Administrativně je přidělena k UŽST České Budějovice. Za bezpečnost a pořádek odpovídá v plném rozsahu SDC.

### **dopravna D3 Zbytiny**

Dopravna dopravně ani přepravně neobsazená. Administrativně je dopravna přidělená k UŽST České Budějovice. Za bezpečnost a pořádek odpovídá v plném rozsahu SDC.

### **zastávka Pálenec**

Stanoviště dopravně ani přepravně neobsazené. Administrativně je přidělena k UŽST České Budějovice. Za bezpečnost a pořádek odpovídá v plném rozsahu SDC.

### **železniční stanice Volary**

Je stanicí přílehlou. Je obsazená dirigujícím dispečerem pro tratě Volary – Kájov, Volary – Vimperk, jehož služba je spojená se službou výpravčího přílehlé stanice pro trať Vodňany – Volary. Dále je obsazena výpravčím vnější služby.

## **13. Výluka služby dopravních zaměstnanců**

V dirigující i přílehlé stanici je zavedena výluka služby dopravních zaměstnanců. Opatření jsou uvedena v Rozkazu o výluce služby dopravních zaměstnanců, který je vydáván pro každý JŘ.

Výluka služby dopravních zaměstnanců může být zavedena pouze v době, kdy na trati nejede žádný vlak.

## **15. Obsluha PZZ a dopravní D3 s kontrolou PZZ**

PZZ vybavené zabezpečovacím zařízením:







<b>PZZ v km</b>	<b>zabezpečení</b>	<b>kontrolní a indikační prvky jsou umístěny</b>	<b>km poloha přibližovacích úseků</b>	<b>poznámka</b>
<b>1</b>	<b>2</b>	<b>3</b>	<b>4</b>	<b>5</b>
27,918	PZS 3SBI AŽD 71 bez závor	DK Prachatice	kontrolní zařízení PZZ je na ovládacím panelu JOP v dopravní kanceláři ŽST Prachatice a kontroluje ho výpravčí; kilometrická poloha začátku ovládacího obvodu přejezdu km 28,612	
28,028	PZS 3SBI AŽD 71 bez závor	DK Prachatice	kontrolní zařízení PZZ je na ovládacím panelu JOP v dopravní kanceláři ŽST Prachatice a kontroluje ho výpravčí; kilometrická poloha začátku ovládacího obvodu přejezdu km 28,612	
45,400	PZS 3SBL	DK Zbytiny	ovládání a indikační prvky PZZ jsou na kolejové desce v dopravně Zbytiny; ovládání v sudém směru návěstidlem „Sk“; ve směru od Prachatic zřízen přejezdník X-449 v km 44,980 a vzdálenostní upozorňovadlo v km 44,813	
55,523	PZS 3ZNI AŽD 71 se závorami	DK Volary	kontrolní zařízení PZZ je na ovládacím panelu v dopravní kanceláři ŽST Volary a kontroluje ho výpravčí; kilometrická poloha začátku ovládacího obvodu přejezdu km 54,752	



Pro obsluhu **PZS** v km 45,400 traťovém úseku Čičenice – Volary platí předpis **ČD Z2** v plném rozsahu.

### Popis zařízení ve vztahu k místním podmínkám.







Ovládací a indikační prvky na kolejové desce v dopravně Zbytiny:

-  tlačítko **Volno Sk** – vratné, obsluha stlačením
-  kontrolka zelené barvy – nad tlačítkem **Volno Sk**
-  tlačítko **Posun** – vratné, obsluha stlačením
-  kontrolka bílé barvy – nad tlačítkem **Posun**
-  tlačítko **Rušení posunu** – vratné, obsluha povytažením
-  kontrolka bílé barvy – **Převzetí obsluhy**

### Obsluha zařízení







Obsluha zařízení pro odjezd vlaku

Obsluhu zařízení je možno provést po vložení klíče **SHK II** do elektromagnetického zámku označeného **EZ KD**.

-  Vložením klíče (otočením) se rozsvítí indikace **Převzetí obsluhy**.
-  Na **PZS** v km 45,400 zhasne pozitivní návěst.
-  Stisknutím tlačítka **Volno Sk** se na **PZS** spustí výstraha a na kolejové desce se rozkmitá zelená indikace **Volno Sk**.
-  Po uplynutí předzváněcí doby ( $t_n = 32$  s) se rozsvítí na návěstidle **Sk** návěst **Volno** a kontrolní indikace na kolejové desce **Volno Sk** začne svítit trvalým světlem.
-  Výstraha na **PZS** se zruší projetím vlaku. Neprojde-li přes přejezd vlak, výstraha se zruší automaticky po uplynutí mezní výstražné doby.
-  Po obslužení tlačítka **Volno Sk** lze vyjmout klíč **SHK II** z elektromagnetického zámku **EZ KD**.

Pokud bude prováděna obsluha dálkovým ovladačem - tento úkon nahradí stisknutí tlačítka **Volno Sk**. Další průběh je totožný (bez použití klíče SHK II).



### Obsluha zařízení při posunu

-  Obsluhu zařízení je možno provést po vložení klíče **SHK II** do elektromagnetického zámku označeného **EZ KD**. Vložením klíče (otočením) se rozsvítí indikace **Převzetí obsluhy**.
-  Na **PZS** v km 45,400 zhasne pozitivní návěst.
-  Stisknutím tlačítka **Posun** se na **PZS** spustí výstraha a na kolejové desce se rozkmitá bílá indikace **Posun**.
-  Po uplynutí předzváněcí doby ( $t_n = 32$  s) se rozsvítí na návěstidle **Sk** návěst **Posun dovolen** a kontrolní indikace na kolejové desce **Posun** začne svítit trvalým světlem.
-  Po vložení klíče **SHK II** lze vyjmout klíč **Vk1/2** ze zámku **EZ Vk1/2**. Vyjmutím klíče **Vk1/2** se zabezpečí klíč **SHK II** – nelze vyjmout.
-  Nemí-li nutné při posunu odemkat výkolejku **Vk1** a tím vyjmut klíč **Vk1/2** lze vyjmout klíč **SHK II** ihned po spuštění výstrahy.
-  Zrušení výstrahy po skončení posunu se provede pouze povytažením tlačítka **Rušení posunu**.

### Obsluha při poruchách SZZ

Na kolejové desce v dopravně Zbytiny nejsou indikovány žádné poruchové stavy **PZS** ani návěstidla **Sk**.

-  Pokud se zadané úkony neprovedou nebo se postup nedokončí, provede obsluhující zaměstnanec kontrolu správnosti a úplnosti zadání obslužných příkazů.

-  Pokud vznikne porucha ohlásí ji ohlásí dirigujícímu dispečerovi v ŽST Prachatice, který poruchu oznámí podle předpisu ČD **T 100**.
-  Do doby odstranění poruchy zajišťuje dirigující dispečer bezpečnost na přejezdu a případnou dopravu v dopravně Zbytiny podle přepisů ČD **D2,D3**.

## VYBAVENÍ DIRIGUJÍCÍ STANICE, DOPRAVEN A STANOVIŠŤ

### 16. Záloha tiskopisů

Ve služebních místnostech na trati Vodňany – Volary jsou u telefonního přístroje uloženy tiskopisy stanovené předpisem ČD D3.

Všechny tyto pomůcky jsou označeny razítkem dirigující stanice a názvem dopravní, v níž jsou uloženy. Razítkování, očíslování a archivaci tiskopisů zajišťuje vrchní přednosta UŽST České Budějovice prostřednictvím pověřeného zaměstnance.

### 17. Přenosné výměnové zámky, přenosná návěstidla a uzamykatelné kovové podložky

dopravna	počet přenosných výměnových zámků uzamykatelných	uložení
Bavorov	1	služební místnost
Strunkovice nad Blanicí	1	služební místnost
Husinec	1	služební místnost
Chroboly	1	služební místnost
Zbytiny	1	služební místnost

Ve služebních místnostech jednotlivých dopraven jsou uložena dvě přenosná návěstidla s návěstí STÚJ.

### 18. Klíče od dopraven, stanovišť, uzamykatelných přenosných výměnových zámků a uzamykatelných kovových podložek

Klíč od uzamykatelných přenosných výměnových zámků je zavěšen na soupravě hlavních klíčů.

Náhradní klíče jsou zavěšeny v prosklené skřínce náhradních klíčů v každé z dopraven D3, v dirigující a přilehlé stanici.

## ZABEZPEČENÍ VÝHYBEK A MANIPULAČNÍCH KOLEJÍ

### 19. Zabezpečení výhybek a manipulačních kolejí

Dopravna nebo stanoviště	Klíč číslo						
	I.	II.	III.	IV.	V.	VI.	VII.
	typu						
	<b>6</b>	<b>2</b>	<b>3</b>	<b>4</b>	<b>5</b>	<b>7</b>	<b>16</b>
<b>Bavorov</b>	Vk1	2Sv	Vk2	Sv4			
<b>Strunkovice nad Blanicí</b>	$\frac{V_{k1}}{1}$	2	$\frac{3}{5}$	VVk1	7	$\frac{SV_{k1}}{3}$	$\frac{A1}{6}$
<b>Husinec</b>	$\frac{V_{k1}}{1}$	2	3	$\frac{V_{k2}}{4}$			
<b>Chroboly</b>	1	$\frac{3}{2}$	4	$\frac{V_{k1}}{5}$			
<b>Zbytiny</b>	Sv1	EZ KD	$\frac{V_{k3}}{3}$	$\frac{V_{k2}}{5}$	4Sv		

### 20. Soupravy hlavních klíčů

Pro trať Volary – Vodňany je vydáno celkem 14 souprav hlavních klíčů označených: **A, B, C, D, E, F, G, H, K, L, M, N, O, P**.

K soupravám hlavních klíčů je připojen:

- ☒ klíč od služební místnosti v dopravně D3, kde je umístěn telefon;
- ☒ dálkový ovladač pro obsluhu krycího návěstidla strojvedoucím ze stanoviště hnačího vozidla v dopravně Zbytiny;
- ☒ klíč od výměnových zámků uzamykatelných;
- ☒ klíč od stanovišť s telefony (PZZ);

Každá souprava má 7 klíčů od zámků výhybek a výkolejek s označením **I – VII**.

Klíče mají na kruhovém kroužku zkratku **Vn – Vo**.

### 21. Úschova souprav hlavních klíčů

Soupravy **A, B** jsou uloženy v uzamykatelné skříňce u dirigujícího dispečera v železniční stanici Prachatice. Soupravy **C, D, E, F, G, H** jsou uloženy v uzamykatelné skříňce u výpravčího přílehlé železniční stanice Vodňany. Soupravy hlavních klíčů **K, L, M, N, O, P** jsou uloženy v uzamykatelné skříňce u výpravčího přílehlé železniční stanice Volary.

## 23. Náhradní klíče

Název dopravního nebo stanoviště	Způsob úschovy náhradních klíčů	Ke které výhybce nebo výkolejce patří klíč (vyznačí se na štítku)	Kdo pečete náhradní klíče a klíč od skříňky	Poznámky
1	2	3	4	5
Bavorov	služební místnost		Vrchní přednosta UŽST České Budějovice nebo jím pověřený zaměstnanec	nemusí být zapečetěn klíč 
Strunkovice nad Blanicí	služební místnost		Vrchní přednosta UŽST České Budějovice nebo jím pověřený zaměstnanec	nemusí být zapečetěn klíč 
Husinec	služební místnost Zátoň		Vrchní přednosta UŽST České Budějovice nebo jím pověřený zaměstnanec	nemusí být zapečetěn klíč 
Chroboly	služební místnost		Vrchní přednosta UŽST České Budějovice nebo jím pověřený zaměstnanec	
Zbytiny	služební místnost		Vrchní přednosta UŽST České Budějovice nebo jím pověřený zaměstnanec	nemusí být zapečetěn klíč 

## PÍSEMNÉ ROZKAZY

### 25. Písemné rozkazy

V hlášeních, zprávách a v písemných rozkazech Op, PV D3 a Pv je povoleno používat zkráceného názvu dopravního:

Strunkovice nad Blanicí.....Strunkovice

## B. ŘÍZENÍ DRÁŽNÍ DOPRAVY DIRIGOVÁNÍM

### 26. Dopravní dokumentace

Hovory týkající se dopravní služby na trati D3 se v dopravních zapisují do *Telefonního zápisníku D3*.

Hlášení o příjezdu vlaku nebo PMD, svolení k posunu, hlášení o ukončení posunu, svolení k odjezdu vlaku nebo PMD se zapisují do *Telefonního zápisníku D3*.

V přílehlých železničních stanicích Vodňany a Volary se *Telefonní zápisník D3* nepoužívá. Výpravčí zapisují příslušné údaje do *Dopravního deníku*.

Ostatní hovory, pro něž nejsou v *Dopravním deníku* sloupce se zapisují do *Telefonního zápisníku*.

**27. Grafikon splněné vlakové dopravy, telefonní zápisník pro dirigovanou trať**

Dirigující dispečer vede *Grafikon splněné vlakové dopravy* dle vzoru, který je uveden v těchto PN D3.

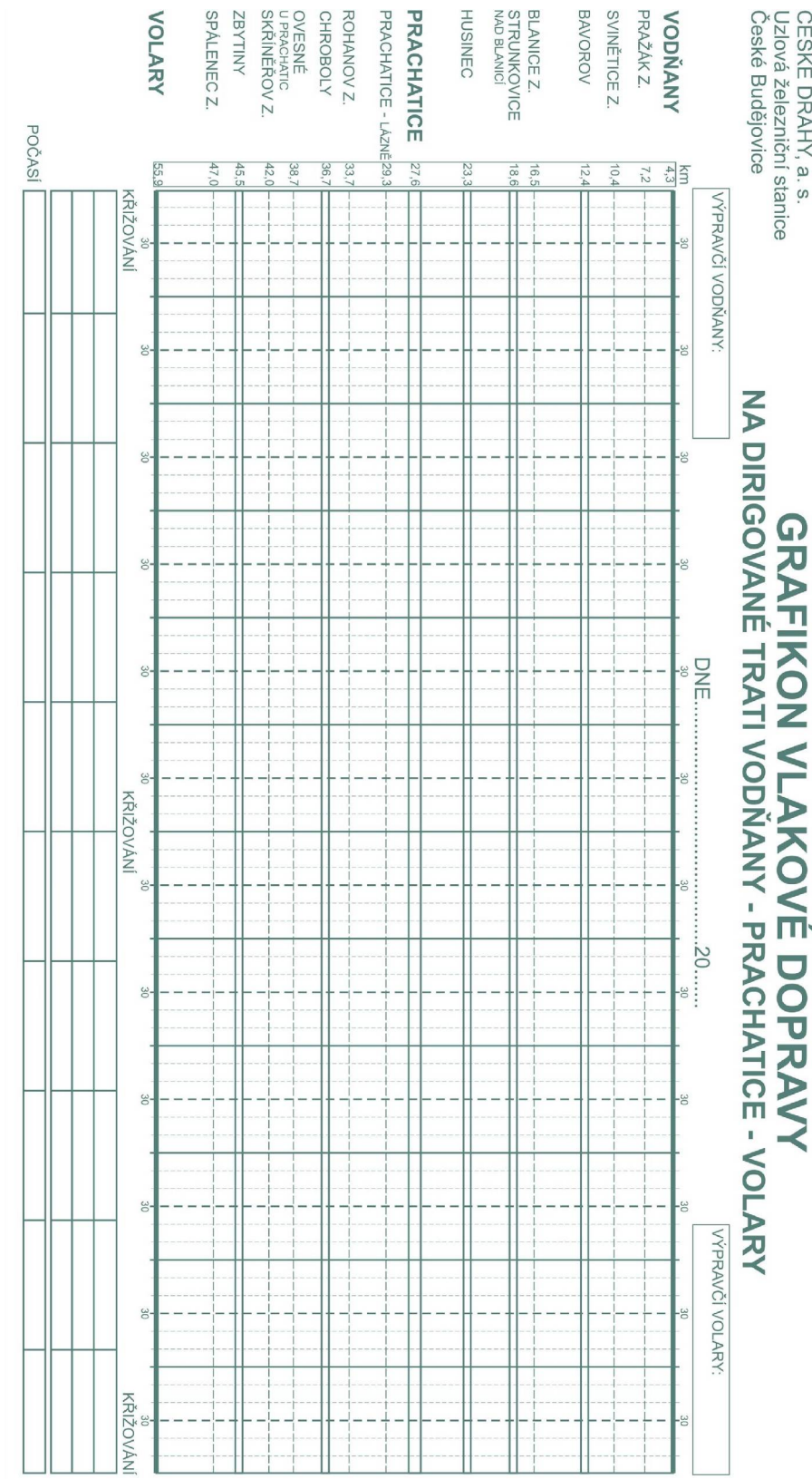

SLUŽBU V HODIN.....  
 ODEVZDAL.....  
 PŘEVZAL.....

**ZPRÁVA O PŘÍJEZDU A ODJEZDU VLAKŮ**

ČAS	VLAK	číslo	ODJEZD ZE STANICE	PŘÍJEZD					VOZY	ODJEZD					HNACÍ VOZIDLO	STROJ-VEDOUCÍ	VEDOUcí OBSLUHY
				CELKEM	LOŽENÝ	PRAZDNÝ	TUN	NÁPRAV	PŘIVĚŠ.	ODVĚŠ.	POSUN min.	CELKEM	LOŽENÝ	PRAZDNÝ			

ČAS	DRUH	číslo	JEDE:	V TRATI	POMALÉ JÍZDY
			NEJEDE:		STAV ZÁTĚŽE
			PMD:		
ČAS	DRUH	STROJVEDOUCÍ	Z - DO	POVOLENO DO	
					VÝLUKY A RŮZNÉ ZPRÁVY
DOZORCE					
VÝHYBEK:					

## OHLAŠOVÁNÍ VLAKŮ

### **28. Ohlašování vlakové dopravy**

Zavedené a odřeknuté vlaky ohlašuje dirigující dispečer ŽST Prachatice výpravčím přílehlých stanic.

Doby pro hlášení vlakové dopravy jsou uvedeny v Prováděcím nařízení k předpisu ČD D7 a ve staničním řádu železniční stanice Prachatice.

### **29. Zpoždění vlaku**

Výpravčí přílehlé stanice a strojvedoucí jsou povinni hlásit dirigujícímu dispečerovi zpoždění vlaků (i předpokládané) všude tam, kde dosáhlo 10 minut a více, nebo kde se již ohlášené zpoždění zvětšilo nebo zmenšilo o 10 min nebo více.

Dirigující dispečer je povinný hlásit výpravčímu přílehlé stanice zpoždění vlaků ve směru do Vodňan (i předpokládané) vždy, když by dosáhlo v dopravně Bavorov 10 minut a více nebo kdy se již ohlášené zpoždění zvětšilo nebo zmenšilo o 10 min nebo více.

Dirigující dispečer je povinný hlásit výpravčímu přílehlé stanice zpoždění vlaků ve směru do Volary (i předpokládané) vždy, když by dosáhlo v dopravně Zbytiny 10 minut a více nebo kdy se již ohlášené zpoždění zvětšilo nebo zmenšilo o 10 min nebo více.

### **31. Stav zátěže**

Údaje o vozidlech přichystaných k odvozu z dopravěn Bavorov, Strunkovice nad Blanicí, Husinec a Chroboly hlásí dirigujícímu dispečerovi zaměstnanec nákladní pokladny ŽST Čičenice. Údaje o vozidlech z dopravně Zbytiny hlásí výpravčí ŽST Volary telefonicky.

Předhlašování vozů pro dopravny provádí zaměstnanec ŽST Čičenice.

## VJEZD VLAKU DO DOPRAVNY A ODJEZD VLAKU Z DOPRAVNY

### **33. Vjezd vlaku**

Současné vjezdy vlaků jsou povoleny pouze v dopravnách Bavorov a Zbytiny; v ostatních dopravnách D3 na trati Vodňany – Volary zakázány.

### **34. Bezpečnost cestujících při vjezdu druhého vlaku**

Setkají-li se v dopravně dva vlaky a druhý vlak pojede na kolej bližší k výpravní budově, odpovídá za bezpečnost cestujících, z příkazu strojvedoucího prvního vlaku, vedoucí obsluhy tohoto vlaku.

Stejně povinnosti má strojvedoucí vlaku s přepravou cestujících, setká-li se v dopravně s PMD, který pojede na kolej bližší k výpravní budově.

Strojvedoucí zpožděného vlaku (prvního) musí zastavit tak, aby čelo vlaku na koleji bližší k výpravní budově bylo nejdále v úrovni čela druhého vlaku, určeného k přepravě cestujících.

Bude-li v dopravně prováděn posun na koleji bližší výpravní budově kolem vlaku s přepravou cestujících, musí zaměstnanec řídící tento posun upozornit na tuto skutečnost vedoucího obsluhy vlaku s přepravou cestujících a ten je povinen zajistit bezpečnost cestujících.

### **35. Odstavování vozidel**

Odstavování vozidel (včetně hnacích a speciálních) na dopravních kolejích po ukončení jízdy je **zakázáno**.

Vozidla nebo souprava vozidel (hnací a speciální vozidla) smí být odstavena na manipulačních kolejích a zajištěna podle předpisu ČD V15/I.

### **36. Vjezdové koleje**

Každý vlak, který má v dopravně D3 nařizenu ohlašovací povinnost, musí zastavit nejdále u námezníku na konci vjezdové koleje nebo před hrotem jazyka výhybky.

## **VJEZD VLAKU NA KOLEJ OBSAZENOU VOZIDLY (KUSOU KOLEJ)**

### **37. Vjezdy vlaků na kolej obsazenou vozidly, kusou nebo manipulační kolej**

Ve všech dopravnách jsou vjezdy vlaků na kolej obsazenou vozidly **zakázány**.

## **JÍZDA DLOUHÝCH VLAKŮ**

### **38. Zabezpečení jízd dlouhých vlaků**

*Dlouhý vlak* je vlak, jehož skutečná délka je větší 120 metrů, uvedených v Tabulkách traťových poměrů.

Křižování a předjíždění dlouhých vlaků je dovoleno v dopravně Bavorov, Strunkovice nad Blanicí, Husinec, Chroboly a Zbytiny za podmínky, že se nebudou křížovat nebo předjíždět dva dlouhé vlaky.

Pro dopravu *dlouhých vlaků* po trati D3 platí ustanovení předpisu ČD D3.

### **39. Posun**

#### **posun v dopravnách ve spádu**

v dopravnách Bavorov, Strunkovice nad Blanicí, Husinec, Chroboly a Zbytiny jsou koleje z části na spádu větším než 2,5‰.

Sklonové poměry jsou uvedeny ve schématech jednotlivých dopraven a zastávek.

Je **zakázáno** odrážet a spouštět vozidla na volné koleje a provádět posun trhnutím. Při sunutí vozidel po spádu, není-li případné ujetí vozidel znemožněno odvratnou kolejí, výkolejkou nebo vozidly zabrzděnými ruční brzdou, musí být na prvním sunutém vozidle účinkující ruční brzda, obsluhovaná určeným zaměstnancem posunové čety nebo účinkující tlaková brzda zapojená do průběžného potrubí.



Na spádech větších než 15‰ (kolej na záhlaví ŽST Vodňany od km 4,309 do km 7,850; traťová kolej mezi dopravami Strunkovice nad Blaníci a Husinec od km 18,875 do km 23,221; v dopravě Husinec od km 23,221 s pokračováním na traťovou kolej k ŽST Prachatice do km 27,355; ze ŽST Prachatice od km 27,728 k dopravě Chroboly do km 36,457; traťová kolej mezi dopravami Chroboly a Zbytiny od km 36,764 do km 43,203; v dopravě Zbytiny od km 45,600 do km 46,615; traťová kolej mezi dopravou Zbytiny a ŽST Volary od km 46,615 do km 55,814) musí být posunový díl s dopravní hmotností větší než dvojnásobek vlastní hmotnosti hnacího vozidla vždy průběžně bržděn. Za vykonání zkoušky brzdy odpovídá zaměstnanec řídící posun.

Skupiny vozidel, ponechané v době posunu na traťové nebo dopravní koleji, musí být zajištěny utažením dostatečného počtu ručních brzd dle předpisu ČD V15/I. V případě, že bude k zajištění vozidel použito zarážek nebo klínů, musí být dosaženo dvojnásobku potřebných brzdících procent. Kromě toho musí být vozy (skupiny vozů) zajištěny na straně spádu dvěma zarážkami. Tato opatření musí být provedena ještě před odvěšením hnacího vozidla a odstavené vozy (skupiny vozidel) musí být pod dohledem zaměstnance, určeného zaměstnancem řídícím posun.

Nejsou-li splněny podmínky pro zajištění vozů (skupin vozů) podle předcházejícího odstavce, nesmí být vozidla odstavena bez přivěšeného hnacího vozidla. Počet brzd (zarážek) nutných k zajištění vozidel oznámí zaměstnanci řídícímu posun strojvedoucí.

#### **posun přes přejezdy**

Jsou-li vozidla při posunu přes přejezdy, zabezpečené výstražnými kříži, sunuta, musí být tyto přejezdy střeženy určenými zaměstnanci posunové čety.

## **POSUN MEZI DOPRAVNAMI**

### **40. Posun mezi dopravami**

Pro posun mezi dopravami platí ustanovení předpisu ČD D3.

Podmínky pro jízdy PMD přes PZZ v km 45,400 jsou uvedeny v článku 15 těchto PN D3.

V prostorových oddílech Vodňany – Bavorov a Zbytiny – Volary musí dirigující dispečer vždy sjednat posun mezi dopravami s výpravčím přilehlé stanice.

## **D. ZÁVĚREČNÁ OPATŘENÍ**

### **47. Opatření při mimořádných událostech**

<b>dopravna</b>	<b>hasící přístroj</b>	<b>hlavní uzávěr vody</b>	<b>hlavní vypínač elektřiny</b>	<b>uložení pomůcek první pomoci</b>
Bavorov	5	ve sklepe	ve služební místnosti	ve služební místnosti
Strunkovice nad Blaníci	3	ve sklepe	ve služební místnosti	ve služební místnosti
Husinec	1	ve sklepe	ve služební místnosti	
Chroboly	1	ve sklepe	ve služební místnosti	
Zbytiny	1	ve sklepe	ve služební místnosti	

Zdravotnické brašny jsou uloženy na stanovištích strojvedoucích drážních vozidel, provozovaných na trati Vodňany – Volary.

#### **49. Opatření při anonymním ohlášení o uložení trhavin apod.**

Je přílohou číslo 12 Opatření k zabezpečení ochrany majetku v podmínkách ČD, a. s. v obvodu UŽST České Budějovice, č.j. 2384/04, s účinností od 1. září 2004.

#### **52. Místní ustanovení pro dopravny**

##### **✚ nástupiště**

dopravná zastávka	kolej v dopravně	délka v metrech
zastávka Pražák		<b>70</b> (km 7,200 – 7,270)
zastávka Svinětice		<b>70</b> (km 10,305 – 10,375)
dopravná Bavorov	1	<b>41</b> (km 12,384 – 12,425)
	3	<b>41</b> (km 12,428 – 12,469)
zastávka Blanice		<b>70</b> (km 16,449 – 16,519)
dopravná Strunkovice nad Blanicí	1	<b>48</b> (km 18,624 – 18,672)
	3	<b>60</b>
dopravná Husinec	1	<b>70</b>
	3	<b>70</b>
zastávka Prachatice – Lázně		<b>52</b> (km 29,282 – 29,334)
zastávka Rohanov		<b>45</b> (km 33,685 – 33,730)
dopravná Chroboly	1	<b>70</b> (km 36,615 – 36,685)
	2	<b>50</b> (km 36,615 – 36,665)
zastávka Ovesné u Prachatic		<b>60</b> (km 38,634 – 38,694)
zastávka Skříněřov		<b>40</b> (km 42,005 – 42,045)
dopravná Zbytiny	1	<b>45</b> (km 45,465 – 45,510)
	2	<b>48</b> (km 45,510 – 45,558)
zastávka Spálenec		<b>30</b>

##### **✚ elektrické osvětlení**

Elektrické osvětlení je instalováno v dopravnách Bavorov, Strunkovice nad Blanicí, Husinec, Chroboly, Zbytiny a na zastávkách Pražák a Svinětice. Rozvaděče jsou umístěny ve služebních místnostech. Rozsvěcování a zhasínání je prováděno pomocí fotobuňky.

Ostatní zastávky nemají elektrické osvětlení.

Osvětlení udržují a výměnu světelných zdrojů provádí zaměstnanci SDC České Budějovice.

##### **✚ zajištění služebních místností při opuštění pracoviště**

Zaměstnanci, opouštějící služební místnosti, jsou povinni tyto řádně uzamknout.

##### **✚ jízdy speciálních vozidel v obvodu dopravní**

Před začátkem zimního období dodá SDC České Budějovice pro UŽST České Budějovice písemně podmínky pro jízdy sněhových pluhů a fréz s případnými omezeními jízd po kolejích příslušných dopravní.

##### **✚ odstavování speciálních vozidel v dopravně**

Speciální vozidla mohou být odstavena v dopravnách pouze na manipulačních kolejích. Odstavení speciálního vozidla a způsob jeho zajištění oznámí řidič speciálního vozidla dirigujícímu dispečerovi, který tuto skutečnost uvede v odevzdávce služby s udáním dopravní a čísla koleje, kde je speciální vozidlo odstaveno.

Za řádné zajištění speciálního vozidla proti ujetí, jeho krytí a dále za odstranění těchto zařízení před uvedením speciálního vozidla do pohybu odpovídá řidič speciálního vozidla.

**🚂 úplná zkouška brzdy u nákladních vlaků před spádem 20‰ a větším**

dopravna	směrem k dopravě (stanici)
Chroboly	Prachatice
Zbytiny	Prachatice, Volary

Úplná zkouška brzdy se provádí u nákladních vlaků pouze v případě, že je u tohoto vlaku, byť i na přechodnou dobu, rozpojeno průběžné potrubí.

**🚂 způsob zajištění vlaku při vykonání jednoduché a úplné zkoušky brzdy a odpovědnost za odstranění zařízení k zajištění vlaku**

Za ÚZB a JZB odpovídá strojvedoucí. Vždy před zahájením zkoušky brzdy je povinen se přesvědčit, zda je dovoleno odbrzdit průběžnou nebo ruční brzdu.

Nestačí-li přímočinná (přídavná) brzda hnacího vozidla pro zajištění stojícího vlaku (posunového dílu) proti ujetí, musí být zajištěn před vykonáním zkoušky brzdy potřebným počtem zarážek.

**🚂 zajištění bezpečného přístupu osob s omezenou schopností pohybu a orientace**

Ve všech dopravnách a zastávkách je zajištěn bezbariérový přístup pro osoby s omezenou schopností pohybu a orientace.

Vydáním těchto PN D3 se ruší Prováděcí nařízení k předpisu pro zjednodušené řízení drážní dopravy pro trať Vodňany – Volary č.j. 13/02 – 11/1, poř. číslo 15, s účinností od 28. listopadu 2002 a rozkazy vrchního přednosty UŽST České Budějovice k ZDD PN D3 pro trať Vodňany – Volary číslo 1/2006 z 29. 3. 2006; 2/2006 z 20. 4. 2006; 3/2006 z 29. 5. 2006 a 4/2006 ze 4. 8. 2006.