



Uzlová železniční stanice **Plzeň**

**Prováděcí nařízení
pro zjednodušení řízení drážní dopravy podle
předpisu D 3 na trati**

**Pňovany - Bezdružice
1.změna**

Účinnost od : 1.5. 2006

.....
dopravní kontrolor

Schválil: č.j.:1032/2006 dne

.....
VP UŽST

ZÁZNAM O ZMĚNÁCH 1)

Číslo změny č. j.	Účinnost od	Týká se ustanovení článku	Opravil	Dne	Podpis
1.	1.5.2006	1,8,12,19,20,23,49,52			

1) Za včasné zapracování změn a za provedení záznamu o změnách odpovídá držitel, u kterého je "Prováděcí nařízení" uloženo.

A. Z Á K L A D N Í P O J M Y

1. Určení tratě se zjednodušeným řízením drážní dopravy

Začátek trati - vjezdové návěstidlo stanice Pňovany - km 0,537
Konec trati: - konec kusé koleje 1a v dopravě Bezručice – km 24,087
Organizace drážní dopravy dirigováním
Dirigující stanice: Pňovany
Přilehlá stanice: Pňovany
Sídlem VP UŽST je stanice **Plzeň hl.n.**

2. Dopravny pro řízení jízd vlaků

Dopravny pro řízení jízd vlaků jsou: **Trpísty, Cebiv, Bezručice**
Křižování a předjíždění vlaků: je dovoleno v dopravách **Trpísty, Cebiv a Bezručice**
V dopravě **Trpísty** a **Cebiv** je dovolené křižování a předjíždění vlaků za použití manipulační koleje.

3. Prostorové oddíly

Prostorové oddíly pro řízení drážní dopravy jsou **tři**:
▪ Vjezdové návěstidlo BS v km **0,537** - ŽST Pňovany - dopravna Trpísty
▪ Dopravna Trpísty - Cebiv
▪ Dopravna Cebiv - Bezručice

4. Dopravny D3, odkud se obsluhuje (kontroluje) PZZ

PZZ strojvedoucí obsluhuje a kontroluje v dopravě Cebiv a v místě s kolejovým rozvětvením Kokašice při jízdě vlaku ve směru Bezručice - Pňovany.

6. Dopravny, kde na sebe navazují tratě

v ŽST Pňovany navazuje na trať D 2 Plzeň hl. n. - Cheb

7. Úřední povolení, smlouvy a předpisy na styku drah

☆ Dráha - vlečka *Agroservis Tachov a. s. – středisko Trpísty* odbočuje v dopravě Trpísty výhybkou č. 3 v km 7,380 trati Pňovany – Bezručice.

Drážní doprava na vlečce je zajišťována náležitostmi ČD na základě Licence a Úředního povolení vydaných Drážním úřadem vše v platném znění:

- L/1996/5000 ze dne 21.6.1996 udělenou ČD;
 - ÚP/1996/0744 ze dne 26.1.1996 vydané provozovateli vlečky.
- Smlouva o styku vzájemně zaústěných drah a provozování drážní dopravy čj. 95/2004-O11/2 a Přípojový provozní řád jsou součástí přílohy č. 4 SŘ dirigující stanice Pňovany.

☆ Dráha - vlečka *Lesní společnost Stříbro a. s.- středisko Cebiv* odbočuje v dopravě Cebiv z koleje č.1 výhybkou č. 2 v km 12,642 a výhybkou č.4 v 12,805 trati Pňovany – Bezručice.

Drážní doprava na vlečce je zajišťována náležitostmi ČD na základě Licence a Úředního povolení vydaných Drážním úřadem vše v platném znění:

- L/1996/5000 ze dne 21.6.1996 udělenou ČD;
 - ÚP/1996/1533 ze dne 10.7.1996 vydané provozovateli vlečky.
- Smlouva o styku vzájemně zaústěných drah a provozování drážní dopravy čj.432/2004-O11/2 a Přípojový provozní řád jsou součástí přílohy č. 4 SŘ dirigující stanice Pňovany.

Obecná ustanovení

8. Koleje, výhybky, výkolejky, návěstidla, přejezdy

Schéma trati

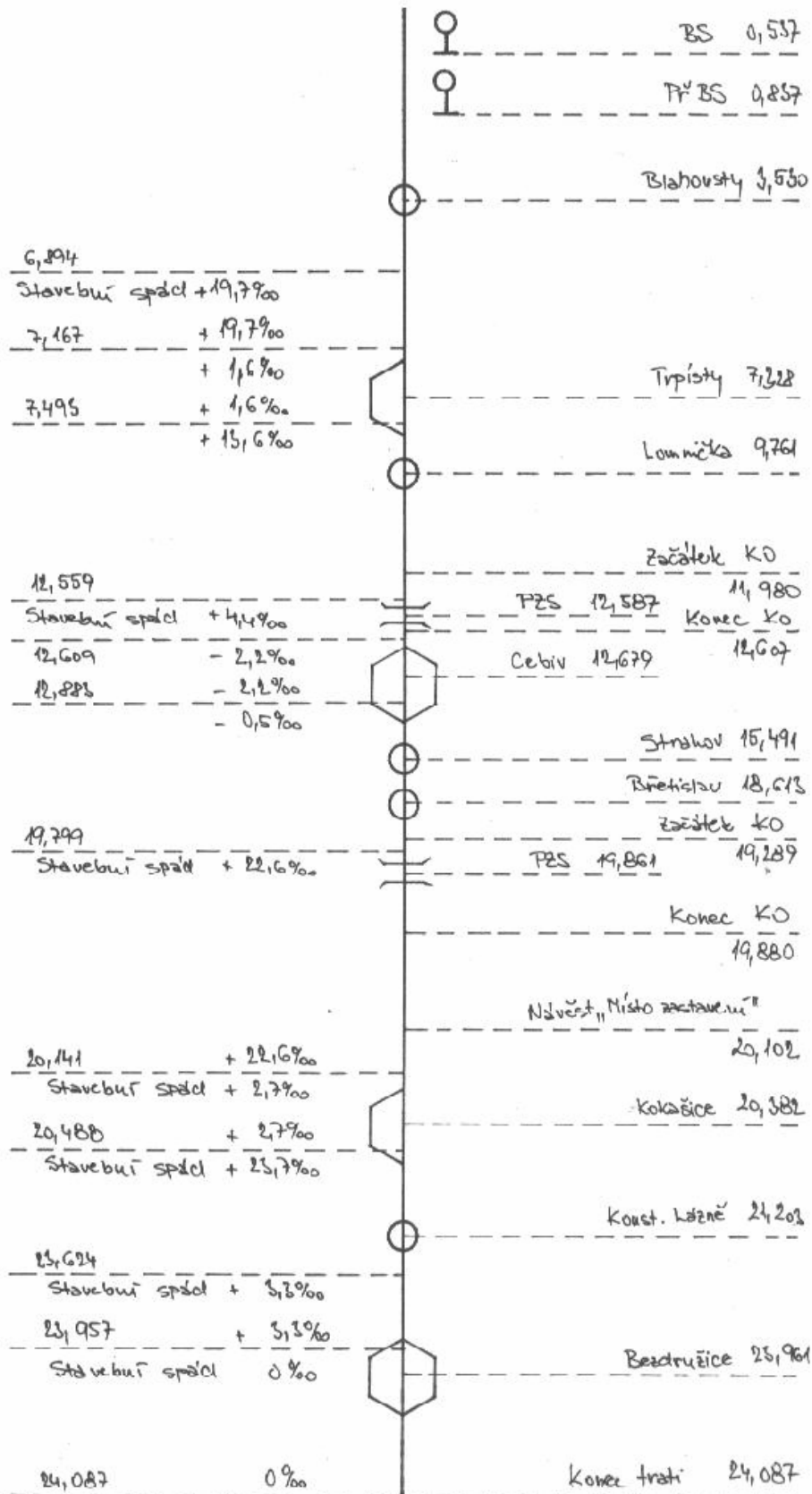

Trpíсты -schéma

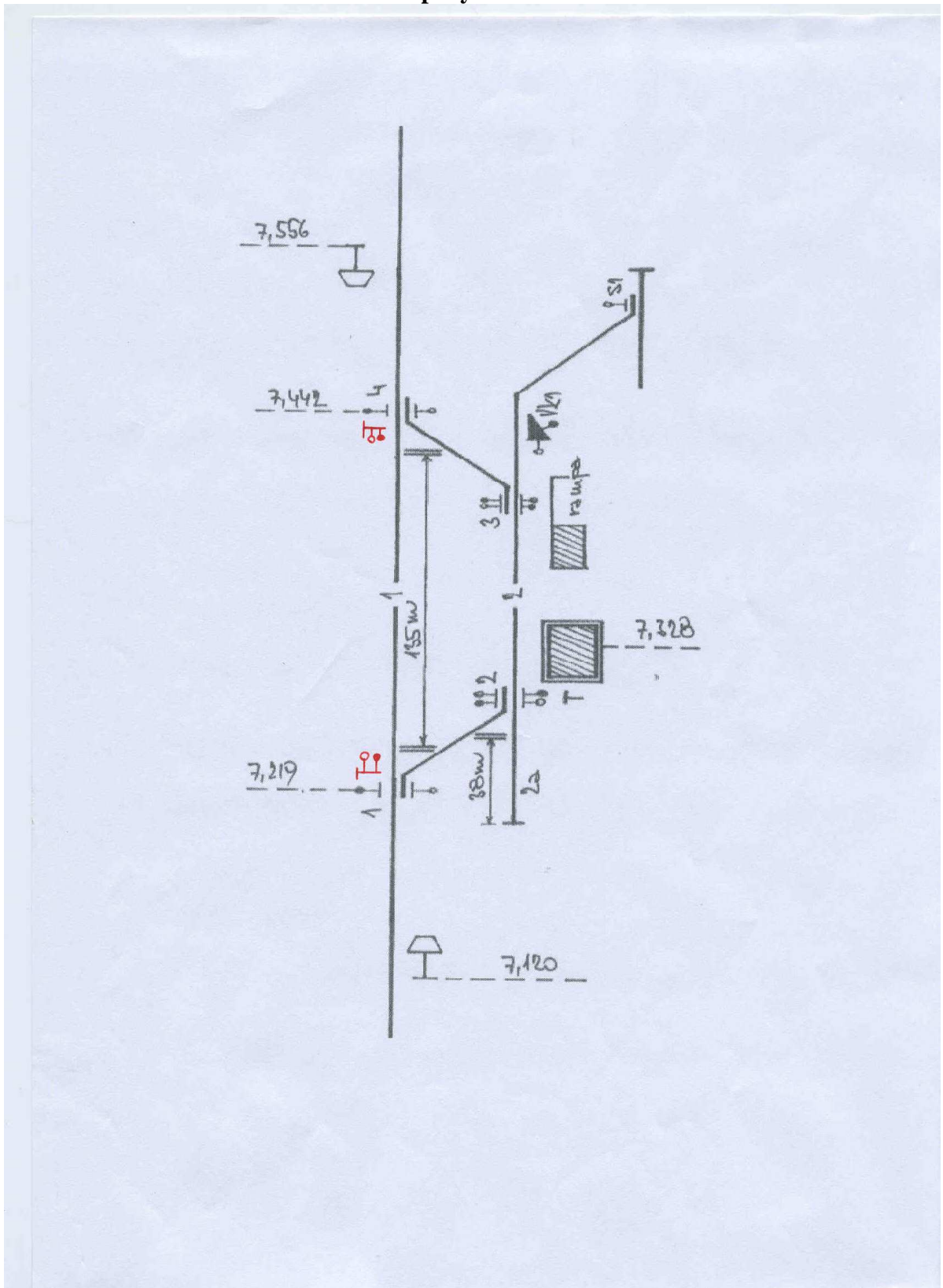

Cebiv - schéma

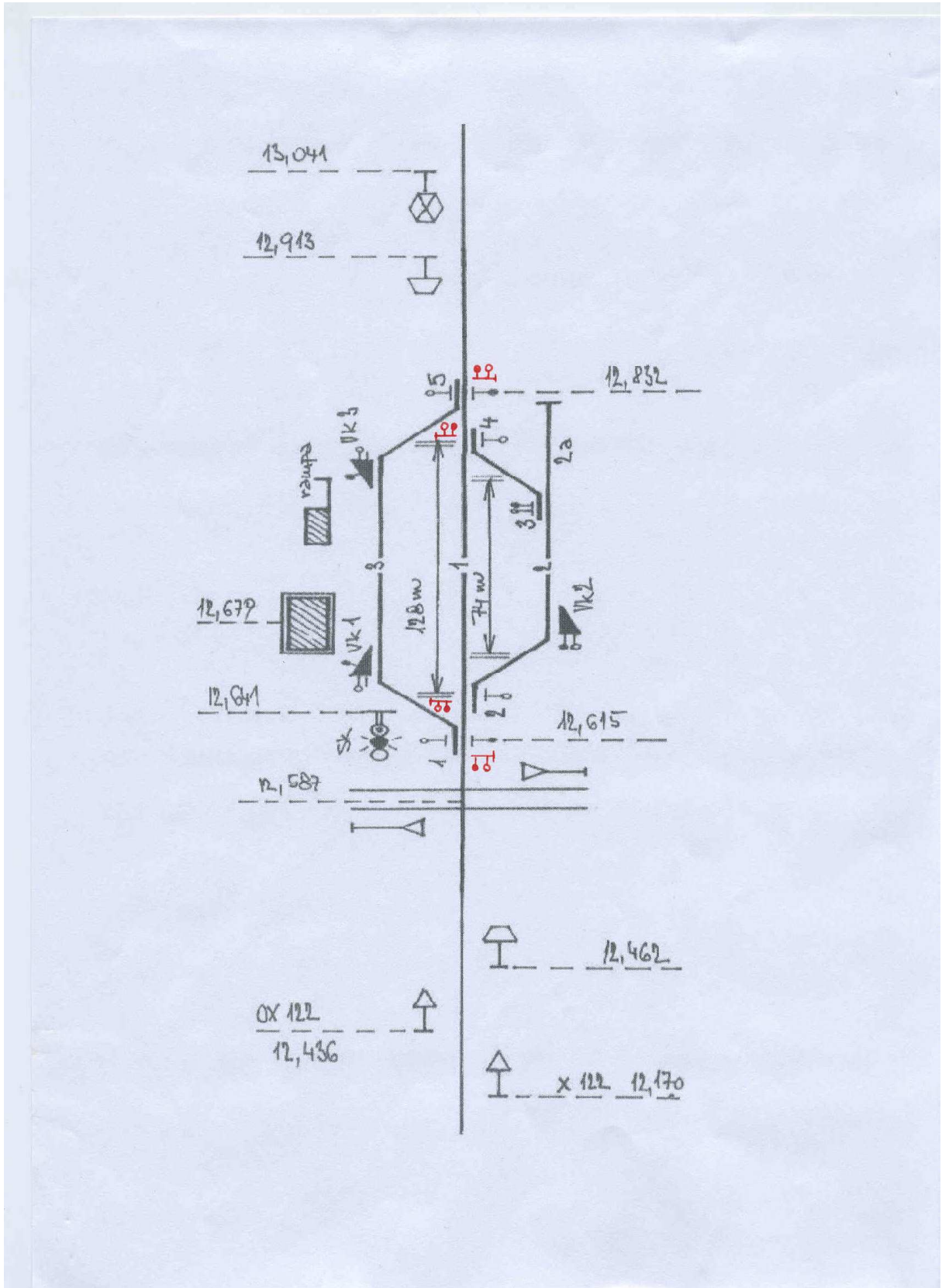

Kokašice -schéma

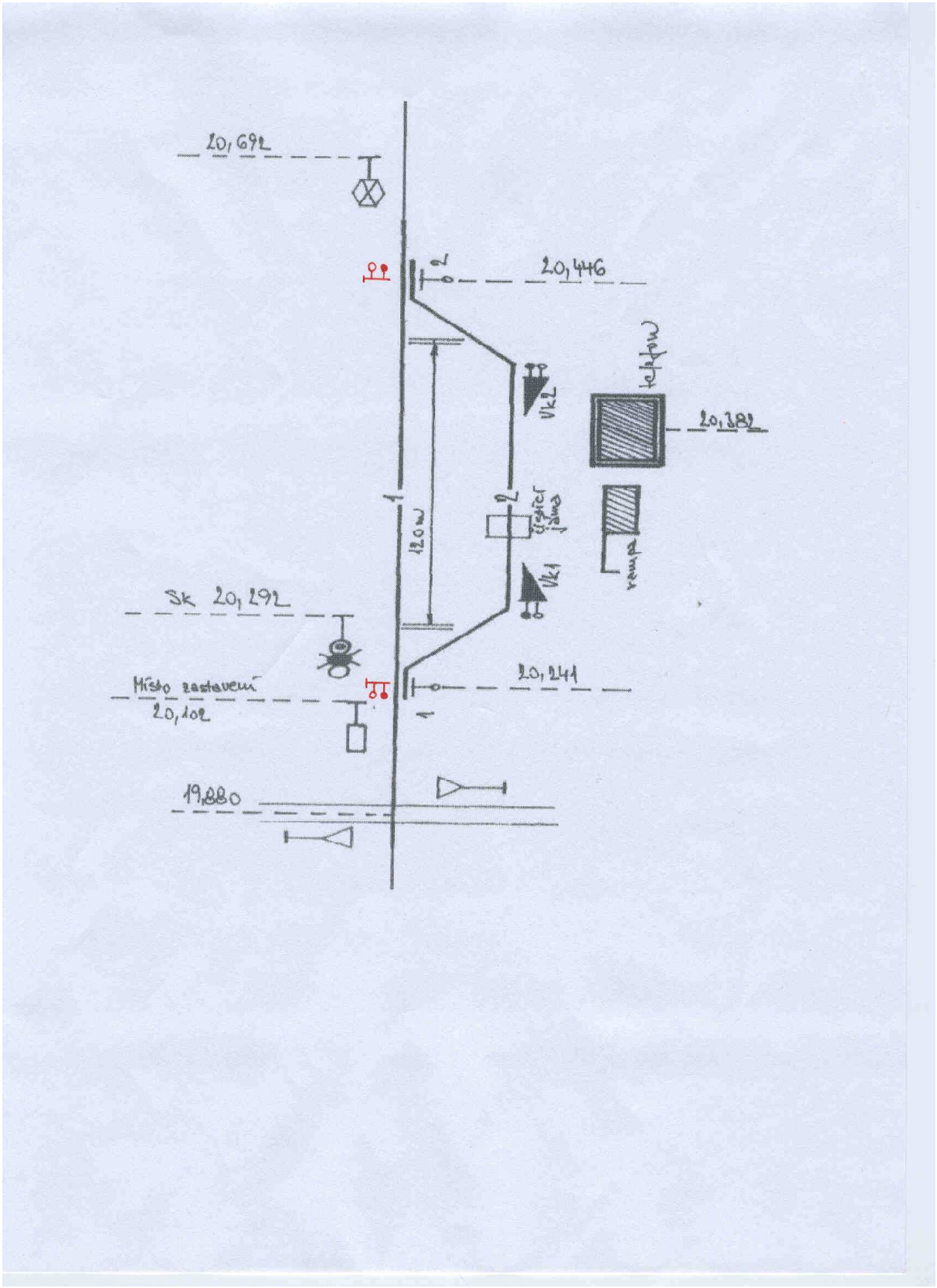

Bezručice -schéma

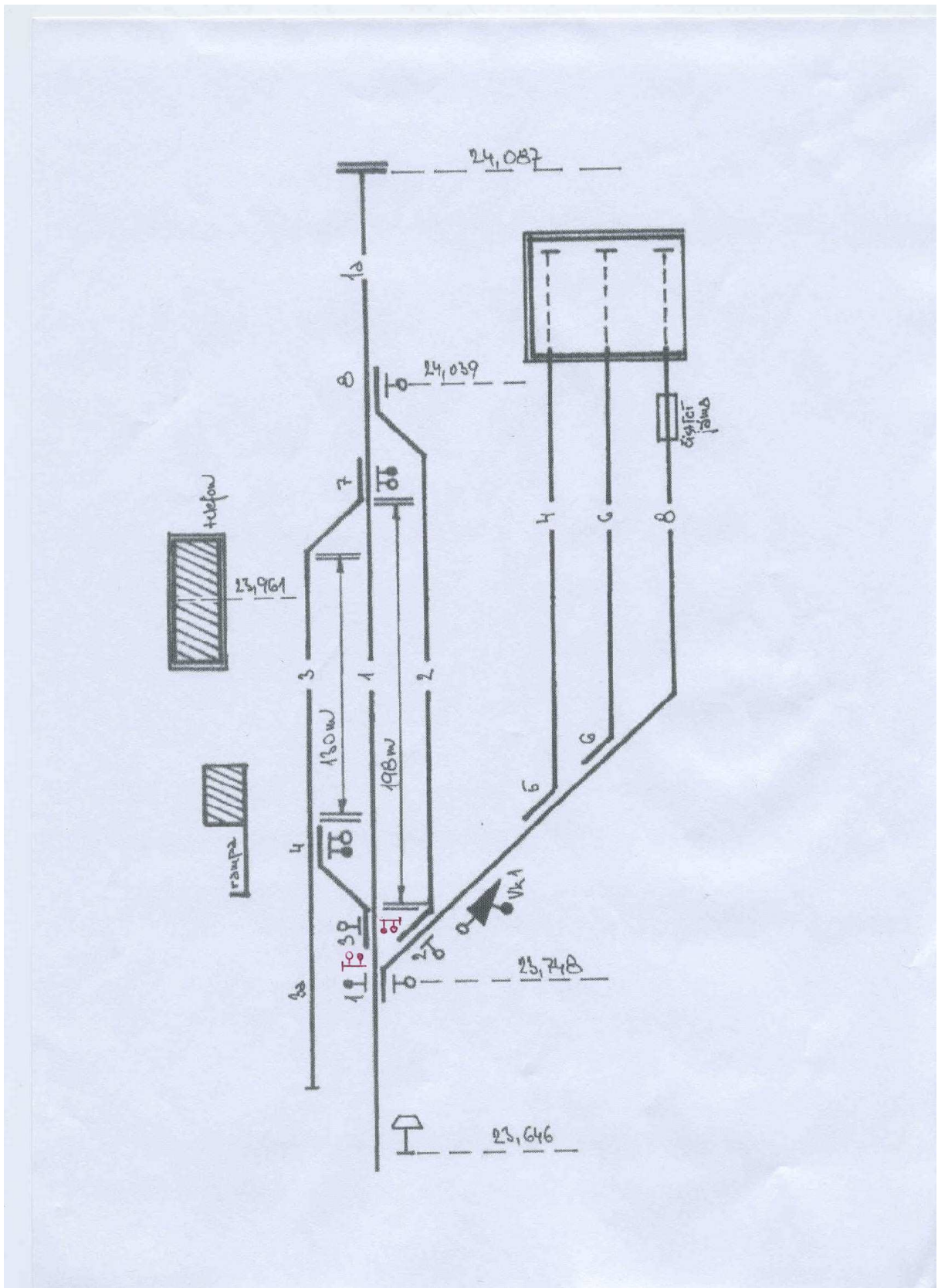

Seznam výhybek, výkolejek a jejich základní poloha:

Dopravna Trpísty:

Číslo výhybky, výkolejky	Základní poloha	
	směr	na kolej č.
1	přímý	1
2	přímý	2
3	přímý	2
4	přímý	1
S1	vedlejší	vlečka - odvrát
Vk1	na koleji	vlečka

Dopravna Cebiv:

Číslo výhybky, výkolejky	Základní poloha	
	směr	na kolej č.
1	přímý	1
2	přímý	1
3	přímý	2
4	přímý	1
5	přímý	1
Vk1	na koleji	3
Vk2	na koleji	2
Vk3	na koleji	3

Místo s kolejovým rozvětvením Kokašice:

Číslo výhybky, výkolejky	Základní poloha	
	směr	na kolej č.
1	přímý	1
2	přímý	1
Vk1	na koleji	2
Vk2	na koleji	2

Dopravna Bezdrůžice:

Číslo výhybky, výkolejky	Základní poloha	
	směr	na kolej č.
1	přímý	1
2	vedlejší	2
3	přímý	1
4	přímý	3
5	vedlejší	6
6	vedlejší	6
7	vedlejší	3
8	přímý	1
Vk1	na koleji	4

Užitečná délka kolejí v metrech:

Dopravna	číslo koleje/ užit. délka	omezená polohou	účel
Trpísty	1 / 135	nám. v. 1 - nám. v. 4	dopravní
	2 / 98	ZV 2 – ZV 3	manipulační
	2 / 135	nám. v. 1 - nám. v. 4	manipulační
	2a / 38	nám. v. 2 - KKK	kusá kolej
Cebiv	1 / 128	nám. v. 1 - nám. v. 5	dopravní
	1 / 74	nám. v. 2 - nám. v. 4	dopravní
	3 / 115	Vk 1 – Vk 3	manipulační
	2 / 62	Vk 2 - nám. v. 4	vlečka
	2a / 14	nám. v. 3 - KKK	vlečka - kusá kolej
Kokašice	1 / 120	nám. v. 1 - nám. v. 2	dopravní
	2 / 120	Vk 1 – Vk 2	manipulační
Bezdrůžice	1 / 198	nám. v. 1 - nám. v. 8	dopravní
	1 / 130	nám. v. 3 - nám. v. 7	dopravní
	2 / 198	nám. v. 1 - nám. v. 8	dopravní
	2 / 175	nám. v. 2 - nám. v. 8	dopravní
	3 / 110	ZV 4 - nám. v. 7	manipulační
	3a / 50	KKK - nám. v. 4	manipulační
	1a / 45	ZV8 - konec trati	konec trati
	4 / 80	nám. v. 5 - KKK	DKV
	6 / 54	nám. v. 6 - KKK	DKV
8 / 54	nám. v. 6 - KKK	DKV	

Seznam přejezdů a sklonové poměry Tabulka přejezdů

Km	Způsob zabezpečení.
Pňovany	
0,513	PZM trv. uzamčené
1,236	k
2,054	k
2,357	k
2,654	k
3,453	k
Blahousty	
4,994	k
5,670	k
6,025	k
6,373	k
7,017	k
Trpísty	
7,840	k
9,788	k
10,042	k
10,626	k
12,587	<i>PZS 3 SNLI</i>
Cebiv	
12,844	k
15,007	k
15,421	k
15,910	k
17,042	k
17,690	k
18,626	k
19,030	k
19,554	k
19,864	<i>PZS 3 SNLI</i>
20,123	k
Kokašice	
20,453	k
20,882	k
21,156	k
21,397	k
22,053	k
22,839	k
Bezručice	

Umístění přejezdníků:

PZS km 12,587 (Cebiv)

Název přejezdníku: X – 122

Umístění přejezdníku: km 12,170, vpravo trati 3,5 m od osy koleje

Umístění návěsti "Vlak se blíží k přejezdníku": km 11,970

Název opakovacího přejezdníku: OX - 122

Umístění opakovacího přejezdníku: km 12,436 vlevo trati, 3,3 m od osy koleje

Umístění návěsti "Přejezdník je na opačné straně": km 12,436 3,3 m od osy koleje.

PZS km 19,864 (Kokašice)

Název přejezdníku: X – 195

Umístění přejezdníku: km 19,464, vpravo trati, 3,3 m od osy koleje

Umístění návěsti "Vlak se blíží k přejezdníku": km 19,264

Sklonové poměry

Od km	Do km	‰	délka v metrech
0,369	0,425	-0,37	56
0,425	0,470	-7	45
0,470	0,984	-25,30	514
0,984	1,269	-23,80	285
1,269	1,309	-8	40
1,309	1,536	0	217
1,536	1,829	+26,50	293
1,829	1,999	+25,30	170
1,999	2,107	+25,4	108
2,107	2,556	+23,70	449
2,556	2,732	+25,40	177
2,732	3,272	+23,8	540
3,272	3,457	+24,6	185
3,457	3,681	-0,6	224
3,681	3,971	+3,4	290
3,971	4,229	+5,5	258
4,229	4,429	+0,4	200
4,429	4,881	-0,2	452
4,881	5,504	+0,25	623
5,504	5,925	-0,2	421
5,925	6,216	-19,4	291
6,216	6,672	0	456
6,672	6,894	+24,4	222
6,894	7,167	+19,7	273
7,167	7,493	+1,6	326
Dopravná Trpísty v km 7,328			
7,493	7,543	+13,6	50
7,543	8,270	+17,8	727
8,270	8,679	+17,6	409
8,679	8,719	+4,2	40
8,719	8,969	0	250
8,969	9,000	-4,2	31
9,000	9,183	-21,4	183
9,183	9,383	-20,3	200
9,383	9,531	-18,6	148
9,513	9,717	-19,9	186
9,717	9,855	-20,7	138
9,855	9,910	-17,1	55
9,910	10,155	-20,5	245
10,155	10,517	-20,0	362
10,517	10,596	+1,1	79
10,596	10,650	+8,5	54
10,650	10,975	+16,6	325
10,975	11,085	+17,9	110
11,085	11,275	+17,3	190
11,275	11,375	+16,0	100
11,375	11,537	+17,2	162
11,537	11,742	+19,5	205
11,742	11,899	+22,5	157
11,899	12,066	+20,0	167
12,066	12,216	+21,7	150
12,216	12,559	+20,8	343
12,559	12,609	+4,4	50
12,609	12,833	-2,2	224

Dopravna Cebiv km 12,679			
12,833	13,267	-0,5	434
13,267	13,691	-23,9	424
13,961	14,584	-24,6	893
14,584	14,861	+0,4	277
14,861	15,317	+6,0	456
15,317	15,565	+0,3	248
15,565	16,648	+3,03	1083
16,648	16,926	+1,9	278
16,926	17,231	+15,1	305
17,231	17,406	+18,8	175
17,406	17,698	+23,1	292
17,698	18,027	+25,10	329
18,027	18,197	+8,4	170
18,197	18,439	+21,5	242
18,439	18,621	+19,7	182
18,621	19,106	+22,3	485
19,106	19,367	+21,9	261
19,367	19,799	+21,5	432
19,799	20,141	+22,6	342
20,141	20,488	+2,7	347
Místo s kolejovým rozvětvením Kokašice km 20,382			
20,488	20,768	+23,7	280
20,768	20,868	+22,5	100
20,868	21,048	+24,8	180
21,048	21,142	+4,0	94
21,142	21,241	+2,9	99
21,241	21,408	+3,9	167
21,408	21,725	+19,7	317
21,725	21,973	+21,5	248
21,973	22,234	+19,9	261
22,234	22,383	+13,4	149
22,383	22,579	+14,8	196
22,579	22,753	+13,6	174
22,753	23,156	+20,8	403
23,156	23,388	+23,4	232
23,388	23,624	+24,8	236
23,624	23,957	+3,3	333
23,957	24,087	0	130
Dopravna Bezručice km 23,961			

Obsluhovací řády a přípojové provozní řády

Přípojové provozní řády vlečky Agroservis – Trpísty a Lesní spol. - Cebiv jsou součástí přílohy č. 4 SŘ dirigující stanice Pňovany.

10. Telekomunikační zařízení, více hnacích vozidel na vlaku

Trat' je vybavena pouze radiovým spojením mezi strojvedoucím a dirigujícím dispečerem - radiovou sítí SRD. Všechna hnací vozidla musí být vybavena radiostanicí s přechodem na SRD.

Použití sítě:

Síť slouží k řízení dopravní služby na trati D 3 Pňovany - Bezručice a umožňuje spojení mezi dirigujícím dispečerem a strojvedoucím.

Použitý kmitočet: 150, 850 MHz

Rozdělení radiostanic, volací značky, kombinace sel. volby.

Dirigující dispečer - základnová radiostanice ZR 20 (jednokanálová RS)

Volací značka: ZML 104 - výpravčí Pňovany

Strojvedoucí - vozidlová radiostanice VR 21

Volací značka: Z + číslo vlaku

Přenosné radiostanice - typ MOTOROLA P 040 a GP 300

Volací značky: ZML 131 – 135 (určí výpravčí)

Závazná slovní znění při komunikaci dirigujícího dispečera a strojvedoucího určuje předpis D 3.

Řídící radiostanice:

dirigující dispečer.

Uložení přenosných radiostanic, systém předávky.

Na pracovišti dirigujícího dispečera jsou uloženy 2 přenosné radiostanice typu MOTOROLA P 040, která jsou naladěny pro použití na síti SRD. Tyto radiostanice si dirigující dispečer předávají v odevzdávce dopravní služby.

Technologická opatření:

Uživatelé se při provozování sítě řídí předpisy D 3, Z 11 a PND 3. Strojvedoucí provádí spojení s dirigujícím dispečerem selektivní volbou (AA tóny). Dirigující dispečer provádí spojení se strojvedoucím otevřenou výzvou. **Hovory vedené radiovou sítí SRD jsou zaznamenávány na záznamovém zařízení na společné stopě s dispozičním zapojovačem dirigujícího dispečera.** Podmínkou pro zamezení nežádoucích přeslechů na jiných sdělovacích okruzích je uvedení dispozičního zapojovače ŽST Pňovany do základní polohy tj. dispečerský okruh vypnut.

Obsazení dopraven a stanovišť

12. Dopravny a stanoviště

Pňovany - dirigujiící stanice obsazena dirigujiícím dispečerem nepřetržitě
 Blahousty - zastávka v km 3,530 - neobsazena
 Trpísty - dopravna v km 7,328 - neobsazena
 Lomnička - zastávka v km 9,761 - neobsazena
 Cebiv - dopravna v km 12,679 - neobsazena
 Strahov - zastávka v km 15,491 - neobsazena
 Břetislav - zastávka v km 18,613 - neobsazena
 Kokašice - místo s kolejovým rozvětvením v km 20,382 - neobsazena
 Konstantinovy Lázně - zastávka v km 21,203

- dopravně neobsazena
- komerční obsazení = komerční pracovník - podle platného rozvrhu služeb
- za pořádek a v zimním období za posyp zodpovídá komerční pracovník
- Bezdružice - dopravna v km 23,961
- dopravně neobsazena
- komerční obsazení = osobní pokladník - podle platného rozvrhu služeb
- za pořádek a v zimním období za posyp zodpovídá osobní pokladník

Administrativně jsou všechny dopravní body přiděleny **UŽST Plzeň**.

V neobsazených zastávkách a dopravnách po stránce bezpečnosti, pořádku a dozoru odpovídá SDC v rozsahu: 1x týdně provádí SDC ST Plzeň kontrolu kolejiště; kontrolu elektrického zařízení, případnou opravu a výměnu provádí SDC SEE Plzeň; odstraňování sněhu z nástupišť a příjezdových komunikací

14. Obsluha návěstidel

Místo	km	označení návěstidla	obsluhuje			
			kdo	kdy	odkud	jak
Cebiv	12,641	Sk	strojvedoucí	směr jízdy vlaku Bezdružice - Pňovany posun	ze služební místnosti	viz obsluha PZZ
Kokašice	20,286	Sk	strojvedoucí	směr jízdy vlaku Bezdružice - Pňovany posun	ze služební místnosti	viz obsluha PZZ

15. Obsluha PZZ a dopravny D3 s kontrolou PZZ

Dopravna Cebiv - PZZ v km 12,587 (kat. **PZS 3 SNLI**); ovládací a kontrolní prvky jsou ve služební místnosti dopravní Cebiv.

Obsluha:

Při jízdě vlaku:

Ve směru Pňovany - Bezdružice se zařízení neobsluhuje, činnost přejezdu je ovládána jízdou vlaku. PMD jedoucí z Trpíst za km **11,980** musí dojet do dopravní Cebiv.

Ve směru Bezdružice – Pňovany. Stlačením tlačítka “Vlak” se spustí výstraha na přejezdu. V tlačítku se rozsvítí přerušovaně zelená žárovka a po uplynutí vyzváněcí doby se rozsvítí návěst “Volno” na návěstidle **Sk**. Při jízdě PMD do km a zpět je nutné dojet za km **11,980** nežli se začne vracet zpět.

Při posunu:

Stlačí se tlačítko “Posun” a “Uzavření přejezdu”. Žárovka “Posun” se rozblíká (bíle) a po uplynutí předvzněcí doby se rozsvítí na návěstidle **Sk** návěst “Posun dovolen”. Po ukončení posunu se vytazením tlačítka “Posun” zruší návěst “Posun” na návěstidle Sk a povytazením tlačítka “Uzavření přejezdu” se zruší výstraha na PZZ.

Mimořádná opatření při obsluze:

Je - li na kontrolní skříni indikována trvalá výstraha, může být obsluženo tlačítko určené k vypnutí zařízení z činnosti, nebo tlačítko "Otevřeno" jen tehdy je-li bezpečně zjištěno, že na přejezdu nestojí kolejové vozidlo, ani se k přejezdu neblíží! Podmínky pro použití tlačítka "Vypnutí přejezdu" jsou stejné a navíc musí na přejezdu trvat výstraha min.10 minut. Pokud je výstraha kratší přejezdové zařízení se nevypne z činnosti.

Pro nouzovou obsluhu lze použít ovládací prvky na kolejové desce i ve skříňce "Místního ovládání", která je v blízkosti přejezdu.

Klíč od této skříňky je v zapečetěné obálce ve stole v služební místnosti.

Pro jízdy vlakům, posun mezi dopravními a pro jízdu speciálních vozidel ve směru z Pňovan do Bezručic platí, že obsazení kolejového obvodu, který slouží ke spuštění výstrahy na přejezdovém zabezpečovacím zařízení, smí trvat pouze určitou dobu (viz tabulka).

Po překročení této doby dojde ke zrušení výstrahy a PZS se uvede do poruchového stavu. V následující tabulce jsou uvedeny kilometrické polohy začátků a konců kolejových obvodů a mezní doby, do kterých je nutno tyto kolejové obvody uvolnit, aby nedošlo k vypnutí PZS z činnosti.

Při jízdách PMD a speciálních vozidel, při kterých by mohlo dojít k překročení uvedených mezních dob a při udržovacích na kolejovém svršku, při kterých by mohlo dojít k obsazení kolejových obvodů na dobu delší, nežli je mezní doba, je nutno požádat SDC SSZT o vyloučení dotčených PZS závislosti na kolejových obvodech.

	PZS km 12,587 Cebiv
Začátek kolejového obvodu	Km 11,980
Konec kolejového obvodu	Km 12,607
Nejzazší doba, do kdy musí dojít k uvolnění kolejového obvodu	13,5 minuty

Místo s kolejovým rozvětvením Kokašice - PZZ v km 19,864 (kat. *PZS 3 SNLI*)

Při jízdě vlaku:

Ve směru Pňovany - Bezručice se zařízení neobsluhuje - činnost PZZ je ovládána jízdou vlaku.

Ve směru Bezručice - Pňovany - Tlačítkem "Vlak" se spustí výstraha. V tlačítku se rozsvítí přerušované zelené světlo a po uplynutí vyzváněcí doby se na kolejové desce i na návěstidle Sk, rozsvítí návěst "Volno".

Pokud odjíždí PMD směrem k Pňovanům do km a zpět, musí dojet až za km19,289.

PMD z Pňovan za km 19,289 musí projet až za návěstidlo Sk a vracet se může až po vyvolání výstrahy, stlačením tlačítka "Vlak" na kolejové desce v dopravní kanceláři.

Při posunu:

Stlačením tlačítka "Posun", na kolejové desce, se rozsvítí na této desce i na návěstidle Sk návěst "Posun dovolen". Posunující vozidla mohou jet až do km 20,102 bez vyvolání výstrahy na přejezdu. Místo je označeno návěstí " **Hranice izolovaného úseku** ". Při posunu za toto návěstidlo je nutné vyvolat výstrahu stlačením tlačítka "Zavřeno". Po skončení posunu se musí, povytažením tlačítka "Posun", zrušit návěst "Posun dovolen". Pokud byl prováděn posun za návěst " **Hranice izolovaného úseku** " a bylo stačeno tlačítko "Zavřeno", musí být i toto tlačítko povytaženo. Návěst "Volno" se automaticky ruší jízdou kolejového vozidla přes přejezd.

Mimořádná opatření při obsluze:

Je-li na kontrolní skříň trvale indikovaná výstraha, může strojvedoucí obsloužit tlačítko "Otevřeno", jen tehdy, zjistil-li bezpečně, že se žádné kolejové vozidlo nenachází na přejezdu ani se k němu neblíží. Podmínky pro použití tlačítka "Vypnutí přejezdu" jsou stejné a navíc musí na přejezdu trvat výstraha min.10 minut. Pokud je výstraha kratší přejezdové zařízení se nevypne z činnosti.

Pro nouzovou obsluhu lze použít ovládací prvky na kolejové desce i ve skříňce "Místního ovládání", která je v blízkosti přejezdu.

Klíč od této skříňky je v zapečetěné obálce ve stole v služební místnosti.

Pro jízdy vlakům, posun mezi dopravnami a pro jízdu speciálních vozidel ve směru z Pňovan do Bezručic platí, že obsazení kolejového obvodu, který slouží ke spuštění výstrahy na přejezdovém zabezpečovacím zařízení, smí trvat pouze určitou dobu (viz tabulka).

Po překročení této doby dojde ke zrušení výstrahy a PZS se uvede do poruchového stavu. V následující tabulce jsou uvedeny kilometrické polohy začátků a konců kolejových obvodů a mezní doby, do kterých je nutno tyto kolejové obvody uvolnit, aby nedošlo k vypnutí PZS z činnosti.

Při jízdách PMD a speciálních vozidel, při kterých by mohlo dojít k překročení uvedených mezních dob a při udržovacích pracích na kolejovém svršku, při kterých by mohlo dojít k obsazení kolejových obvodů na dobu delší, nežli je mezní doba, je nutno požádat SDC SSZT o vyloučení dotčených PZS závislosti na kolejových obvodech.

	PZS km 19,864 Kokašice
Začátek kolejového obvodu	Km 19,289
Konec kolejového obvodu	Km 19,880
Nejzazší doba, do kdy musí dojít k uvolnění kolejového obvodu	3 minuty

Poruchy PZZ nebo zařízení ohlašuje strojvedoucí dirigujícímu dispečerovi, který poruchu zapíše do "Záznamníku poruch" a ohlásí udržujícím zaměstnancům.

Vybavení dirigujičící stanice, dopraven a stanovišt'

16. Zálaha tiskopisů

V dirigujičící stanici a v každé dopravně musí být v zásobě minimálně jeden kus svazku předepsaného tiskopisu a to orazítkováný a očíslovaný. Zaměstnanec, který použije poslední list (řádek) zajistí odeslání tohoto tiskopisu do dirigujičící stanice k uložení. Dirigujičící dispečer, který tento tiskopis přijme, zajistí odeslání nového tiskopisu do příslušné dopravný. Dostatečnou zásobu tiskopisů (rozkazů, zápisníků atd.) sleduje a zajišťuje dirigujičící dispečer.

- tiskopisy orazítkuje a očísluje – dirigujičící dispečer
- po použití se tiskopisy ukládají – v ŽST Pňovany
- zálaha tiskopisů je uložena – v ŽST Pňovany

17. Přenosné výměnové zámky, přenosná návěstidla a uzamykatelné kovové podložky

Přenosná návěstidla s návěstí "Stůj" jsou uložena v dopravnách Trpísty a Cebiv ve služebních místnostech v počtu á 2 kusy, v Bezručicích 1 kus.

Počet a uložení uzamykatelných přenosných zámků, zarážek a uzamykatelných kovových podložek

Dopravná a místo s kolejovým rozvětvením	Počet uzamykatelných přenosných zámků	Počet zarážek	Počet uzamykatelných kovových podložek	Uložení
Trpísty	1	2	1	služební místnost
Cebiv	1	2	2	služební místnost
Kokašice	1	2	1	služební místnost
Bezručice	1	2	1	služební místnost

18. Klíče od dopraven, stanovišt', uzamykatelných přenosných výměnových zámků a uzamykatelných kovových podložek

Na každé soupravě hlavních klíčů je typový klíč od dopraven, telefonů a univerzální klíč od visacího zámku pro uzamykání uzamykatelných přenosných výměnových zámků a uzamykatelných kovových podložek.

Označení klíčů:

Telefon = **T**

Uzamykatelný zámek = uzamykatelné kovové podložky = **Z**

Klíč od dopraven = **D**

- označení náhradních klíčů – ND, NZ a NT
- uložení náhradních klíčů
 - ☆ ND v ŽST Pňovany ve skříňce náhradních klíčů
 - ☆ NZ v ŽST Pňovany, dopravnách Trpísty, Cebiv, Bezručice a v místě s kolejovým rozvětvením Kokašice ve skříňce náhradních klíčů
 - ☆ NT v ŽST Pňovany ve skříňce náhradních klíčů

Zabezpečení výhybek a manipulačních kolejí

19. Zabezpečení výhybek a manipulačních kolejí

Dopravna Trpísty:

Vlečka je zabezpečena výkolejkou Vk1

Číslo výhybky (výkolejky)	Základní poloha (směr)	Zabezpečení	Typ klíče
1	přímý	vým. zámek jednoduchý odtlačný zámek kontrolní vým. zámek jednoduchý	7+ 4+ 10-
2	přímý	vým. zámek kontrolní	20+ 11-
3	přímý	vým. zámek kontrolní	21+ 12-
4	přímý	vým. zámek jednoduchý odtlačný zámek kontrolní vým. zámek jednoduchý	16+ 9+ 13-
S1	vedlejší	vým. zámek jednoduchý	8-
Vk1	na koleji	kontrolní zámek	23

Dopravna Cebiv

Manipulační kolej č. 3 je z obou stran zabezpečena výkolejkami Vk 1 a Vk 3.

Manipulační kolej je č. 2 zabezpečena výkolejkou Vk2 a odvratnou výměnou č. 3.

Číslo výhybky (výkolejky)	Základní poloha (směr)	Zabezpečení	Typ klíče
1	přímý	vým. zámek jednoduchý odtlačný zámek kontrolní vým. zámek jednoduchý	7+ 4+ 2-
2	přímý	vým. zámek jednoduchý odtlačný zámek kontrolní	15+ 18+
3	přímý	vým. zámek kontrolní	23
4	přímý	vým. zámek jednoduchý odtlačný zámek kontrolní	16+ 5+
5	přímý	vým. zámek jednoduchý odtlačný zámek kontrolní vým. zámek jednoduchý	17+ 8+ 3-
Vk1	na koleji	kontrolní zámek	20
Vk2	na koleji	kontrolní zámek	22
Vk3	na koleji	kontrolní zámek	21

Místo s kolejovým rozvětvením Kokašice

Manipulační kolej č. 2 je zabezpečena z obou stran výkolejkami Vk 1 a Vk 2.

Číslo výhybky (výkolejky)	Základní poloha (směr)	Zabezpečení	Typ klíče
1	přímý	vým. zámek jednoduchý odtlačný zámek kontrolní	7+ 4+
2	přímý	vým. zámek jednoduchý odtlačný zámek kontrolní	16+ 8+
Vk1	na koleji	kontrolní zámek	20
Vk2	na koleji	kontrolní zámek	21

Dopravná Bezručice

Manipulační kolej č. 3 je zabezpečena odvrátnou výměnou č. 7 a č. 4
Odstavné koleje č. 4, 6, 8 jsou zabezpečeny výkolejkou Vk 1

Číslo výhybky (výkolejky)	Základní poloha (směr)	Zabezpečení	Typ klíče
1	přímý	vým. zámek jednoduchý odtlačný zámek kontrolní vým. zámek jednoduchý	7+ 20+ 3-
2	vedlejší	vým. zámek jednoduchý	2-
3	přímý	vým. zámek jednoduchý odtlačný zámek kontrolní	15+ 4+
4	přímý	vým. zámek kontrolní	25+
5	-	-	-
6	-	-	-
7	vedlejší	vým. zámek kontrolní	21-
8	přímý	vým. zámek jednoduchý	8+
Vk1	na koleji	kontrolní zámek	22

Tvar klíčů pro vjezd / odjezd do / dopravní Bezručice na / z 2.koleje = ▲ 1 a ▲ 2

20. Soupravy hlavních klíčů

Pro dirigovanou trať Pňovany - Bezručice jsou zřízeny čtyři soupravy hlavních klíčů, které jsou označeny velkými písmeny **A**, **B**, **C** a **D**. Počet klíčů v soupravě je **5**, dále je v soupravě **1** klíč od telefonu, **1** klíč od služebních místností, **1** univerzální klíč od visacího zámku (včetně visacího zámku) pro uzamykání uzamykatelných dvojitéch podložek a uzamykatelných přenosných výměnových zámků. Celkem je v soupravě **8** klíčů + **1** visací zámek.

Dopravná nebo stanoviště	Klíč číslo I	Klíč číslo II	Klíč číslo III	Klíč číslo IV	Klíč číslo V
Typ	20	21	22	23	25
Trpísty	2 / 1t/1	3 / 4t/4		Vk1 / S1	
Cebiv	Vk1 / 1t/1	Vk3 / 5t/5	Vk2 / 2t/2	3 / 4 t/4	
Kokašice	Vk1 / 1t/1	Vk2 / 2t/2			
Bezručice	1t/1	7 / 8	Vk1 / 2		4 / 3t/3

21. Úschova souprav hlavních klíčů

Soupravy **A**, **C** a **D** jsou uloženy v dirigující stanici Pňovany. Souprava **B** je předána DKV Plzeň a je uložena na hnacím vozidle DKV Plzeň.

Uzamykatelná skříňka pro úschovu souprav hlavních klíčů je v ŽST Pňovany. Skříňka je společná pro úchovu souprav hlavních klíčů A, C, D a je doplněna "Zápisníkem o použití hlavních klíčů".

23. Náhradní klíče

Název dopravní	Způsob úschovy náhradních klíčů	Ke které výhybce nebo výkolejce patří klíč (vyznačí se na štítku)	Kdo pečetí náhradní klíče a klíče od skříňky	Poznámka (vysvětlivky)
Trpísty	V uzamčené skříňce	<ul style="list-style-type: none"> ■ 1*, ■ 2 / 1t/1, ■ 3 /4t/ 4, ● Vk1 / S1 ■ 4* , ■ 4t /4 * ▲ S1 ▲ 1* , ▲ 2/1* ▲ 3 / 4* , ▲ 4* 	<ul style="list-style-type: none"> • vrchní přednosta uzlové ŽST- č.pečetidla-504 – nápis ČSD Plzeňská dráha • dozorčí provozu používá pečetidlo - nápis ČD ŽST Stříbro D2 nebo „Železniční stanice Plzeň Gottwaldovo nádraží“ se znakem bývalé ČSSR - dvouocasý lev) 	* klíč je zapečetěn
Cebiv	v uzamčené skříňce	<ul style="list-style-type: none"> ■ 1*, ■ 1t/1* ● Vk1/1t / 1 ■ 2* , ●Vk 2/2t/2 ■ 2t/2* ● Vk3/5t/5 , ■ 5* ■ 5t/5* ▲ 1* , ■ 3 / 4t/4 ■ 4* , ■ 4t/4* ▲ 5* 	<ul style="list-style-type: none"> • vrchní přednosta uzlové ŽST- č.pečetidla-504 – nápis ČSD Plzeňská dráha • dozorčí provozu používá pečetidlo - nápis ČD ŽST Stříbro D2 nebo „Železniční stanice Plzeň Gottwaldovo nádraží“ se znakem bývalé ČSSR - dvouocasý lev) 	* klíč je zapečetěn
Kokašice	v uzamčené skříňce	<ul style="list-style-type: none"> ■ 1* , ■ 1t/1*, ■ 1*, ■ 2t/2 * ● Vk1 / 1t /1 ● Vk2 / 2 t / 2 	<ul style="list-style-type: none"> • vrchní přednosta uzlové ŽST- č.pečetidla-504 – nápis ČSD Plzeňská dráha • dozorčí provozu používá pečetidlo - nápis ČD ŽST Stříbro D2 nebo „Železniční stanice Plzeň Gottwaldovo nádraží“ se znakem bývalé ČSSR - dvouocasý lev) 	* klíč je zapečetěn
Bezdružice	v uzamčené skříňce	<ul style="list-style-type: none"> ■ 1* , ■ 1t /1* , ▲ 1* ▲ 2* ■ 3* , ■ 3t / 3* ■ 4/3t/3 ▲ 7 / 8 , ■ 8* ● Vk1 / 2 	<ul style="list-style-type: none"> • vrchní přednosta uzlové ŽST- č.pečetidla-504 – nápis ČSD Plzeňská dráha • dozorčí provozu používá pečetidlo - nápis ČD ŽST Stříbro D2 nebo „Železniční stanice Plzeň Gottwaldovo nádraží“ se znakem bývalé ČSSR - 	* klíč je zapečetěn

			dvouocasý lev)	
--	--	--	----------------	--

- V dopravnách Trpísty, Cebiv, Bezručice a v místě s kolejovým rozvětvením Kokašice je uložen náhradní klíč od visacího zámku pro uzamykání přenosných uzamykatelných zámků a uzamykatelných dvojitých podložek. Tento klíč je zapečetěn a pečetí vrchní přednosta uzlové ŽST- č.pečetidla-504 – nápis ČSD Plzeňská dráha nebo dozorcí provozu - používá pečetidlo - nápis ČD ŽST Stříbro D2 nebo nápis „Železniční stanice Plzeň Gottwaldovo nádraží“ se znakem bývalé ČSSR - dvouocasý lev)

Písenné rozkazy

25. Písenné rozkazy

Svazky rozkazů “V”, “V PMD” a “Op” používané pro dirigovanou trať musí být označeny indexem D3 a nesmí být používané pro trať D2.

B. ŘÍZENÍ DRÁŽNÍ DOPRAVY DIRIGOVÁNÍM

26. Dopravní dokumentace

V dopravnách Trpísty, Cebiv a Bezručice se vede Telefonní zápisník pro dirigovanou trať.
Na hnacím vozidle vybaveném radiostanicí se vede Telefonní zápisník pro dirigovanou trať.

Je dovoleno používat tyto zkratky v dopravní dokumentaci:

Pňovany - Pn

Trpísty - Tr

Cebiv - Cb

Bezručice - Be

27. Grafikon splněné vlakové dopravy, telefonní zápisník pro dirigovanou trať

V dirigující stanici Pňovany vede dirigující dispečer grafikon splněné vlakové dopravy - bez dalších úprav.

Vzor grafikonu splněné vlakové dopravy – trať Pňovany - Bezručice

	Pňovany 0	1	2	3	4	5	6
Blahousty z							
Trpísty							
Lomnička mz							
Cebiv							
Strahov z							
Břetislav mz							
Kokašice nz							
Konst. Lázně z							
Bezručice							

Čas	Hovorna	Stav zátěže	
		Odřeknuté	
			Trpísty
Čas	Hovorna	Cebiv	
			Kokašice
			Bezručice

Rozbory vlaků	Poznámky - počasí:
	Předávka služby v hod
	Předal: Převzal:

Ohlašování vlaků

28. Ohlašování vlakové dopravy

Zavedené a odřeknuté vlaky osobní přepravy ohlašuje dirigující dispečer komerčnímu pracovníkovi dopravní Bezručice a osobnímu pokladníkovi Konstantinovy Lázně ihned po jejich zavedení či odřeknutí, jsou-li podle platného rozvrhu na pracovišti, nebo při nástupu do služby.

29. Zpoždění vlaku

Jakékoliv zpoždění je strojvedoucí povinen nahlásit dirigujícímu dispečerovi ihned po jeho zjištění a uvede i důvod zpoždění.

Ohlašovací povinnost

32. Dopravní s ohlašovací povinností

Ohlašovací povinnost nesmí být zrušena: v dopravě Bezručice

Vjezd vlaku do dopravní a odjezd vlaku z dopravní

33. Vjezd vlaku

Vjezdová kolej je určena Seznamem vlaků pro staniční zaměstnance (po dobu platnosti GVD). V mimořádném případě určí vjezdovou kolej dirigující dispečer a to písemným rozkazem.
Současné vjezdy vlaků jsou zakázány.

34. Bezpečnost cestujících při vjezdu druhého vlaku

Vjíždí-li do dopravní, v mimořádných případech, druhý vlak na kolej bližší ke staniční budově, musí strojvedoucí upravit rychlost tak, aby nebyla ohrožena bezpečnost cestujících vlaku prvního. Strojvedoucí vlaku prvního označí místo zastavení vlaku druhého, před tím, než povolí vjezd vlaku druhého.

35. Odstavování vozidel

Odstavovat kolejová vozidla je možné pouze na kolejích manipulačních. V mimořádných případech může dirigující dispečer povolit odstavení vozidla na koleji dopravní, ale pouze na nezbytně dlouhou dobu.

Pro zajištění vozidel jsou v dopravních a v místě s kolejovým rozvětvením k dispozici zarážky a kovové podložky, které jsou uloženy ve služebních místnostech, kam se musí po použití opět uložit. Strojvedoucí vlaku, který končí v Bezručicích, ohlásí dirigujícímu dispečerovi, že hnací vozidlo je v depu, první a druhá dopravní kolej je volná, že výměny jsou postaveny a uzamčeny na první kolej. Toto hlášení poznamená dirigující dispečer do splněného grafikonu. Tímto hlášením nesmí strojvedoucí nikoho pověřit.

36. Vjezdové koleje

Dopravní Trpísty:

Číslo výhybky	Základní poloha		Pro směr od:
	směr	na kolej č.	
1	přímý	1	Pňovan
4	přímý	1	Bezručic

Dopravní Cebiv:

Číslo výhybky	Základní poloha		Pro směr od:
	směr	na kolej č.	
1	přímý	1	Pňovan
2	přímý	1	Pňovan
4	přímý	1	Bezručic
5	přímý	1	Bezručic

Místo s kolejovým rozvětvením Kokašice:

Číslo výhybky	Základní poloha		Pro směr od:
	směr	na kolej č.	
1	přímý	1	Pňovan
2	přímý	1	Bezručic

Dopravní Bezručice:

Číslo výhybky	Základní poloha		Pro směr od:
	směr	na kolej č.	
1	přímý	1	Pňovan
3	přímý	1	Pňovan

Vjezd vlaku na kolej obsazenou vozidly (kusou kolej)

37. Vjezdy vlaků na kolej obsazenou vozidly, kusou nebo manipulační kolej

V dopravě Trpísty a Cebiv je dovoleno použití manipulační koleje pro křižování vlaků za podmínky, že vlak vjíždějící na manipulační kolej bude vlakem prvním.

Jízda dlouhých vlaků

38. Zabezpečení jízd dlouhých vlaků

Na trati Pňovany - Bezdrůžice je jízda dlouhých vlaků zakázána.

Posun v dopravnách

39. Posun

Současný posun v sousedních dopravnách není dovolen. Je - li dovolená jízda vlaku nebo PMD k dopravě, je v této dopravě posun zakázán.

Při posunu přes přejezdy, určí **vedoucí obsluhy vlaku** zaměstnance pro střežení přejezdu.

Dopravna, MskR / km	Leží v km (od - do) / stavební spád	Km (od - do) / stavební spád směr Pňovany (začátek trati)	Km (od - do) / stavební spád směr Bezručice (konec trati)
Trpísty / 7,328	7,167 - 7,493 / + 1,6 ‰	6,894 - 7,167 / + 19,7 ‰	7,493 - 7,543 / + 13,6 ‰
Cebiv / 12,679	12,609 - 12,883 / - 2,2 ‰	12,559 - 12,609 / + 4,4 ‰	12,883 - 13,267 / - 0,5 ‰
Kokašice / 20,382	20,141 - 20,488 / + 2,7 ‰	19,799 - 20,141 / + 22,6 ‰	20,488 - 20,768 / + 23,7 ‰
Bezručice / 23,961	23,957 - 24,087 / 0 ‰	23,624 - 23,957 / + 3,3 ‰	xxxxxxxx

Posun trhnutím je zakázán.

Spouštění a odrážení vozidel na volné koleje je zakázáno.

40. Posun mezi dopravnami

Krycí návěstidla v dopravě Cebiv a místě s kolejovým rozvětvením Kokašice se pro PMD obsluhují vždy ve směru Bezručice – Pňovany.

D. ZÁVĚREČNÁ OPATŘENÍ

47. Opatření při mimořádných událostech

Hasicí přístroje jsou uloženy ve výdejních jízdenech v Konstantinových Lázních a Bezručicích.

☆ Hlavní uzávěr plynu: Konstantinovy Lázně – zděný přístavek u výpravní budovy

☆ Hlavní vypínač elektrické energie:

- Trpísty: RH 01 v dopravní kanceláři
- Cebiv: RH 01 v dopravní kanceláři
- Kokašice: RH 01 v dopravní kanceláři
- Konstantinovy Lázně: RH 01 v kanceláři osobní pokladny
- Bezručice: RH 01 DEON v dopravní kanceláři

☆ pomůcky první pomoci – osobní pokladna Konstantinovy Lázně a výdejna jízdenech Bezručice

☆ hlavní uzávěr vody – Bezručice v kolejišti mezi výhybkou č. 7 a depem DKV Plzeň; Konstantinovy Lázně – na nástupišti pod přístřeškem v samostatné šachtě

49. Opatření při anonymním ohlášení o uložení trhavin a pod.

1. informovat Policii ČR ☎: 158
2. informovat dozorčího provozu ŽST Plzeň hl.n ☎: 972524112 ,
MT 602 486 787

Důležitá telefonní čísla

Vrchní přednosta UŽST	☎: 972524181; MT 602532679
Dozorčí přepravy:	☎: 972526453, MT 602289102
Dozorčí provozu	☎: 972524405, MT 728396912
Dirigující dispečer	☎: 972526355
Hasičský záchranný sbor	☎: 150, 972524444
Policie ČR	☎: 158
LZS	☎: 155

52. Místní ustanovení pro dopravny

Nástupiště:

Trpísty -

Nást. u kol. č.	km od - do	délka	druh	hrana	povrch
1 - mezi kol. č. 1 - 2	7,280 - 7,331	51 m	jednostr. vnitřní	zpevně -ná	panely

Přechod přes druhou kolej je dřevěný.

Cebiv -

Nást. u kol. č.	km od - do	délka	druh	hrana	povrch
1 - mezi kol. č. 1 - 3	12,674 - 12,724	50 m	jednostr. vnitřní	zpevně -ná	panely

Přechod přes třetí kolej je dřevěný.

Kokašice -

Nást. u kol. č.	km od - do	délka	druh	hrana	povrch
1 - mezi kol. č. 1 - 2	20,360- 20,402	42 m	jednostr. vnitřní	zpevně -ná	drť

Bezručice -

Nást. u kol. č.	km od - do	délka	druh	hrana	povrch
1 - mezi kol. č. 1 - 2	23,903- 23,955	52 m	jednostr. vnitřní	zpevně -ná	panely

Přechod přes třetí kolej je dřevěný. Pro zaměstnance DKV je veden kombinovaný přechod z betonu, dřeva a písku přes 1., 2. a 3. kolej.

Technické vybavení dopraven

V dopravě Bezručice je umístěno pracoviště DKV Plzeň (depo), v jehož obvodu je vodní jeřáb a popelová jáma.

Osvětlení

- ☆ Zastávka **Blahousty** - osvětlená – zářivkové těleso na budově
- ☆ Dopravná **Trpísty** - na nástupišti a v kolejišti 5 stožárů JŽ 12m s výbojkami 250 W
- ☆ Zastávka **Lomnička** - na konci nástupišť stožár obecního veřejného osvětlení
- ☆ Dopravná **Cebiv** - Na nástupišti a v kolejišti 5 stožárů výbojkového osvětlení
- ☆ Zastávka **Strahov** - neosvětlená
- ☆ Zastávka **Břetislav** - na nástupišti jeden stožár veřejného osvětlení
- ☆ Místo s kolejovým rozvětvením **Kokašice** - na nástupišti a v kolejišti 5 stožárů výbojkového osvětlení.
- ☆ Zastávka **Konstantinovy Lázně** - na nástupišti 2 stožáry veřejného osvětlení
- ☆ Dopravná **Bezručice** - na nástupišti a v kolejišti je 11 stožárů výbojkového osvětlení.

Rozvaděče pro vnitřní a venkovní el. rozvod jsou ve služebních místnostech a jejich údržbu provádí SDC SŽE Plzeň

Za osvětlení kolejiště při posunu odpovídá strojvedoucí.

Dovolené přechody, cesty v dopravnách

- ☆ Dopravná **Trpísty** - na dráhu - vlečku Agroservis je dovolen přístup po příjezdové komunikaci. K nákladišti po stezce mezi první a druhou kolejí a nástupišti.
- ☆ Dopravná **Cebiv** – na dráhu - vlečku “Lesní společnost” je dovolen přístup po nástupišti a po stezce mezi první a druhou kolejí
- ☆ Dopravná **Bezručice** - do obvodu DKV je dovolená cesta kolem budovy DKV a po přechodu přes koleje č.1, 2 a 3.

Místa v dopravnách kde je nebezpečné se za jízdy vychylovat z vozidel nebo pobývat vedle koleje

Bezručice	P, L	
kolej č. 2	L	osvětlovací stožár č. 5
kolej č. 8	L	osvětlovací stožár č. 10
	L	vodní jeřáb

Kromě míst uvedených v tabulce je třeba dbát opatrnosti též u stožárů návěstidel, výhybkových stojanů, výhybkových návěstidel, stojanů pro zarážky, vodních jeřábů, skladištních ramp, stožárů sdělovacího vedení, stožárů rozhlasu a telefonu, stožárů elektrického osvětlení a trakčního vedení, u kolejových vah, vážních domků, plotů na mostech, u opěrných a zárubních zdí a dalších zařízení ČD

Opatření při úrazech

Při úrazu je nutné zajistit příjezd Lékařské služby - pohotovosti ☎ 155.

Uložení klíčů od budov

Klíč od všech služebních místností je u soupravy hlavních klíčů. Náhradní klíče jsou uloženy v dirigující stanici.

Zajištění bezpečného přístupu zdravotně postižených osob

Za bezpečný příjezd nebo přístup ZPO k vlaku a jejich nástup a výstup do a z vlaku zodpovídá strojvedoucí. Je možné použití všech přechodů a dovolených přístupových cest.

Podmínky pro dopravu vozů s malými koly

Pro každý jednotlivý případ je nutné požadovat souhlas SDC.

Od účinnosti těchto "Prováděcích nařízení" se ruší platnost "Prováděcích nařízení z 28.12.1997 (č. j. 13 / 97 – 11, popř. č. 5)" a všechny rozkazy přednosty k "Prováděcím nařízením".