

ČESKÉ DRÁHY

PROVÁDĚCÍ NAŘÍZENÍ

k předpisu pro zjednodušené řízení drážní dopravy
pro trať

Jilemnice - Rokytnice nad Jizerou

4. změna

Účinnost od 31.07.2005

Ondráško Milan v.r.

Sedlický Martin v.r.

.....
vrchní přednosta UŽST

.....
dopravní kontrolor

ing. Halbrštát Slavoj v.r.

.....
vedoucí RCP

Schválil: č.j.:1545.....dne:31.05.2005.

.....
náměstek generálního ředitele
pro obchod a provoz

Počet stran: 30

změna článků: 7, 8, 10, 12, 15, 16, 19, 23, 26, 27, 31, 32, 39, 40, 49, 52
výměna listů: 3/4, 5/6, 7/8, 9/10, 15/16, 17/18, 21/22, 23/24, 25/26, 27/28,
29/30, 33/34, 35/36, 39/40, 41/42

ZÁZNAM O ZMĚNÁCH¹⁾

¹⁾ Za včasné zapracování změn a za provedení záznamu o změnách odpovídá držitel, u kterého je PND3 uloženo.

Číslo změny Č.j.	Účinnost od	Týká se ustanovení článku	Opravil	Dne	Podpis
1.	01.07.2003	7, 8, ,10, 23, 47, 52 a vzoru tiskopisu na str. 44 a 45	zapracována		
2.	01.04.2004	článek 20, 21 a nadpis čl. 37	zapracována		
3.	12.12.2004	1,10,12,19,23, 28,29,32,47,49,52	zapracována		
4.	31.07.2005	7,8,10,12,15,16,19, 23,26,27,31,32,39, 40,49,52			

Rozdělovník:

UŽST Trutnov

DKV Č.Třebová, PJ
Trutnov

SDC Hradec Králové

SENA Olomouc

RPC Pardubice

A. ZÁKLADNÍ POJMY

1. Určení tratě se zjednodušeným řízením drážní dopravy

Trať se zjednodušeným řízením drážní dopravy začíná u vjezdového návěstidla S do stanice Jilemnice v km 3,975 a končí kusou kolejí 1a v dopravně Rokytnice nad Jizerou v km 20,422.

Organizování drážní dopravy: dirigováním.

Dirigující stanice: Jilemnice.

Stanice, jejíž vrchní přednosta uzlové ŽST plní povinnosti přednosty dirigující stanice: **Trutnov hl.n.**

2. Dopravny pro řízení jízd vlaků

Dopravny, kde je dovoleno křižování nebo předjíždění (dostižení) vlaků:

- Hrabačov
- Poniklá
- Jablonec nad Jizerou
- Rokytnice nad Jizerou

3. Prostorové oddíly

Jilemnice - Hrabačov

Hrabačov - Poniklá

Poniklá - Jablonec nad Jizerou

Jablonec nad Jizerou - Rokytnice nad Jizerou

4. Dopravny D3 odkud se obsluhuje (kontroluje) PZZ

Kontrola PZZ :

- Jablonec nad Jizerou
- Rokytnice nad Jizerou

6. Dopravny, kde na sebe navazují tratě

V dirigující stanici Jilemnice navazuje trať řízená podle předpisu D3 na trať Martinice v Krkonoších - Jilemnice řízenou podle předpisu D2.

7. Úřední povolení, smlouvy a předpisy na styku drah

Úřední povolení k provozování dráhy na regionální dráze Martinice v Krkonoších - Rokytnice nad Jizerou vydané Českým drahám s.o. pod č.j. 1812/96-DÚ/O-Sz.

Licence k provozování drážní dopravy vydané Českým drahám s.o. pod č.j. 1-157/96-DÚ/O-Bp; Ev. číslo L/1996/5000.

Úřední povolení k provozování dráhy vydané pod č.j. 22334/2/1995-DÚ/O-Sz provozovateli dráhy a.s. Cutisin.

Smlouva o styku vzájemně zaústěných drah a provozování drážní dopravy č. 142/04 – 11/2 o provozování vlečky CUTISIN Hrabačov uzavřená s provozovatelem dráhy Cutisin s.r.o.

Při organizování a řízení drážní dopravy se postupuje podle pravidel pro provozování dráhy a drážní dopravy upravené vyhláškou MD č. 173/1995 Sb., kterou se vydává dopravní řád drah, podle vnitřního předpisu ČD s.o. (D1, D2, V15/1, Z1, Op 16), vnitřního předpisu provozovatele vlečky, podle platného přípojového provozního řádu.

Obecná ustanovení

8. Koleje, výhybky, výkolejky, návěstidla, přejezdy

Seznam PZZ na trati

Poloha PZZ	druh komunikace	typ PZZ	ovládací úseky	poznámka
3,791	IV	k		
4,218	IV	k		
4,352	IV	k		
4,739	IV	kd		
4,952	II	PZS 3 SI	4,145 - - 5,761	kontr. výpr. Jilemnice
5,157	IV	k		
5,298	IV	k		
5,804	IV	k		
6,244	II	PZS 3 SI	6,150 - -6,676	kontr. výpr. Jilemnice
6,590	IV	k		dočasný prac. přejezd
6,960	IV	k		
7,367	IV	k		
7,606	IV	k		
7,847	IV	k		
7,947	IV	k		
8,167	IV	k		
8,510	IV	k		
8,922	IV	k		
9,123	II	k		
10,766	II	k		
11,026	III	k		

Poloha PZZ	druh komunikace	typ PZZ	ovládací úseky	poznámka
11,441	IV	k		
11,731	IV	kd		
11,996	III	k		
12,258	IV	k		
13,821	IV	kd		
15,317	III	k		
15,710	IV	kd		
15,871	IV	kd		
16,655	IV	kd		
17,836	IV	kl		
17,560				přejezdník PK-X-175 pro přejezd v km 17,973
17,973	I	PZS 3 ZLI	17,400 – -18,330	Kontrolní skříň Jablonec n/Jizerou
17,987				opakovací přejezdník OPK–OX-180 pro přejezd v km 17,973
18,435				přejezdník PK-1X-184 pro přejezd v km 17,973
18,445				přejezdník PK-3X-184 pro přejezd v km 17,973
18,622	IV	k		
18,812	IV	k		
18,974	IV	k		
19,080	I	PZS 3 SI	18,713 - -19,573	kontr. strojvedoucí Jablonec i Rokytnice
19,183	IV	k		
19,600	II	k		
20,407	IV	k		

Plánek dirigované trati

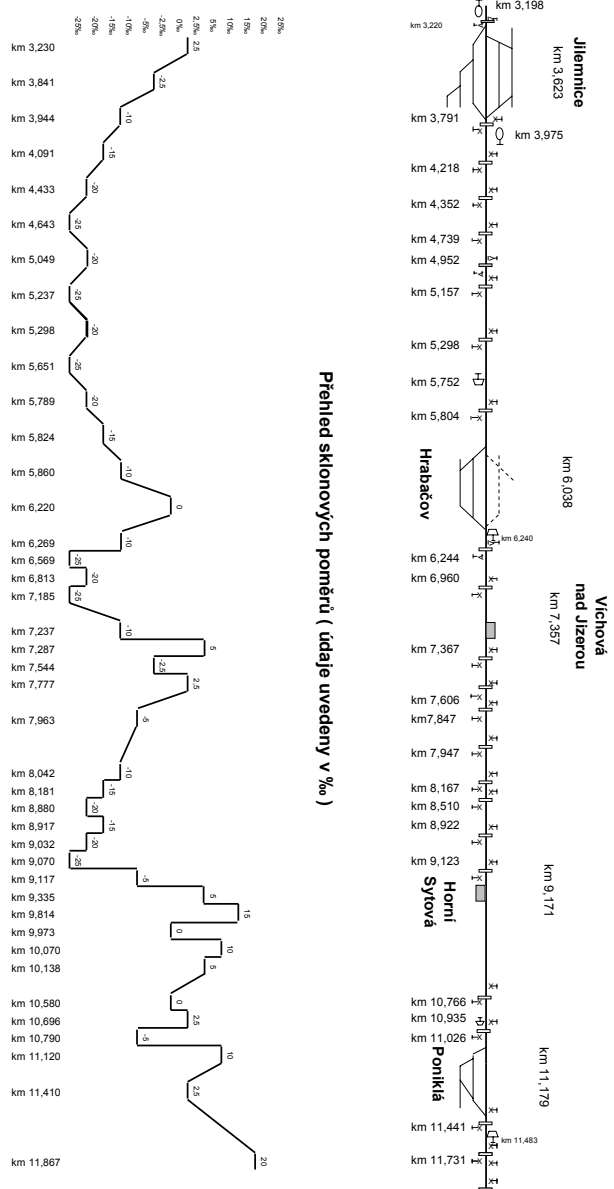

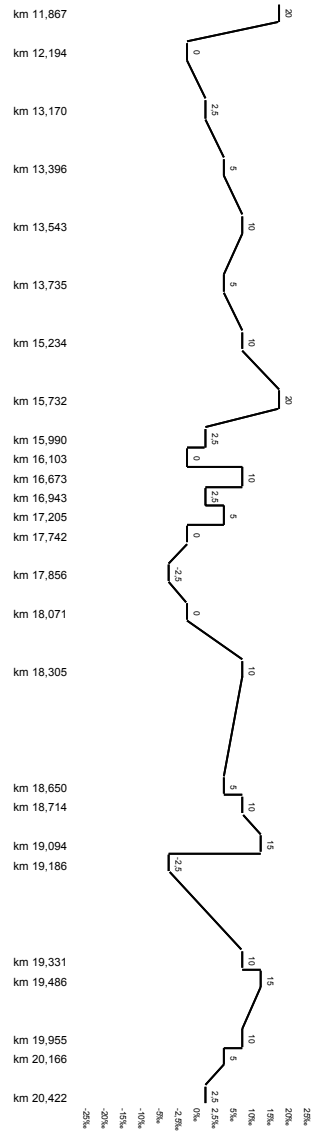

Přehled sklonových poměrů (údaje uvedeny v ‰)

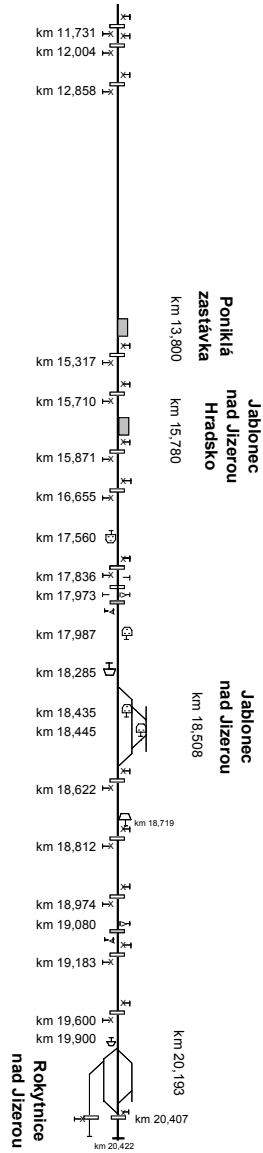

Vysvětlení značek:

- vjezdové návěstidlo světelné
- přejezd - výstražné kříže
- přejezd - P2
- hranice dopravní (lichoběžníková tabulka)
- přejezdník

HRABAČOV

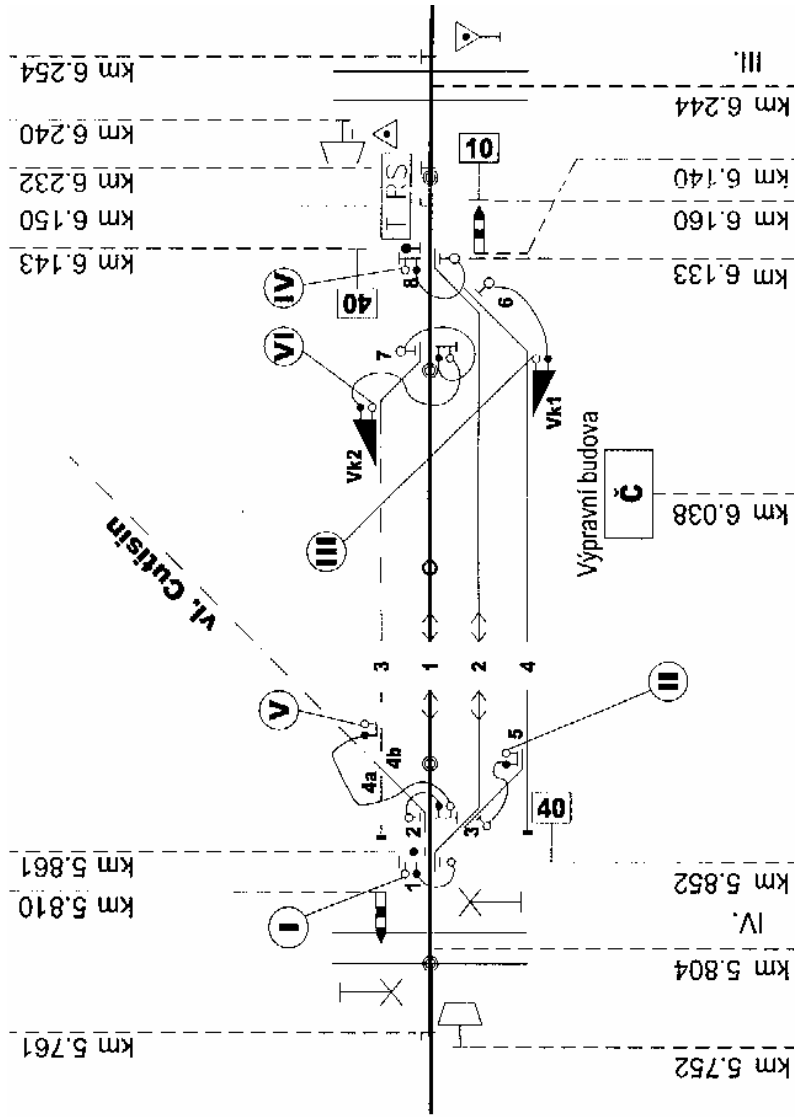

Dopravná D3 Hrabačov

Číslo výhybky, výkolejky	zajištění	Základní poloha	
		směr / poloha	na kolej
1	jednoduchý výměnový a kontrolní odtlačný zámek	přímý	1
2	jednoduchý výměnový a kontrolní odtlačný zámek	přímý	1
3	jednoduchý výměnový zámek	vedlejší	2
4a	nezajištěna	vedlejší	3a
4b	kontrolní výměnový zámek	vedlejší	3
5	kontrolní výměnový zámek	přímý	4a
6	jednoduchý výměnový zámek	vedlejší	2
7	jednoduchý výměnový a kontrolní odtlačný zámek	přímý	1
8	jednoduchý výměnový a kontrolní odtlačný zámek	přímý	1
Vk1	kontrolní zámek	na koleji	4
Vk2	kontrolní zámek	na koleji	3

Kolej	Délka koleje	Účel
1	177 m	dopravní
2	129 m	dopravní
3	88 m	vlečková, odevzdávkové místo
3a	40 m	odvratná
4	114 m	VNVK
4a	51 m	VNVK

Seznam PZZ v dopravě

Poloha PZZ	druh komunikace	typ PZZ	ovládací úseky	poznámka
5,804	IV	k		

Návěstidlo označující hranice dopravy D3	Kilometrická poloha
Lichoběžníková tabulka	5.752
Lichoběžníková tabulka	6.240

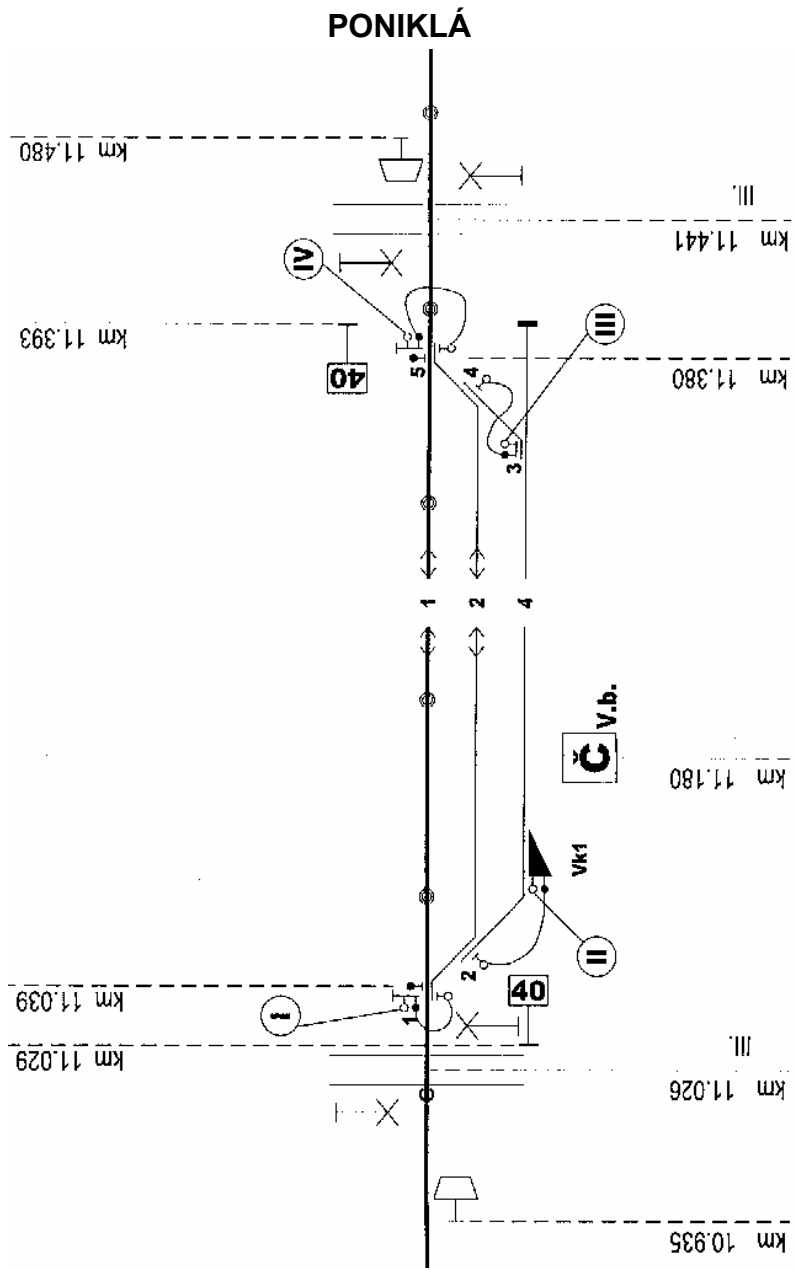

Dopravná D3 Poniklá

Číslo výhybky, výkolejky	zajištění	Základní poloha	
		směr / poloha	na kolej
1	jednoduchý výměnový a kontrolní odtlačný zámek	přímý	1
2	jednoduchý výměnový zámek	vedlejší	2
3	kontrolní výměnový zámek	přímý	4a
4	jednoduchý výměnový zámek	vedlejší	2
5	jednoduchý výměnový a kontrolní odtlačný zámek	přímý	1
Vk1	kontrolní zámek	na koleji	4

Kolej	Délka koleje	Účel
1	255 m	dopravní
2	215 m	dopravní
4	190 m	VNVK
4a	50 m	VNVK

Seznam PZZ v dopravě

Poloha PZZ	druh komunikace	typ PZZ	ovládací úseky	poznámka
11,026	III	k		
11,441	IV	k		

Návěstidlo označující hranice dopravní D3	Kilometrická poloha
Lichoběžníková tabulka	10.935
Lichoběžníková tabulka	11.483

JABLONEC NAD JIZEROU

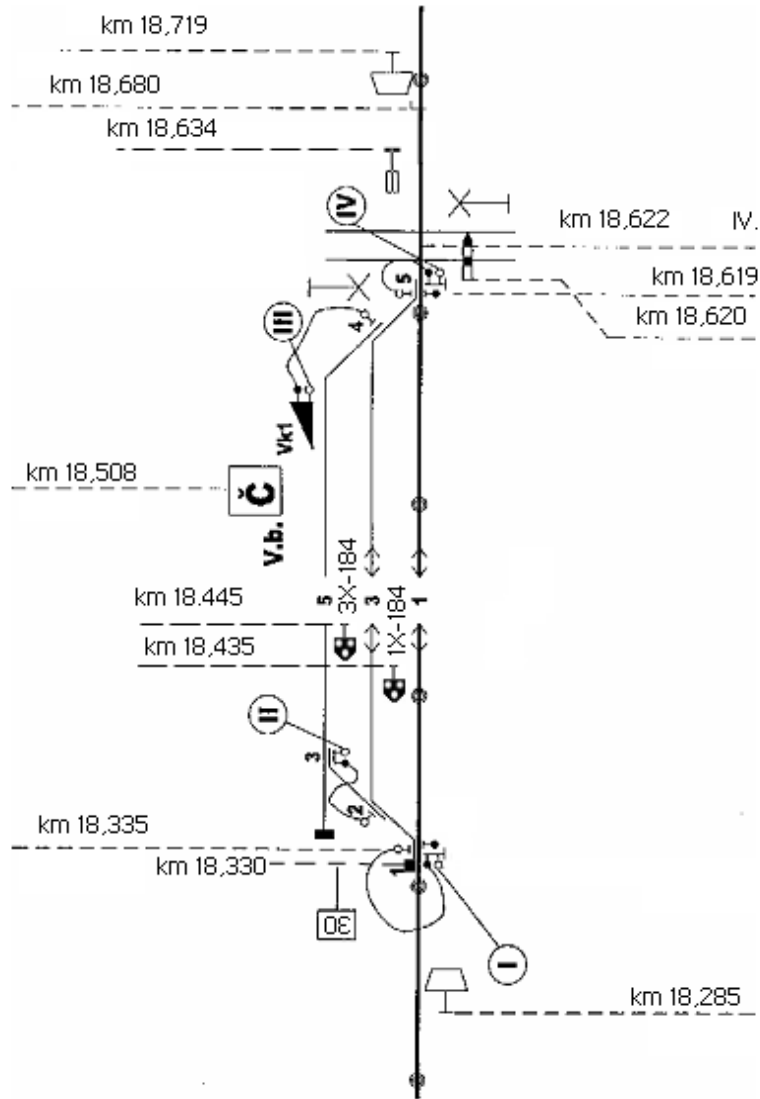

Dopravná D3 Jablonec n. Jiz.

Číslo výhybky, výkolejky	Zajištění	Základní poloha	
		směr / poloha	na koleji
1	jednoduchý výměnový a kontrolní odtlačný zámek	přímý	1
2	jednoduchý výměnový zámek	vedlejší	3
3	kontrolní výměnový zámek	přímý	5a
4	jednoduchý výměnový zámek	vedlejší	3
5	jednoduchý výměnový a kontrolní odtlačný zámek	přímý	1
Vk1	kontrolní zámek	na koleji	5

Kolej	Délka koleje	Účel
1	196 m	dopravní
3	147 m	dopravní
5	147 m	VNVK
5a	50 m	VNVK

Seznam PZZ v dopravě

Poloha PZZ	druh komunikace	typ PZZ	ovládací úseky	poznámka
18,622	IV	k		

Návěstidlo označující hranice dopravní D3	Kilometrická poloha
Lichoběžníková tabulka	18.285
Lichoběžníková tabulka	18.719

ROKYTNICE NAD JIZEROU

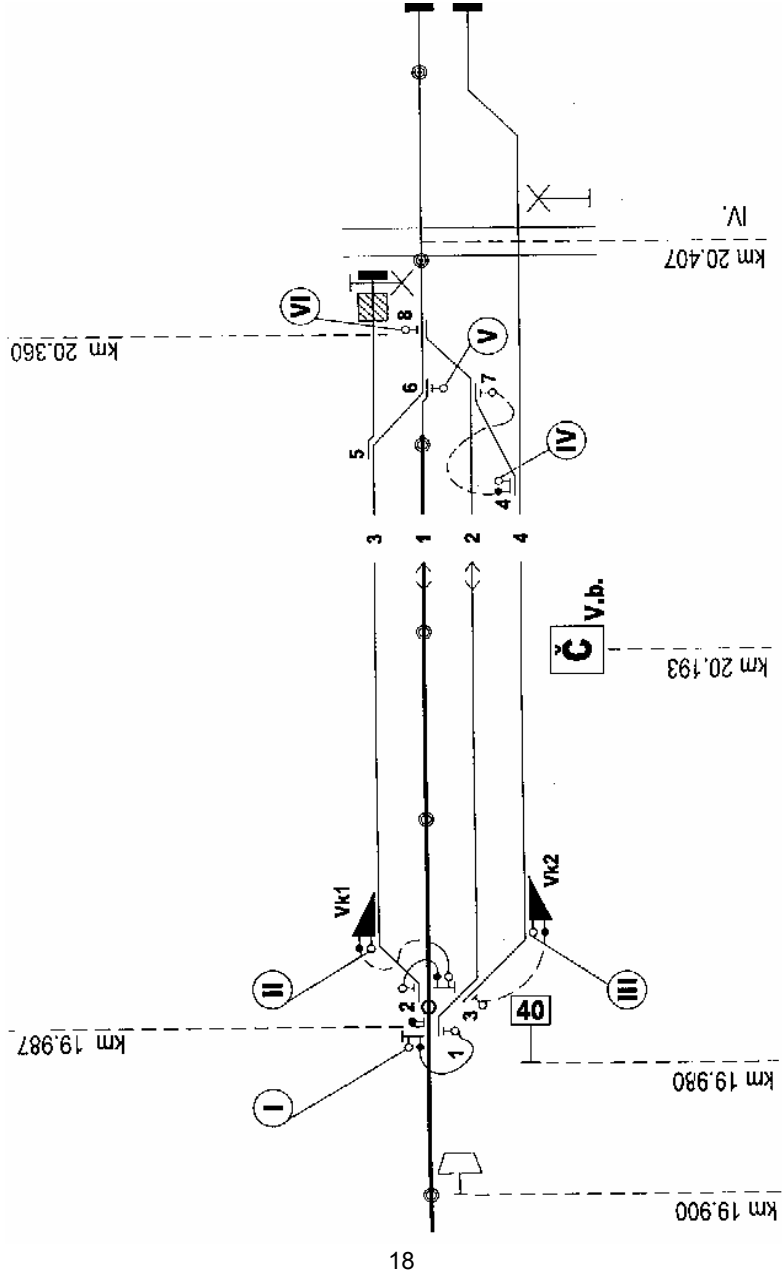

Dopravná D3 Rokytnice n. Jiz.

Číslo výhybky, výkolejky	Zajištění	Základní poloha	
		do směru / poloha	na kolej
1	jednoduchý výměnový a kontrolní odtlačný zámek	přímý směr	1
2	jednoduchý výměnový a kontrolní odtlačný zámek	přímý	1
3	jednoduchý výměnový zámek	vedlejší	2
4	kontrolní výměnový zámek	přímý	4a
5	nezajištěna	vedlejší	1a
6	jednoduchý výměnový zámek	vedlejší	3
7	jednoduchý výměnový zámek	vedlejší	2
8	jednoduchý výměnový zámek	přímý	2
Vk1	kontrolní zámek	na koleji	3
Vk2	kontrolní zámek	na koleji	4

Kolej	Délka koleje	Účel
1	236 m	dopravní
1a	90 m	manipulační, odstavná
2	239 m	dopravní
3	217 m	manipulační, odstavná *
4	239 m	VNVK
4a	150 m	VNVK

* - kolej číslo 3 je dlouhodobě vyloučená. Lze pojíždět pouze úsek v délce 40 m od výhybky č. 5 směrem k Vk1

Seznam PZZ v dopravě

Poloha PZZ	druh komunikace	typ PZZ	ovládací úseky	poznámka
20,407	IV	k		

Návěstidlo označující hranice dopravní D3	Kilometrická poloha
Lichoběžníková tabulka	19.900
Zarážedlo, návěst Posun zakázán	20.460

9. Obsluhovací řády, přípojové provozní řády

Přípojový provozní řád vlečky Cutisin a.s. je zpracován jako samostatná příloha tohoto PND3.

10. Telekomunikační zařízení, více hnacích vozidel na vlaku

Dirigovaná trať je vybavena traťovým a náhradním traťovým telefonem pro telefonické spojení dirigujícího dispečera a strojvedoucího.

Hovorna	Traťové spojení	Selektor	veřejná tel. síť
Jilemnice	•	31	481 544 034 972 368 555
Hrabačov	• ■		
Poniklá	• • ■		
Jablonec nad Jizerou	■ •	35	481 591 219 972 368 053
Rokytnice nad Jizerou	■ • •	36	

Další spojení přes ústřednu Stará Paka:

komerční pracovník Jablonec nad Jizerou 80 53 (972 368 053)

služební místnost Rokytnice nad Jizerou 80 51 (972 368 051)

Obsluha vlaku je vybavena mobilními telefony – čísla telefonů dle platného turnusu.

Je dovoleno používat tyto zkrácené názvy a zkratky:

Jilemnice	- Jilemnice	- Ji
Hrabačov	- Hrabačov	- Hr
Víchová nad Jizerou	- Víchová	- Vi
Horní Sytová	- Sytová	- Hs
Jablonec nad Jizerou Hradsko	- Hradsko	- Jh
Jablonec nad Jizerou	- Jablonec	- Ja
Rokytnice nad Jizerou	- Rokytnice	- Ro

Obsazení dopravní, odboček a stanovišť

12. Dopravní a stanoviště

Dopravní D3, zastávka	je podle předpisu D3	Administrativní přidělení	Obsazení	
			kým	pracovní doba
Jilemnice	dirigující stanice	Vrchlabí	dirigující dispečer	dle rozvrhu
Hrabačov	dopravní D3	Jilemnice	neobsazeno	
Výchová nad Jizerou	zastávka	Jilemnice	neobsazeno	
Horní Sytová	zastávka	Jilemnice	neobsazeno	
Poniklá	dopravní D3	Jilemnice	neobsazeno	
Poniklá zastávka	zastávka	Jilemnice	neobsazeno	
Jablonec nad Jiz. Hradsko	zastávka	Jilemnice	neobsazeno	
Jablonec nad Jizerou	dopravní D3	Jilemnice	komerční pracovník	Po - Pá dle rozvrhu
Rokytnice nad Jizerou	dopravní D3	Jilemnice	neobsazeno	

Na pořádek a bezpečnost dozírá strojvedoucí v době svého pobytu v dopravně či na zastávce. Závady odstraňuje sám, popř. je nahlašuje dirigujícímu dispečerovi.

15. Obsluha PZZ

Přejezd v km 17,973 kontroluje strojvedoucí podle návěstí přejezdníků a opakovacího přejezdníku.

V dopavně D3 Rokytnice n. Jiz. a Jablonec n. Jiz. se musí strojvedoucí, dříve než požádá o svolení k odjezdu z dopravní D3, přesvědčit pohledem na kontrolní skříň, zda PZS v km 19.080 není v poruše.

V případě poruchy nebo výpadku hlavního napájení PZS tuto skutečnost strojvedoucí ihned oznámí dirigujícímu dispečerovi. Ohlášení poruchy zapíše do tel. zápisníku D3, dirigující dispečer do Záznamníku poruch. Strojvedoucí dále podle pokynů dirigujícího dispečera obslouží tlačítko Tx (nouzové vypnutí přejezdu).

Vybavení dirigující stanice, dopravní a stanovišť

16. Záloha tiskopisů

Telefonní zápisníky D3 pro dirigovanou trať zajišťuje dirigující dispečer. Strojvedoucí je povinen sledovat dostatečnou zásobu. Záloha tiskopisů je uložena v dirigující stanici. Orazítkování a číslování zajišťuje dirigující dispečer. Využité svazky se odesílají do dirigující stanice k uložení.

17. Přenosné výměnové zámky, přenosná návěstidla a uzamykatelné kovové podložky

Dopravní D3	Počet uzamykatelných přenosných výměnových zámků	Místo uložení
Hrabačov	2	služební místnost
Poniklá	2	služební místnost
Jablonec n. Jiz.	2	služební místnost
Rokytnice n. Jiz.	2	služební místnost

Dopravna D3	Počet přenosných návěstí Stůj	Místo uložení
Hrabačov	2	služební místnost
Poniklá	2	služební místnost
Jablonec n. Jiz.	2	služební místnost
Rokytnice n. Jiz.	2	služební místnost

Dopravna D3	Počet uzamykatelných kovových podložek	Místo uložení
Rokytnice n. Jiz.	1	služební místnost

18. Klíče od dopraven, stanovišť, uzamykatelných přenosných výměnových zámků a uzamykatelných kovových podložek

Jednotný klíč od všech dopraven D3 a telefonních stanovišť je součástí každé soupravy hlavních klíčů.

Hlavní klíč od uzamykatelných přenosných výměnových zámků, klíč od uzamykatelné kovové podložky a klíček od skříňky pro úschovu souprav hlavních klíčů v Rokytnici nad Jizerou je součástí každé soupravy hlavních klíčů.

Náhradní klíč od kovové uzamykatelné podložky a klíček od skříňky pro úschovu hlavních klíčů je uložen ve skřínce pro úschovu náhradních klíčů v dopravě D3 Rokytnice n. Jiz.

Náhradní klíč od výměnových zámků uzamykatelných je uložen ve skřínce pro úschovu náhradních klíčů v dopravě D3 Hrabačov, Poniklá, Jablonec n. Jiz., Rokytnice n. Jiz.

Zabezpečení výhybek a manipulačních kolejí

19. Zabezpečení výhybek a manipulačních kolejí

Dopravna D3	Klíč číslo					
	I	II	III	IV	V	VI
	Typu					
	11	25	20	5	29	19
Uzamyká						
Hrabačov	1	$\frac{5}{3}$	$\frac{Vk1}{6}$	8	$\frac{4b}{2}$	$\frac{Vk2}{7}$
Poniklá	1	$\frac{Vk1}{2}$	$\frac{3}{4}$	5		
Jablonec n. Jiz.	1	$\frac{3}{2}$	$\frac{Vk1}{4}$	5		
Rokytnice n. Jiz.	1	$\frac{Vk1}{2^*}$	$\frac{Vk2}{3}$	4	6	8

- Výměna č. 2 je dočasně opatřena zámkem jiného typu. Klíč od zámku má v úschově dozorčí UŽST Trutnov se sídlem v Martinicích v K.

Tvary štítků výsledných klíčů při jízdě na jinou než první kolej:

Dopravna D3	směrem od	na kolej	výhybka číslo	tvary štítků
Hrabačov	Jilemnice	2	1	Δ - 1
Hrabačov	Poniklé	2	8	Δ - 8
Poniklá	Hrabačova	2	1	Δ - 1
Poniklá	Jablonce n.J.	2	5	Δ - 5
Jablonec n.J.	Poniklé	3	1	Δ - 1
Jablonec n.J.	Rokytnice n.J.	3	5	Δ - 5
Rokytnice n.J.	Jablonce n.J.	2	1	Δ - 1

20. Soupravy hlavních klíčů

Pro dirigovanou trať je 5 souprav hlavních klíčů označených A, B, C, D, E.

Všechny soupravy jsou uloženy ve skříňce pro úschovu hlavních klíčů u dirigujícího dispečera v Jilemnici.

V každé soupravě je šest klíčů od výměnových zámků a výkolejek, jednotný klíč od všech služebních místností dopraven D3, od telefonních stanovišť, klíč od uzamykatelných přenosných výměnových zámků a od uzamykatelné podložky a klíček od skříňky pro úschovu souprav hlavních klíčů v Rokytnici nad Jizerou.

Klíče nejsou označeny zkratkou tratě.

21. Úschova souprav hlavních klíčů

Před prvním vyjetím na úsek D3 je strojvedoucí povinen si v dopravní kanceláři ŽST Jilemnice u dirigujícího dispečera vyzvednout soupravu hlavních klíčů.

Nemění-li se při jízdě vlaku na trati Martinice v Krkonoších - Rokytnice nad Jizerou strojvedoucí na vedoucím HV, smí si soupravu hlavních klíčů ponechat u sebe i při jízdě v úseku Jilemnice - Martinice v Krkonoších.

Odstupuje-li v průběhu směny strojvedoucí s hnacím vozidlem do obvodu DKV SLČ Jilemnice, následně se vrací a pokračuje v jízdách na trati Martinice v Krk. - Rokytnice nad Jiz. smí si soupravu hlavních klíčů ponechat u sebe.

Ve služební místnosti dopravní D3 Rokytnice n. Jiz. je uzamykatelná skříňka pro úschovu souprav hlavních klíčů. Klíček od této skříňky je součástí každé soupravy hlavních klíčů. Pokud mimořádně končí strojvedoucí službu, musí soupravu hlavních klíčů uzamknout ve skříňce klíčkem, který spolu s klíčem od služební místnosti oddělí od této soupravy a uschová je u sebe. Při nástupu do služby strojvedoucí soupravu hlavních klíčů vyjme a klíček od skříňky a klíč od služební místnosti vrátí na soupravu hlavních klíčů.

23. Náhradní klíče

Název dopravní nebo stanoviště	Způsob úschovy náhradních klíčů	Ke které výhybce nebo výkolejce patří klíč (vyznačí se na štítku) * - zapečetěný						Kdo pečetí náhradní klíče a klíč od skříňky	Poznámka
		$\frac{1t}{1}$	1* \triangle	1* \square	$\frac{4b}{2t}$	$\frac{2t}{2*}$	2*		
Hrabačov	služební místnost	$\frac{5}{3}$	3*	6*	$\frac{Vk1}{6}$	$\frac{Vk2}{7t}$	$\frac{7t}{7*}$	Dozorčí	
		7*	$\frac{8t}{8}$	8* \triangle	8* \square				
		$\frac{1t}{1}$	1* \triangle	1* \square	$\frac{Vk1}{2}$	2*	$\frac{3}{4}$		
Poniklá	služební místnost	4*	$\frac{5t}{5}$	5* \triangle	5* \square			Dozorčí	
		$\frac{1t}{1}$	1* \triangle	1* \square	$\frac{3}{2}$	2*	$\frac{3}{4}$		
Jablonec n. Jiz.	služební místnost	4*	$\frac{5t}{5}$	5* \triangle	5* \square			Dozorčí	
		$\frac{1t}{1}$	1* \triangle	1* \square	$\frac{3}{2}$	2*	$\frac{3}{4}$		
Rokytnice n. Jiz.	služební místnost	$\frac{4}{7}$	7*	6	8			Dozorčí	
		$\frac{1t}{1}$	1* \triangle	1* \square	$\frac{Vk2}{3}$	3*			

Zapečetěný klíček od skříňky s náhradními klíči je uložen v každé služební místnosti dopravní D3 v zalepené obálce na skříňce s náhradními klíči.

Náhradní klíče 2t/2* a Vk1/2t z dopravní D3 Rokytnice nad Jizerou má v úschově dozorčí UŽST Trutnov se sídlem v Martinicích v K..

Písenné rozkazy

25. Písenné rozkazy

Na trati Jilemnice - Rokytnice n. Jiz. se používá těchto písenných rozkazů:

- Příklad vlaku pro trať se zjednodušeným řízením drážní dopravy s jedním průpisem a bez průpisu
- Všeobecný rozkaz „Výluky“ s indexem D3 (rozkazy jsou na každém listu označeny indexem D3 a razítkem dirigující stanice).

B. ŘÍZENÍ DRÁŽNÍ DOPRAVY DIRIGOVÁNÍM

26. Dopravní dokumentace

Ve všech dopravních D3 vede strojvedoucí telefonní zápisník D3. V dirigujičící stanici vede dirigujičící dispečer telefonní zápisník společný pro službu výpravčiiho pro trať D2 a dirigujičícího dispečera pro trať D3. V dopravní dokumentaci je možné používat zkratky.

27. Grafikon splněné vlakové dopravy, telefonní zápisník pro dirigovanou trať

Dirigujičící dispečer vede Grafikon splněné vlakové dopravy (viz vzor na str. 44 a 45). Ostatní telefonní hovory zapisuje do telefonního zápisníku společného pro službu výpravčiiho pro trať D2 a dirigujičícího dispečera pro trať D3.

Ohlašování vlaků

28. Ohlašování vlakové dopravy

Komerčniiimu zaměstnanci v dopravně D3 Jablonec n. Jiz. hlásí telefonicky dirigujičící dispečer zavedené a odřeknuté vlaky v 8,30 hod.

29. Zpoždění vlaku

Strojvedoucí je povinen z důvodu úpravy pořadí vjezdů (přípojů) hlásit dirigujičícímu dispečerovi každé zpoždění i menší jak 10 minut.

Komerčniiimu zaměstnanci v dopravně D3 Jablonec nad Jiz. ohlašuje telefonicky dirigujičící dispečer zpoždění větší jak 10 minut.

31. Stav zátěže

Stav zátěže na dirigované trati sleduje dirigující dispečer ve spolupráci s komerčním pracovníkem v Jablonci nad Jizerou.

Ohlašovací povinnost

32. Dopravny s ohlašovací povinností

Při jízdě vlaku z **Jilemnice do Rokytnice n. Jiz.** nesmí být zrušena ohlašovací povinnost v **dopravně D3, kde vlak jízdu končí** a v dopravě D3 **Hrabačov** (pokud není písemným rozkazem nařízena jízda vlaku přes PZS v km 6,244 se zvýšenou opatrností). Při zrušené ohlašovací povinnosti v dopravě D3 **Jablonec n. Jiz.** se musí strojvedoucí přesvědčit o správné činnosti PZS dle čl. 15 tohoto PND3.

Při jízdě vlaku z **Rokytnice n. Jiz. do Jilemnice** nesmí být zrušena ohlašovací povinnost **ve výchozí dopravě D3 vlaku**, v dopravě D3 **Poniklá** (pokud není písemným rozkazem nařízena jízda vlaku přes PZS v km 6,244 se zvýšenou opatrností) a dopravě D3 **Hrabačov** (pokud není písemným rozkazem nařízena jízda vlaku přes PZS v km 4,952 se zvýšenou opatrností).

Vjezd vlaku do dopravní a odjezd vlaku z dopravní

33. Vjezd vlaku

Místo zastavení pro vlak s přepravou cestujících je v prostoru u zvýšeného nástupiště v každé dopravě D3.

Současné vjezdy vlaků jsou zakázány.

34. Bezpečnost cestujících při vjezdu druhého vlaku

Při křižování vlaků s přepravou cestujících zastavují vlaky zásadně čelem proti sobě, aby nedošlo k ohrožení bezpečnosti cestujících.

Při posunu po koleji bližší budově dopravní D3 zajišťuje bezpečnost cestujících (především uzavřením centrálně uzavíratelných dveří) strojvedoucí v součinnosti s vlakvedoucím osobní přepravy.

35. Odstavování vozidel

Odstavování jednotlivých vozidel a souprav vozidel, včetně hnacího vozidla je na dopravních kolejích zakázáno.

Na manipulačních kolejích musí být odstavená vozidla svěřena a zajištěna proti ujetí takto:

V dopravně D3	utažením dostatečného počtu ručních brzd tak, aby bylo dosaženo	a dále jednou zarážkou
Hrabačov	3 brzdících %	ve směru od Poniklé
Poniklá	3 brzdících %	z obou stran
Jablonec n. Jiz.	3 brzdících %	ze směru Poniklá
Rokytnice n. Jiz.	5 brzdících %	ve směru od Poniklé

Vjezd vlaku na kolej obsazenou vozidly (kusou kolej)

37. Vjezdy vlaku na kolej obsazenou vozidly, kusou nebo manipulační kolej

V dopavně D3 Rokytnice n. Jiz. je pravidelný vjezd vlaku na obsazenou kolej dovolen pouze na kolej č. 1 za předpokladu, že bude stojícími vozidly uvolněno zvýšené nástupiště pro bezpečný výstup a nástup cestujících.

Pravidelné vjezdy na ostatní obsazené koleje a na obsazené koleje v jiných dopavnách D3 jsou zakázány.

Pravidelné vjezdy vlaků na manipulační koleje jsou zakázány.

Jízda dlouhých vlaků

38. Zabezpečení jízd dlouhých vlaků

Jízda dvou vlaků delších jak 180 m s křižováním není dovolena.

Posun v dopavnách

39. Posun

- posun trhnutím je zakázán na celé trati Jilemnice - Rokytnice n. Jiz.
- na trati i v dopavnách Hrabačov a Rokytnice nad Jizerou je spád větší jak 15 ‰

- nejnepříznivější spádové poměry - klesání:

Hrabačov	jilemnické záhlaví	- 20 ‰ směr Poniklá
	obě zhlaví	- 10 ‰ směr Poniklá
	staniční koleje	- 10 ‰ směr Poniklá
	hrabačovské záhlaví	- 10 ‰ směr Poniklá
Poniklá	hrabačovské záhlaví	- 10 ‰ směr Hrabačov
	hrabačovské zhlaví	- 10 ‰ směr Hrabačov
	staniční koleje	- 10 ‰ směr Hrabačov
	jablonecké zhlaví	- 2,5 ‰ směr Hrabačov
	jablonecké záhlaví	- 10 ‰ směr Hrabačov
Jablonec nad Jizerou	ponikelské záhlaví	- 10 ‰ směr Poniklá
	ponikelské zhlaví	- 10 ‰ směr Poniklá
	staniční koleje	- 10 ‰ směr Poniklá
	rokytnické zhlaví	- 10 ‰ směr Poniklá
	rokytnické záhlaví	- 10 ‰ směr Poniklá
Rokytnice nad Jizerou	záhlaví	- 15 ‰ směr Jablonec
	zhlaví	- 15 ‰ směr Jablonec
	staniční koleje	- 15 ‰ směr Jablonec

- Před zahájením posunu v dopravně Jablonec nad Jizerou na ponikelském zhlaví musí zaměstnanec řídící posun, je-li posunový díl kratší než 350 metrů, provést povytažení tlačítka „Vypnutí výstrahy při posunu“ na ovládací skříňce PZS v km 17,973 ve služební místnosti (viz DU).
Po ukončení posunu na ponikelském zhlaví musí zaměstnanec řídící posun stisknout tlačítko „ Vypnutí výstrahy při posunu“ do základní polohy na ovládací skříňce PZS v km 17,973 ve služební místnosti.
- při posunu přes PZS v km 19,080 se zaměstnanec řídící posun přesvědčí, zda PZS v km 19,080 není v poruše. Posun přes přejezd v dopravně Rokytnice n. Jiz. v km 20,407 je dovolen rychlostí max. 10 km/hod. Návěst „Pozor“ musí být dávana od výstražného kolíku v km 20,345

Posun mezi dopravami

40. Posun mezi dopravami

- dopavně D3 Rokytnice n. Jiz. a Jablonec n. Jiz. (při jízdě do Rokytnice n. Jiz.) se musí strojvedoucí, dříve než požádá o svolení k PMD, přesvědčit pohledem na kontrolní skříň, zda PZS v km 19.080 není v poruše; viz bod 15 tohoto PND3.
- v prostorovém oddílu Poniklá – Jablonec nad Jizerou jsou pro kontrolu přejezdu v km 17,973 zřízeny přejezdníky.

D. ZÁVĚREČNÁ OPATŘENÍ

47. Opatření při mimořádných událostech

- uložení pomůcek první pomoci

Dopravna D3	počet lékárníček	počet nosítek	uložení
Hrabačov		1	ve služební místnosti
Poniklá		1	ve služební místnosti
Jablonec n. Jiz.	1	1	ve služební místnosti
Rokytnice n. Jiz.		1	ve služební místnosti

- uložení hasicích přístrojů

Dopravna D3	počet hasicích přístrojů	uložení
Jablonec n. Jiz.	1	služební místnost
Rokytnice n. Jiz.	1	služební místnost

- umístění hlavních uzávěrů plynu, vody

Dopravna D3	hlavní uzávěr plynu	hlavní uzávěr vody
Hrabačov	-	ve sklepě
Poniklá	-	ve sklepě
Jablonec n. Jiz.	-	ve sklepě
Rokytnice n. Jiz.	-	ve sklepě

- umístění hlavního vypínače el. energie

Dopravna D3	hlavní vypínač el. energie
Hrabačov	rozvodná skříň ve služební místnosti
Poniklá	rozvodná skříň ve služební místnosti
Jablonec n. Jiz.	rozvodná skříň ve služební místnosti
Rokytnice n. Jiz.	rozvodná skříň ve služební místnosti

49. Opatření při anonymním ohlášení o uložení trhavin (NSV) apod.

Opatření při ohlášení nástražného výbušného systému (dále jen NVS) ve vlaku na trati D3:

Vedoucí směny ŽST (dirigující dispečer) se musí po dohodě s Policií ČR a vedoucím dispečerem RCP operativně rozhodnout, které řešení je na základě vzniklé situace z bezpečnostního hlediska výhodnější.

Vlak dojede do nejbližší dopravní, kde se provedou potřebná opatření.

Vlak bude zastaven na trati - k této variantě je nutno přistupovat pouze v mimořádných případech v případě vzniku reálného nebezpečí z prodlení.

Vedoucí směny ŽST (dirigující dispečer) zajistí :

U vlaků osobní přepravy:

- zamezení jízd následných vlaků,
- v souladu s platnými dopravními předpisy mimořádné zastavení vlaku na širé trati,
- po navázání spojení s doprovodem vlaku a oznámení zjištěné skutečnosti, s ohledem na traťové podmínky, okamžitý výstup cestujících, kteří si zavazadla berou sebou,
- po výstupu cestujících přesunutí soupravy mimo obydlenu zástavbu a jiných blízkých důležitých objektů, jakož i strategických zařízení ČD (*tunely, mosty, apod.*).

Vlaky nákladní přepravy :

- obdobný postup jako u vlaků osobní přepravy mimo úkolů, které jsou ve vztahu k cestující veřejnosti.
- prověření, zda nejsou ve vlaku přepravovány hořlavé, výbušné, toxické nebo jiné látky (*na žádost PČR*).

Pro odstavení soupravy a zmírnění následků předpokládaného výbuchu je vhodné využít např. přílehlých terénních nerovností, stavebního uspořádání trati (*zářezy*) apod. Současně musí být vytvořeny podmínky pro příjezd Policie ČR resp. příslušných složek záchranného systému. Po provedení veškerých dopravně-technologických úkonů, jako např. zajištění soupravy proti ujetí, uvedení hnacího vozidla do klidového stavu apod., se zaměstnanci doprovodu vlaku s přepravní dokumentací od přepravovaného zboží vzdálí od soupravy. Bude-li vlakvedoucí požádán Policií ČR o spolupráci, zůstává jako znalec místních poměrů na místě.

Ohlášení NVS za jízdy ve vlaku:

Pokud dojde k situaci, že zpráva o uložení NVS bude oznámena ve vlaku osobní přepravy, vlakvedoucí zajistí ihned:

- telefonické oznámení této skutečnosti dirigujícímu dispečerovi v ŽST Jilemnice
- v časové tísni zastavení vlaku na širé tratit v místech:
 - * kde cestující mohou i se svými zavazadly bezpečně vystoupit,
 - * odkud je možno komunikovat (i *zprostředkovaně*) s dirigujícím dispečerem,
 - * v blízkosti pozemní komunikace z důvodu potřeby zajištění možnosti příjezdu Policie ČR a složek záchranného systému,
 - * zajištění soupravy proti ujetí,
 - * odebrání přepravní dokumentace od přepravovaného zboží,
 - * spolupráci s Policií ČR (*na vyžádání*).

Ohlášení o uložení NVS na širé trati:

Při anonymním oznámení vedoucí směny ŽST (dirigující dispečer) zajistí :

- okamžité vyloučení traťové koleje,
- zadržení dalších vlaků v ŽST, dopravě D3,
- zastavení jízdy vlaků v dostatečné vzdálenosti před předpokládaným místem uložení NVS (*pokud je známo*),

Pokyny pro případ uložení NVS v objektech organizační jednotky ČD nebo přilehlém okolí jsou uloženy v „obalu MU“ u dirigujícího dispečera.

52. Místní ustanovení pro dopravní D3

Nástupiště:

Hrabačov	- první kolej - zvýšené v délce 74 m - druhá kolej - zvýšené v délce 42 m
Víchová n. Jiz.	- zvýšené v délce 50 m
Horní Sytová	- zvýšené v délce 50 m
Poniklá	- první kolej - zvýšené v délce 65 m - druhá kolej - zvýšené v délce 40 m
Poniklá zastávka	- zvýšené v délce 50 m
Jablonec n. Jiz. Hradsko	- zvýšené v délce 50 m
Jablonec n. Jiz.	- první kolej - zvýšené v délce 65 m - třetí kolej - zvýšené v délce 40 m
Rokytnice n. Jiz.	- první kolej - zvýšené v délce 80 m - druhá kolej - zvýšené v délce 50 m

Osvětlení:

Dopravní zastávka D3,	počet lamp	druh osvětlení	umístění světel	vypínač
Hrabačov	1 4 1	lampa stožárky stožár	přístřešek u koleje č. 4 u výhybky č.8	ve služ. místnosti ve služ. místnosti ve služ. místnosti
Víchová n. Jiz.	1	stožár	nástupiště	na budově
Horní Sytová	3	ramínka	nástupiště	fotobuňka
Poniklá	1 2 6	ramínko roh. světla stožárů	na budově přístřešek kolejiště	ve služ. místnosti ve služ. místnosti ve služ. místnosti
Poniklá zastávka	1	ramínko	nástupiště	v přístřešku
Jablonec n. Jiz. Hradsko	2	ramínka	budova	fotobuňka

Dopravná zastávka	D3,	počet lamp	druh osvětlení	umístění světel	vypínač
Jablonec nad Jizerou		2	ramínka	budova kolejiště přístřešek	ve služ. místnosti
		2	stožáry		ve služ. místnosti
		1	lampa		ve služ. místnosti
Rokytnice nad Jizerou		8	stožárů	kolejiště přístřešek skladiště pěšina	ve služ. místnosti
		4	světla		ve služ. místnosti
		9	světla		na budově skladu
		1	ramínko		ve služ. místnosti

Osvětlení dopraven D3 zajišťuje strojvedoucí, zast. Poniklá zastávka a Víchová nad Jizerou vedoucí přepravní obsluhy vlaku.

Nouzové osvětlení:

- dopravná D3 Hrabačov - 1 petrolejová lampa
- dopravná D3 Poniklá - 1 petrolejová lampa
- dopravná D3 Jablonec n. Jiz. - 1 petrolejová lampa
- dopravná D3 Rokytnice n. Jiz. - 1 petrolejová lampa

Za provozuschopnost nouzového osvětlení v obsazených dopravnách D3 je zodpovědný komerční zaměstnanec; v neobsazených dopravnách dozorcí UŽST Trutnov se sídlem v Martinicích v K.

Místa na trati, kde je nebezpečné se za jízdy vychylovat z vozidel nebo pobývat vedle koleje:

Dopravná D3, úsek	Poloha od zač. trati	Poloha v km	Bližší označení
Jilemnice - Hrabačov	obě strany vlevo obě strany	4.039 4,992 5.546	zábradlí mostu zábradlí mostu zábradlí mostu
Hrabačov	vpravo od kol. č. 4	5.961-5.984	rampa
Hrabačov - Poniklá	km 8,988	8,810 - 9,113	zábradlí mostu
Poniklá	vpravo od kol. č. 4 vlevo od kol. č. 4 vpravo od kol. č. 2	11.227-11.252	rampa sloup el. osvět. sloup el. osvět.
Poniklá - Jablonec	obě strany obě strany obě strany obě strany	15,067 - 15,225 15.368-15.656 15,954 - 16,152 17.839 - 17.963	mostní objekt tunel mostní objekt mostní objekt
Jablonec n. Jiz.	vlevo od kol. č. 5	18.435-18.469	rampa
Rokytnice n. Jiz.	vlevo od kol. č. 4 vpravo od kol. č. 4	20.218 20.220	sloup el. osvět. rampa

Koleje, po kterých nesmějí jezdit speciální vozidla:

- Hrabačov - sněhový pluh po koleji č. 4 a 4a
- sněhová fréza po koleji č. 4
- Poniklá - sněhový pluh po koleji č. 4 a 4a
- Jablonec n. Jiz. - sněhový pluh po koleji č. 5 a 5a
- Rokytnice n. Jiz. - sněhový pluh po koleji č. 1a, 3a, 4 a 4a
- sněhová fréza po koleji č. 1a a 3a

Způsob zajištění vlaku při vykonávání jednoduché a úplné zkoušky brzdy a odpovědnost za odstranění zařízení, kterým byl vlak zajištěn:

Při vykonávání ÚZB nebo JZB musí být vlak (PMD) zajištěn proti ujetí přímočinnou (přídavnou) brzdou hnacího vozidla. V dopravě D3 Hrabačov musí být pro normativ hmotnosti 1200 t vlak (PMD) dále zajištěn potřebným počtem zarážek k dosažení brzdících procent.

Zajištění bezpečnosti při manipulaci s hotovostmi při jejich přesunech mimo stanici

Přesun hotovostí a dokladů do hlavní pokladny a zpět:

- konkrétní vlaky v závislosti na GVD a postup při odvodu určuje příloha čís. 30A SŘ ŽST Jilemnice

Odstavování (dobírání) přívěsných vozů osobních vlaků v dopravě Rokytnice nad Jizerou:

Strojvedoucí může řízením posunu pověřit člena obsluhy vlaku. V tomto případě vůz odvěšuje, přivěšuje strojvedoucí a proti ujetí zajišťuje člen obsluhy vlaku.

Umístění zarážek a kovové podložky:

Dopravna D3	Počet zarážek	Místo uložení
Hrabačov	2	stojan u koleje č. 3
	2	služební místnost
	4	stojan u koleje č. 4a
Poniklá	4	služební místnost
Jablonec n. Jiz.	2	stáčírna mazutu
	4	u služební místnosti
Rokytnice n. Jiz.	4	služební místnost

