



Uzlová železniční stanice **KLATOVY**

PROVÁDĚCÍ NAŘÍZENÍ
k předpisu pro zjednodušené řízení drážní dopravy
pro trať:

Hamry-Hojsova Stráž – Železná Ruda-Alžbětín

se zapracovanou změnou č. 2

Účinnost od : 10.12.2006

Jan Vobruba

.....
dopravní kontrolor

Schválil: č.j.: 13/2006-KT-2 dne: 30. listopadu 2006

Ivan Bořík

.....
VP UŽST

A. Z Á K L A D N Í P O J M Y

1. Určení tratě se zjednodušeným řízením drážní dopravy

Trať se zjednodušeným řízením drážní dopravy začíná v úrovni vjezdového návěstidla ŽST Hamry-Hojsova Stráž **S v km 15.615**, končí v úrovni vjezdového návěstidla ŽST Železná Ruda-Alžbětín **L v km 0.714**.

Organizování drážní dopravy: dirigováním
Dirigující stanice: Železná Ruda-Alžbětín
Dispoziční stanice: Železná Ruda-Alžbětín
Přílehlá stanice: Hamry-Hojsova Stráž
Stanice jejíž přednosta plní povinnosti přednosty dirigující stanice: UŽST Klatovy
Sídlo vrchního přednosty: UŽST Klatovy

2. Dopravny pro řízení jízd vlaků

Dopravna D3 Špičák
Dopravna D3 Železná Ruda-město

3. Prostorové oddíly

ŽST Hamry-Hojsova Stráž – dopravna D3 Špičák
dopravna D3 Špičák – dopravna D3 Železná Ruda-město
dopravna D3 Železná Ruda-město – ŽST Železná Ruda-Alžbětín

6. Dopravny, kde na sebe navazují tratě

V přílehlé stanici Hamry-Hojsova Stráž navazuje trať řízená podle předpisu D3 na trať řízenou podle předpisu D2

Obecná ustanovení

8. Koleje, výhybky, výkolejky, návěstidla, přejezdy

SEZNAM výhybek, výkolejek a jejich základní poloha

Dopravna D3 Špičák

číslo výhybky- výkolejky	základní poloha
1	přímý směr na kolej číslo 1
2	přímý směr na kolej číslo 1
3	přímý směr na kolej číslo 2
4	přímý směr na kolej číslo 1
5	přímý směr na kolej číslo 3
Vk 1	uzamčena na koleji
Vk 2	uzamčena na koleji
Vk 3	uzamčena na koleji

SEZNAM kolejí, jejich délka a účel

číslo koleje	délka	účel
1	355	dopravní
3	385	dopravní
2	324	manipulační
4 (kusá)	292	manipulační

Umístění návěstidel:

Od ŽST Hamry-Hojsova Stráž

tabulka s křížem	v km 10,400
samostatná předvěst je na opačné straně	v km 10,400
lichoběžníková tabulka	v km 9,700

Od dopravny D3 Železná Ruda-město

lichoběžníková tabulka	v km 7,138
tabulka s křížem	v km 6,438

Dopravna D3 Železná Ruda-město

číslo výhybky- výkolejky	základní poloha
1	přímý směr na kolej číslo 1
Vk 1	uzamčena na koleji

SEZNAM kolejí, jejich délka a účel

číslo koleje	délka	účel
1	225	dopravní
2 kusá (Havelka)	50	pro zvl. účely SDC

Umístění návěstidel

Od dopravní D3 Špičák

tabulka s křížem v km 5,350

lichoběžníková tabulka v km 4,651

Od ŽST Železná Ruda-Alžbětín

lichoběžníková tabulka v km 4,121

tabulka s křížem v km 3,421

SEZNAM přejezdů a jejich zabezpečení

1	2	3	4		
Poloha (km)	Druh komunikace	Typ a kateg. PZZ	Km poloha ovládacích obvodů PZZ	Kontrolní stanoviště	Další údaje
1	2	3	4		
ŽST Hamry-Hojsova Stráž					
11,054	polní cesta	k			
Dopravní D3 Špičák					
Dopravní D3 Železná Ruda-město					
3,544	I. tř.	PZS 3ZBI	4,138 – 2,148	DK ŽST Železná Ruda-Alžbětín	
3,304	III. tř.	PZS 3ZBI	4,138 – 2,148	DK ŽST Železná Ruda-Alžbětín	
2,891	III. tř.	PZS 3ZBI	4,138 – 2,148	DK ŽST Železná Ruda-Alžbětín	
1,689	IV. tř.	PZM 2			trvale uzamčeny, na požádání obsluhuje TO Klatovy
ŽST Železná Ruda-Alžbětín					

Sklonové poměry trati:

ŽST Hamry-Hojsova Stráž

od km 15,782 (výh.č7) do km 9,609 (zač. tunelu)

stoupá do 20‰

Dopravna D3 Špičák

od km 9,609 (zač. tunelu) do km 9,053

stoupá do 5‰

od km 9,053 do km 7,860 (konec tunelu)

klesá do 5‰

od km 7,860 do km 7,442 (přibližně výkolejka č. 3)

klesá do 2,5‰

od km 7,442 do km 7,362 (úroveň výhybky č.4)

klesá do 5‰

od km 7,362 (úroveň výhybky č. 4) do km 7,285

klesá do 15‰

od km 7,285 do km 4,655 klesá do 20‰

Dopravna D3 Železná Ruda-město

od km 4,655 do km 4,214

klesá do 2,5‰

od km 4,214 do km 2,205

klesá do 25‰

od km 2,205 do km 0,589

klesá do 20‰

ŽST Železná Ruda-Alžbětín

PLÁNEK DIRIGOVANÉ TRATĚ
HAMRY-HOJSOVA STRÁŽ - ŽELEZNÁ RUDA-ALŽBĚTÍN

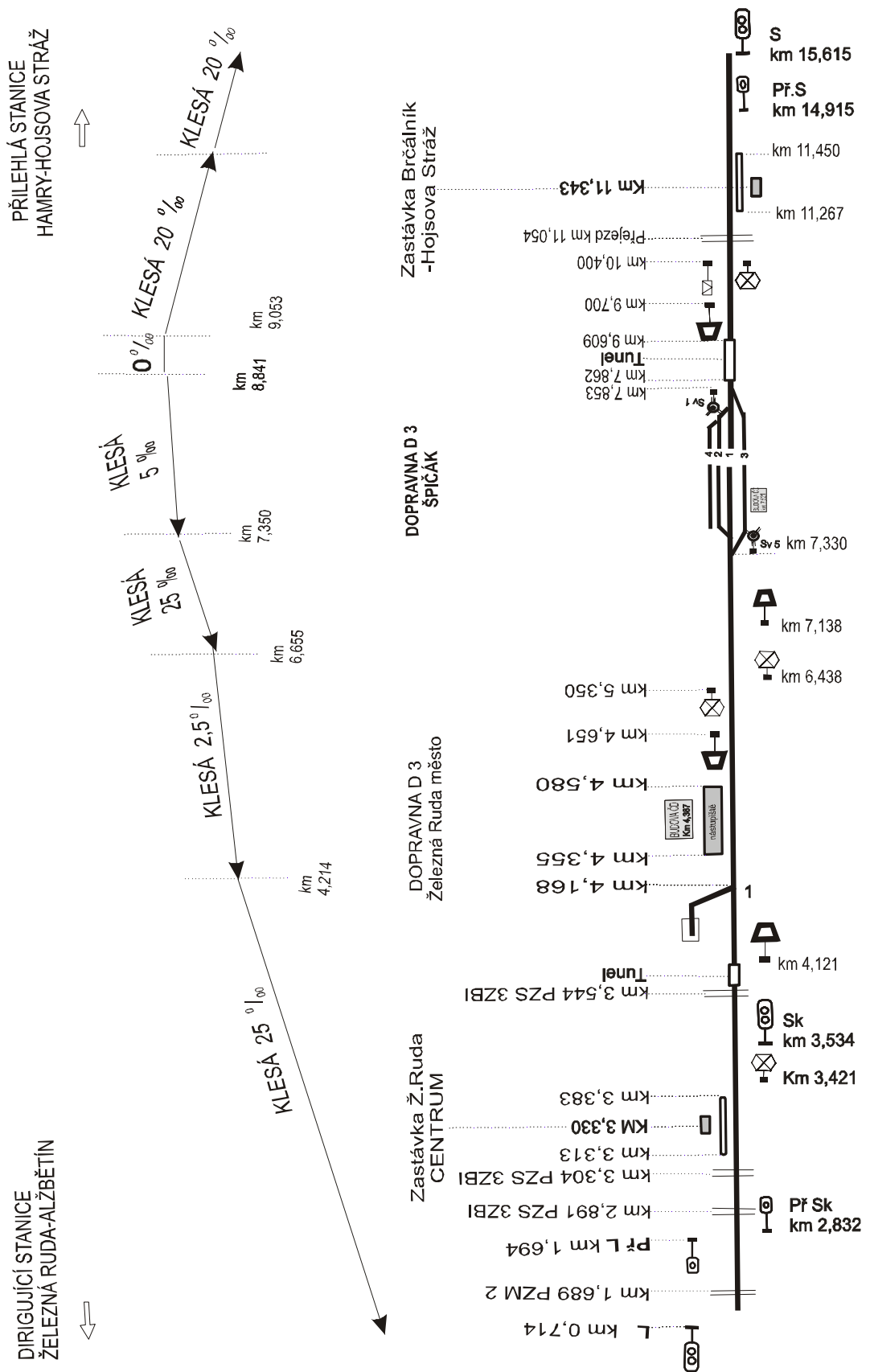

Dopravná D 3 ŠPIČÁK

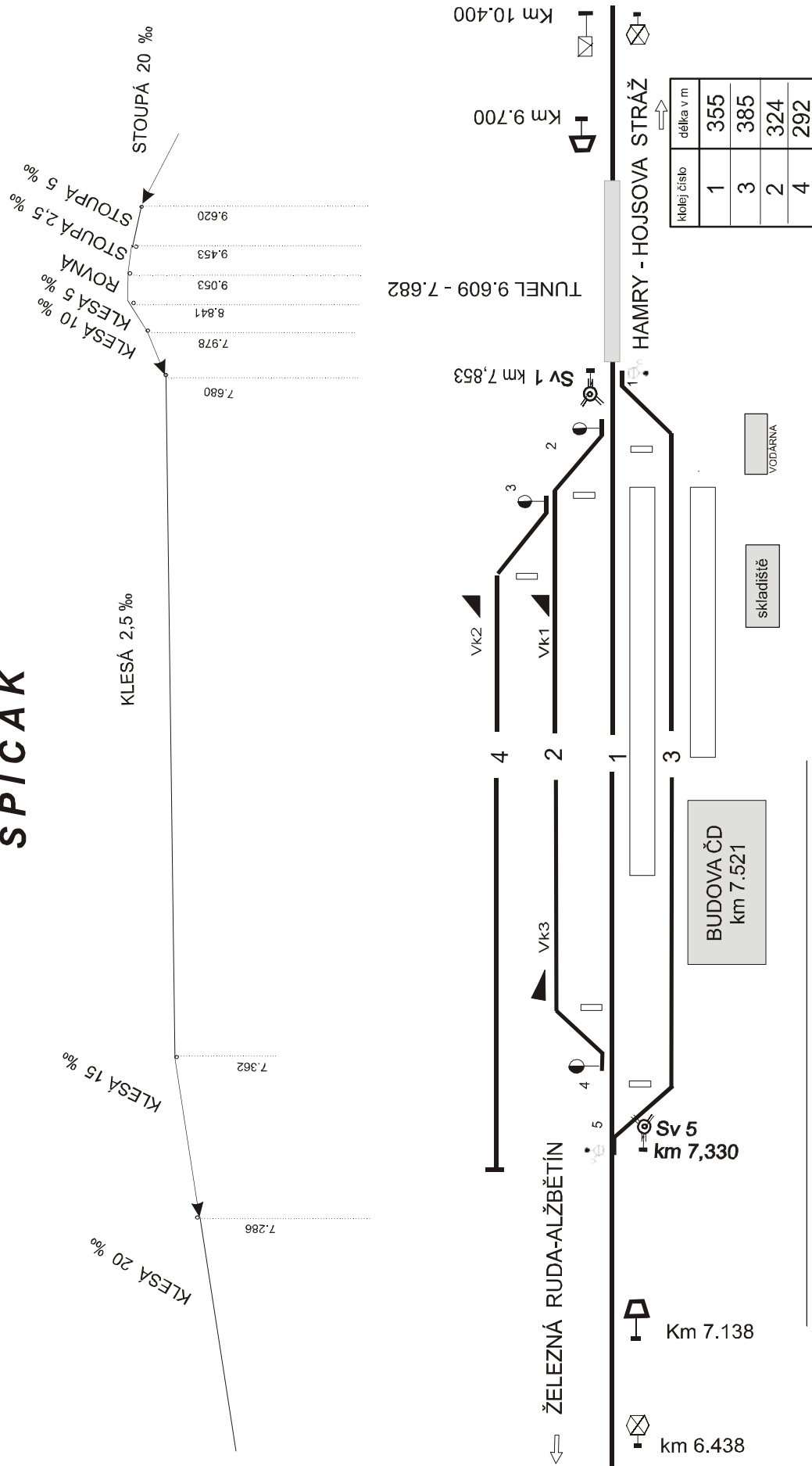

Kolej číslo	délka v m
1	355
3	385
2	324
4	292

↑
PŘÍJEZDOVÁ CESTA

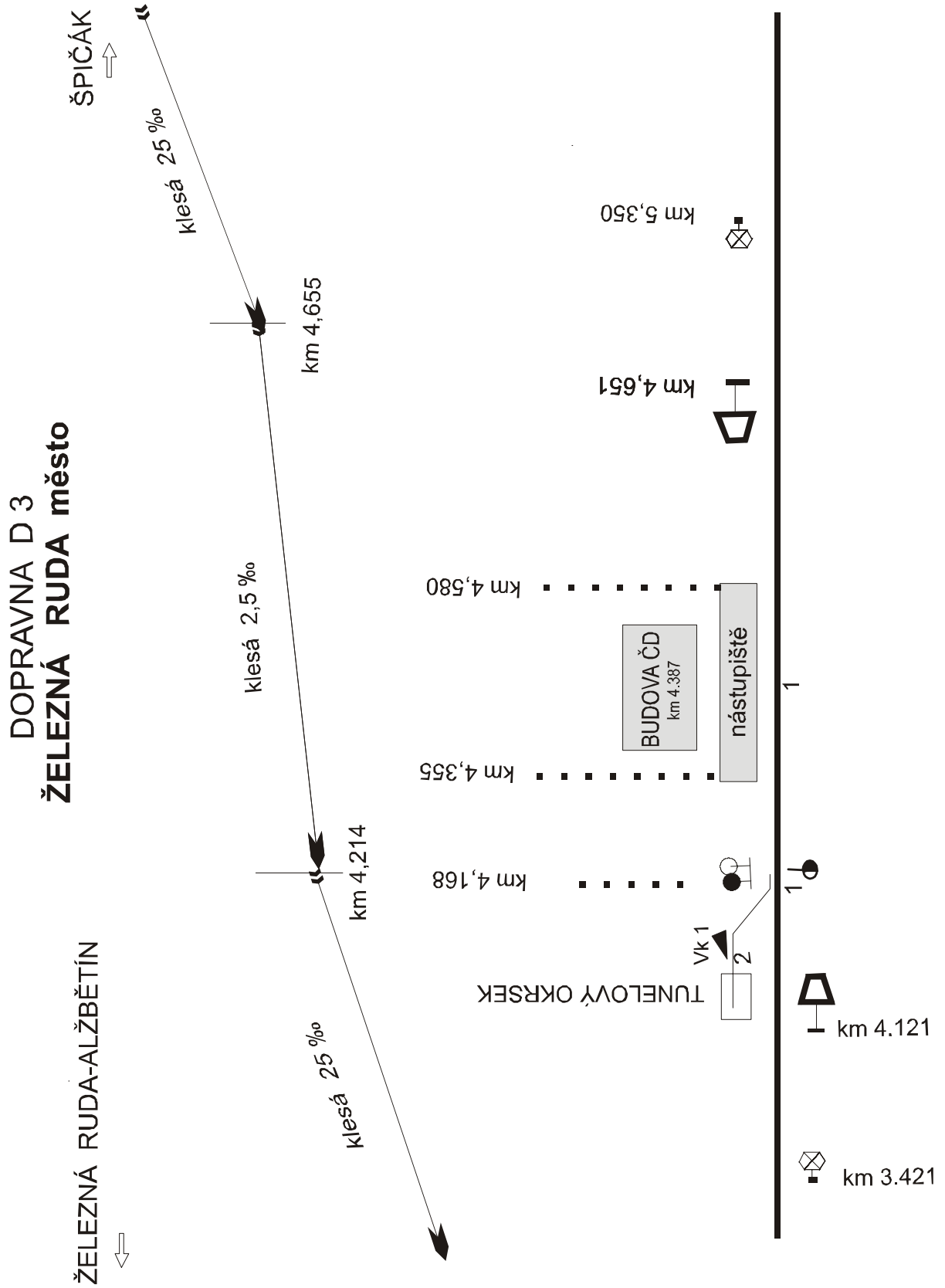

10. Telekomunikační zařízení, více hnacích vozidel na vlaku

Používání radiového spojení (TRS) je základní spojení dirigujícího dispečera se strojvedoucím. Pokyny a způsob dorozumění řeší Provozní řád radiových sítí UŽST Klatovy. Dirigovaná trať Hamry-Hojsova Stráž - Železná Ruda-Alžbětín je vybavena traťovým telefonním spojením. V tomto spojení jsou zapojeny dopravní D3 Špičák, Železná Ruda-město, dirigující a přílehlá stanice - výpravčí (nebo hovorna), telefon u přejezdů (PZS) v km 3,544, 3,304 a 2,891.

Do tohoto traťového spojení jsou napojeny traťové telefony "T", které jsou v km 0,712; 1,689; 2,902;3,323; 3,588; 4,138; 9,692; 10,500; 11,300.

Náhradní spojení

Stanoviště	spojení VTS	spojení ČD
ŽST Hamry-Hojsova Stráž	376 390 165	ATÚ ČD 59
Dopravní D3 Špičák	376 397 040	ATÚ ČD 55
Dopravní D3 Železná Ruda-město	376 397 006	ATÚ ČD 54
ŽST Železná Ruda-Alžbětín	376 397 563	ATÚ ČD 53

Náhradní spojení z dopravní D3 Špičák a Železná Ruda-město s dirigujícím dispečerem a výpravčím v přílehlé stanici je možné pouze v době, kdy je obsazeno pracoviště výdejny jízdenek.

V dopravní D3 Železná Ruda-město lze použít jako náhradní spojení síť ČD z budovy „tunelového okrsku“.

Volací značky dopravní:

přílehlá stanice Hamry Hojsova Stráž	- -	(dvě dlouhá zazvonění)
dopravní D3 Špičák	• •	(dvě krátká zazvonění)
dopravní D3 Železná Ruda-město	• • • •	(čtyři krátká zazvonění)
dirigující stanice Železná Ruda-Alžbětín	-	(jedno dlouhé zazvonění)

Obsazení dopraven a stanovišť

12. Dopravní a stanoviště

Železniční stanice Hamry-Hojsova Stráž

je podle předpisu D3 stanicí přílehlou obsazenou dopravním zaměstnancem – výpravčím a dozorcem výhybek podle rozvrhu služby.

Zastávka Hojsova Stráž-Brčálník

Administrativně je přidělena uzlové železniční stanici Klatovy. Je trvale neobsazena.

Dopravní D3 Špičák

Administrativně a personálně je přidělena uzlové železniční stanici Klatovy. Je obsazena osobním pokladníkem (obsazení je dle Seznamu stanic s časově omezeným výdejem jízdenek) a staničním dělníkem (společným i pro Železnou Rudu-Alžbětín). Zodpovídají v plném rozsahu za pořádek v budově, na nástupišti, plní úkony dané doplňkovou prací pro toto pracoviště. V době, kdy není zastávka obsazena zaměstnancem, je tato bez dozoru. Zjistí-li strojvedoucí nebo doprovod vlaku závady, ohlásí je bez průtahu dirigujícímu dispečerovi.

Dopravní D3 Železná Ruda-město

Administrativně a personálně je přidělena stanici Klatovy. Je obsazena osobním pokladníkem, obsazení je dle Seznamu stanic s časově omezeným výdejem jízdenek. Po stránce dopravní služby nemá žádné povinnosti. Zodpovídá v plném rozsahu za pořádek v budově, na nástupišti, plní úkony dané doplňkovou prací pro toto pracoviště. V době, kdy není zastávka obsazena zaměstnancem, je tato bez dozoru. Zjistí-li strojvedoucí nebo doprovod vlaku závady, ohlásí je bez průtahu dirigujícímu dispečerovi.

Zastávka Železná Ruda-centrum

Administrativně je přidělena uzlové železniční stanici Klatovy. Je trvale neobsazena.

Dirigující stanice Železná Ruda-Alžbětín

je podle předpisu D3 pro trať Hamry-Hojsova Stráž - Železná Ruda-Alžbětín **dirigující stanicí**, výpravčí je současně **dirigujícím dispečerem**. Dále je obsazena výhybkářem podle rozvrhu služby.

14. Obsluha návěstidel

Sk v km 3,534	krycí návěstidlo (obsluhuje dirigující dispečer podle návodu pro obsluhu zabezpečovacího zařízení ŽST Železná Ruda-Alžbětín)
PřSk v km 2,832	předvěst krycího návěstidla

15. Obsluha PZZ a dopravní D3 s kontrolou PZZ

- PZS v km 3,544 – přejezd je zabezpečen PZS 3ZBI se závorami, obsluha je automatická jízdou vlaku ve směru Železná Ruda-město – Železná Ruda-Alžbětín. Ve směru Železná Ruda-Alžbětín – Železná Ruda-město je PZS závislé na návěstním znaku krycího návěstidla Sk Krycí návěstidlo Sk je obsluhováno z JOP ŽST Železná Ruda-Alžbětín. Kontrola činnosti PZS je na pracovišti JOP dirigujícího dispečera ve stanici Železná Ruda-Alžbětín.
- PZS v km 3,304 – přejezd je zabezpečen PZS 3ZBI se závorami, obsluha je automatická jízdou vlaku.. Kontrola činnosti PZS je na pracovišti JOP dirigujícího dispečera ve stanici Železná Ruda-Alžbětín.
- PZS v km 2,891 – přejezd je zabezpečen PZS 3ZBI se závorami, obsluha je automatická jízdou vlaku.. Kontrola činnosti PZS je na pracovišti JOP dirigujícího dispečera ve stanici Železná Ruda-Alžbětín.

Vzniklou poruchu PZS zjistí dirigující dispečer z indikace JOP.

- v km 1,689 přejezd je zabezpečen uzamykatelnou zábranou, trvale uzavřen, s místní obsluhou na požádání.

Je-li prováděna místní obsluha PZZ, musí být stanoviště obsazeno zaměstnancem s kvalifikací závoráře, musí mít předepsané návěstní a další pomůcky a musí mít telefonické spojení s dirigujícím dispečerem a výpravčím přílehlé stanice. Předvídaný odjezd hlásí dirigující dispečer (výpravčí přílehlé stanice) nejpozději 5 min před předpokládaným odjezdem vlaku z dopravní D3 (přílehlé stanice).

Dirigující dispečer před udělením souhlasu k odjezdu z dopravní D3 Železná Ruda-město a ŽST Železná Ruda-Alžbětín v případě obsluhy PZZ nejdříve ohlásí předvídaný odjezd vlaku na obsazené stanoviště a teprve potom dá souhlas strojvedoucímu k další jízdě.

Vybavení dirigující stanice, dopravní a stanovišť

16. Záloha tiskopisů

Dostatečnou zásobu rozkazů, telefonních zápisníků a telefonních zápisníků D3 pro dopravní D3 Železná Ruda-město a Špičák zajišťuje dirigující dispečer stanice Železná Ruda-Alžbětín, v přílehlé stanici Hamry-Hojsova Stráž - výpravčí přílehlé stanice. Před použitím tyto zápisníky orazítkuje, očísluje. Po jejich použití se ukládají ve stanici Železná Ruda-Alžbětín a Hamry-Hojsova Stráž a následně dle skartačního řádu likvidují.

Určený dirigující dispečer zodpovídá za uložení zálohy 1 kusu od každého výše uvedeného zápisníku v dopravní D3 Špičák a v dopravní D3 Železná Ruda-město ve stole v místnosti hovorny.

Zaměstnanec (strojvedoucí), který dopsal poslední list sešitu (nebo poslední list rozkazu), ohlásí tuto skutečnost dirigujícímu dispečerovi ve směně bez průtahu.

17. Přenosné výměnové zámky, přenosná návěstidla a uzamykatelné kovové podložky

V dopravě D3 **Špičák** jsou uloženy:

- 2 kusy přenosných uzamykatelných výměnových zámků v hovorně dopravní D3. Zámky jsou na stejný typ klíče.
- dvě přenosná návěstidla s návěstí "Stůj" a dvě svítilny s červenými skly v hovorně dopravní D3.

V dopravě D3 **Železná Ruda-město** jsou uloženy:

- 1 kus přenosného uzamykatelného výměnového zámku v hovorně dopravní D3.
- dvě přenosná návěstidla s návěstí "Stůj" a dvě svítilny s červenými skly v hovorně dopravní D3.

18. Klíče od dopraven, stanovišť, uzamykatelných přenosných výměnových zámků a uzamykatelných kovových podložek

Telefonní stanoviště na trati "T" jsou uzamčeny novým typovým zámkem – FAB, s výjimkou „T“ u vjezdového návěstidla L v km 0,714 do Železné Rudy-Alžbětína a u přejezdu v km 1,689, kde je starý typ. Zámek od hovorny dopravní D3 Železná Ruda-město a Špičák je stejného typu jako je starý typ zámků tel. stanovišť. Starý typ klíče je na každém hnacím vozidle. Na každé soupravě hlavních klíčů jsou klíče od hovoren a od uzamykatelných přenosných výměnových zámků. Klíče jsou označeny štítkem s nápisem „H D3 ŽM SC“, „PUZ SC, PUZ ŽM“ a „vstup ŽM“. Klíč od skříňky PZS je uložen na pracovišti dirigujícího dispečera. Nový typ klíče traťového telefonu je označen „VTO D3“. Náhradní klíče od visacích zámků přenosných uzamykatelných výměnových zámků jsou označeny stejným způsobem, doplněné písmenem „N“. Jsou uloženy v uzamykatelných skříňkách s náhradními klíči v hovornách D3 se sešitky o použití náhradních klíčů..

Zabezpečení výhybek a manipulačních kolejí

19. Zabezpečení výhybek a manipulačních kolejí

DOPRAVNA D3 – Špičák

číslo výhybky	Zákl. poloha na kolej číslo	Obsluha: jak/ kým	Zajištění / typ klíče	Návěst. výhybek	Poznámka
1	1	jízdou vlaku	Samovratný přestavník/kontrolní zámek/výměnový zámek +10/+18/+19	reflexní	Návěstidlo samovratného přestavníku
2	1	ručně/ doprovod vlaku	Odtlačný zámek/výměnový zámek +2/+11	reflexní	
3	2	ručně/ doprovod vlaku		reflexní	
4	1	ručně/ doprovod vlaku	výměnový zámek +12	reflexní	
5	3	jízdou vlaku	Samovratný přestavník/kontrolní zámek/výměnový zámek -5/-6/-16	reflexní	Návěstidlo samovratného přestavníku
Vk 1	na koleji	ručně/ doprovod vlaku	Vk1 14	reflexní	
Vk 2	na koleji	ručně/ doprovod vlaku	Vk2 17	reflexní	
Vk 3	na koleji	ručně/ doprovod vlaku	kontrolní zámek Vk3/4 20/+12	reflexní	

ÚSTŘEDNÍ ZÁMEK

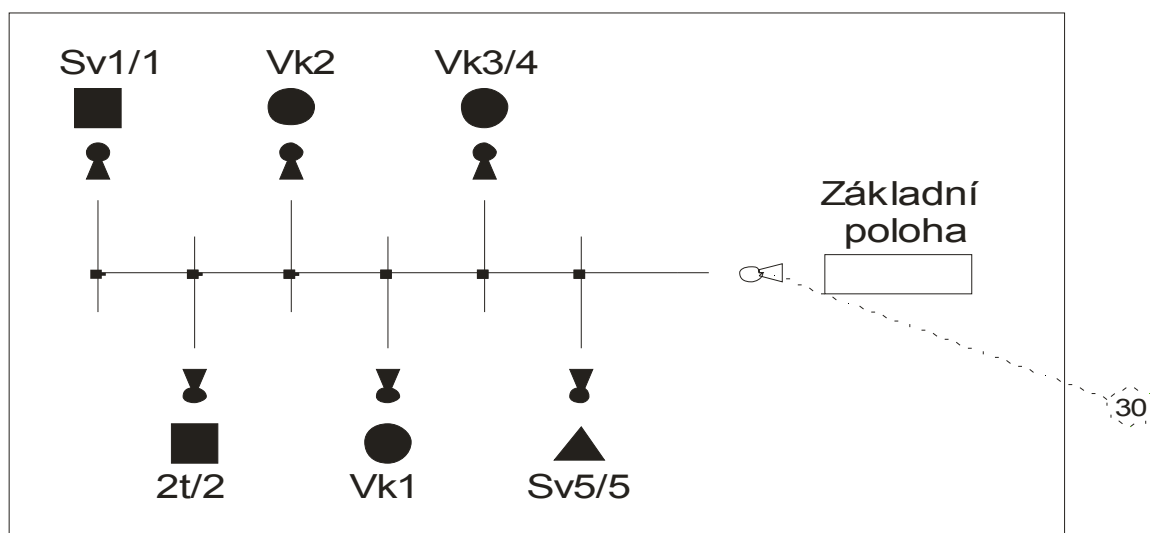

V dopravě D3 Špičák jsou na výhybkách č. 1 a 5 samovratné přestavníky.
Přednostní poloha výhybky č. 1 je na kolej č. 1
Přednostní poloha výhybky č. 5 je na kolej č. 3
Klíče od výhybek jsou drženy v ústředním zámku, který je umístěn v hovorně dopravny D3. Výsledný klíč ústředního zámku je držen v elektromagnetickém zámku, který uvolňuje dirigující dispečer z JOP ŽST Železná Ruda-Alžbětín.

DOPRAVNA D3 – Železná Ruda-město

číslo výh.	Zákl. poloha na kolej číslo	Obsluha: jak/ kým	Zajištění / typ klíče	Návěst. výhybek	Poznámka
1	1	ručně/ řidič SHV	Kontrolní zámek/odtlačný zámek/výměnový zámek 22/+6/+5	reflexní	
Vk 1	na koleji	ručně/ řidič SHV	Vk1 22	nemá	

Klíč od výhybky č.1 je držen v elektromagnetickém zámku, který uvolňuje dirigující dispečer z JOP ŽST Železná Ruda-Alžbětín.

20. Soupravy hlavních klíčů

Pro dirigovanou trať je vydáno 8 souprav hlavních klíčů označené písmeny A, B, C, D, E, F, G, H, které obsahují pouze klíče od hovoren a přenosných výměnových zámků dle čl. 18 těchto PND3.

21. Úschova souprav hlavních klíčů

Uložení souprav hlavních klíčů:

ŽST Hamry-Hojsova Stráž soupravy A, B, C, D
ŽST Železná Ruda-Alžbětín soupravy : E, F, G, H

23. Náhradní klíče

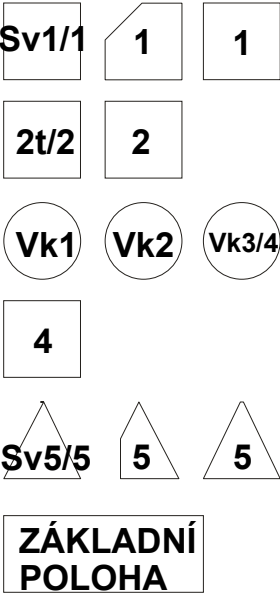
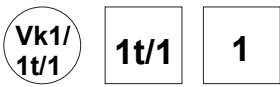
Název dopravní nebo stanoviště	Způsob úschovy náhradních klíčů	Ke které výhybce nebo výkolejce patří klíč (vyznačí se na štítku)	Kdo pečeti náhradní klíče a klíč od skřínky	Poznámka
1	2	3	4	5
Dopravná D3 Špičák	v uzamčené skřínce v hovorně		dozorčí provozu nebo náměstek vrchního přednosty UŽST Klatovy	
Dopravná D3 Železná Ruda město	v uzamčené skřínce v hovorně		dozorčí provozu nebo náměstek vrchního přednosty UŽST Klatovy	

Písemné rozkazy

25. Písemné rozkazy

V přílehlé stanici Hamry-Hojsova Stráž je povoleno používat vždy jeden svazek rozkazů „V“, „OP“, „V-PMD“ a „Pv“ společně pro trať D 2 i D3 .

V hovorech týkajících se řízení dopravní služby na dirigované trati, je v dopravní dokumentaci a v písemných rozkazech dovoleno používat zkrácené názvy dle následujícího seznamu:

Služebna	Zkratka	Zkrácený název
přílehlá stanice Hamry-Hojsova Stráž	HS	Hamry
zastávka Hojsova Stráž-Brčálník	HB	Brčálník
dopravna D3 Špičák	Sc	-----
dopravna D3 Železná Ruda-město	Žm	Ruda město
zastávka Železná Ruda-centrum	Žc	Centrum
dirigující stanice Železná Ruda-Alžbětín	ŽR	Ruda

B. ŘÍZENÍ DRÁŽNÍ DOPRAVY DIRIGOVÁNÍM

26. Dopravní dokumentace

V dopravních D3 Špičák a Železná Ruda-město se vede Telefonní zápisník D3, kde se zapisují údaje dle předtisku. Na dirigované trati je používáno záznamové zařízení, které je umístěno v dirigující stanici Železná Ruda-Alžbětín. Každou poruchu záznamového zařízení oznámí dirigující dispečer strojvedoucímu. V přílehlé stanici Hamry-Hojsova Stráž zapisuje údaje týkající se jízd vlaků na dirigované trati výpravčí do dopravního deníku v souladu s článkem číslo 134 předpisu ČD D3.

27. Grafikon splněné vlakové dopravy, telefonní zápisník pro dirigovanou trať

V dirigující stanici Železná Ruda-Alžbětín vede dirigující dispečer grafikon splněné vlakové dopravy v případě poruchy GTN (Graficko technologická nadstavba). Zápisy do GTN jsou prováděny dle návodu pro obsluhu zabezpečovacího zařízení ŽST Železná Ruda-Alžbětín.

Vzor grafikonu splněné vlakové dopravy je na straně č. 24

Ohlašování vlaků

28. Ohlašování vlakové dopravy

Změny ve vlakové dopravě se ohlašují v době stanovené Prováděcími nařízeními k předpisu D7. V případě mimořádného obsazení PZZ na trati D3 hlásí dirigující dispečer změny ve vlakové dopravě i těmto stanovištím - závorářům.

29. Zpoždění vlaku

Strojvedoucí je povinen ohlásit dirigujícímu dispečerovi každé zpoždění vlaku. Toto ohlášení může v případě potřeby zprostředkovat osobní pokladník dopravní D3 Špičák nebo Železná Ruda-město, pokud je pracoviště obsazeno.

Ohlašovací povinnost

32. Dopravní s ohlašovací povinností

V dopravně D3 Železná Ruda-město nesmí být zrušena ohlašovací povinnost pro všechny vlaky jedoucí ve směru Špičák - Železná Ruda-Alžbětín. Dirigující dispečer dá souhlas k další jízdě, až když se přesvědčí o bezporuchovém stavu PZS v km 3,544, 3,304 a 2,891 nebo zpravil strojvedoucího o jejich poruše.

Vjezd vlaku do dopravní a odjezd vlaku z dopravní

33. Vjezd vlaku

V dopravních D3 Špičák a Železná Ruda-město nejsou povoleny současné vjezdy.

Vlaky s přepravou cestujících zastavují v dopravně D 3 Železná Ruda město u zvýšeného nástupiště.

Vlaky s přepravou cestujících zastavují v dopravně D 3 Špičák:

- při jízdě po koleji č. 1 v prostoru nástupiště č.2
- při jízdě po koleji č. 3 v prostoru nástupiště č.1b

34. Bezpečnost cestujících při vjezdu druhého vlaku

Zajištění bezpečnosti cestujících při případném posunu kolem vlaku osobní dopravy, nebo při vjezdu druhého vlaku na kolej bližší k výpravní budově, provede obsluha vlaku na pokyn strojvedoucího.

35. Odstavování vozidel

V dopravně D3 Špičák je odstavování železničních kolejových vozidel povoleno na kolejích č. 2 a 4. Stavební spád na kolejích č. 2 a 4 je 15‰ směrem k ŽST Železná Ruda-Alžbětín. Zajištění vozidel se provede v souladu s předpisem ČD D2.

36. Vjezdové koleje

V dopravně D3 Špičák jsou určeny vjezdové koleje takto:
Ze směru od ŽST Hamry-Hojsova Stráž na kolej č. 1.
Ze směru od ŽST Železná Ruda-Alžbětín na kolej č. 3.

Jízda dlouhých vlaků

38. Zabezpečení jízd dlouhých vlaků

Jízdu dlouhých vlaků na této trati D3 je povolena za předpokladu, že v dopravně D3 Špičák nedojde ke křížování dvou dlouhých vlaků, nebo dlouhého vlaku jedoucího ze směru od Železná Ruda-Alžbětín s krátkým vlakem s přepravou cestujících jedoucích ze směru od Hamrů-Hojsovy Stráže.

Posun v dopravnách

39. Posun

Sklonové poměry trati:

Dopravna D3 Špičák

od km 9,609 (zač. tunelu) do km 9,053	stoupá do 5‰
od km 9,053 do km 7,860 (konec tunelu)	klesá do 5‰
od km 7,860 do km 7,442 (přibližně výkolejka č. 3)	klesá do 2,5‰
od km 7,442 do km 7,362 (úroveň výhybky č.4)	klesá do 5‰
od km 7,362 (úroveň výhybky č. 4) do km 7,285	klesá do 15‰
od km 7,285 do km 4,655	klesá do 20‰

Dopravna D3 Železná Ruda-město

od km 4,655 do km 4,214	klesá do 2,5‰
od km 4,214 do km 2,205	klesá do 25‰
od km 2,205 do km 0,589	klesá do 20‰

V dopravnách D3 Špičák a Železná Ruda-město je posun trhnutím, odrážením a spouštěním vozů zakázáno.

Posun v dopravně D3 Špičák provádí osobní vlak (jednoduchý posun) a manipulační vlak (v případech mimořádnosti jiný). Je-li prováděn posun není dovolena žádná jízda vlaku k této dopravně D3.

Posun v dopravně D3 Železná Ruda-město je prováděn SHV. Při posunu směr Železná Ruda-Alžbětín smí čelo posunujícího dílu zajet nejdále ke hrotu výhybky číslo 1 proto, aby nedošlo k uzavření přejezdu v km 3,544 (v km 4,138 je začátek přibližovacího úseku PZS).

Posun mezi dopravnami

40. Posun mezi dopravnami

PMD mezi dopravnami D3 není nijak omezen. Jízda PMD může končit a začínat v dopravnách D3 za podmínky:

- po ukončení jízdy, odstavení SHV a jeho zajištění vrátí strojvedoucí SHV soupravu hlavních klíčů v době stanovené dirigujícím dispečerem do dirigující nebo přilehlé stanice
- před projednáním jízdy PMD z dopravní D3 informuje strojvedoucí SHV dirigujícího dispečera o tomto záměru, převezme soupravu hlavních klíčů a dirigující dispečer resp. výpravčí přilehlé stanice se přesvědčí o platnosti oprávnění strojvedoucího SHV.

D. ZÁVĚREČNÁ OPATŘENÍ

47. Opatření při mimořádných událostech

Dopravna D3 Špičák

zařízení / pomůcka	je uloženo / umístěno
uložení pomůcek první pomoci	1 lékárnička a 1 ks nosítka v místnosti komerčních zaměstnanců
uložení hasících přístrojů	1 ks hasící přístroj práškový v místnosti komerčních zaměstnanců
umístění hlavního uzávěru plynu	na stěně výpravní budovy směrem od příjezdové komunikace
umístění hlavního uzávěru vody	ve sklepě budovy, klíč má osobní pokladní příp. nájemce bytu
umístění hlavního vypínače el. Energie	rozvaděč RE je umístěn v hověrně D3. Z tohoto rozvaděče jsou napájeny další objekty stanice včetně rozvodů v budově. Do rozvaděče je přípoj z kabelové skříně HDS, napájení ZČE

Dopravna Železná Ruda-město

zařízení / pomůcka	je uloženo / umístěno
uložení pomůcek první pomoci	1 lékárnička v místnosti komerčních zaměstnanců
uložení hasících přístrojů	1 ks hasící přístroj práškový v místnosti komerčních zaměstnanců
umístění hlavního uzávěru plynu	na stěně výpravní budovy směrem od příjezdové komunikace
umístění hlavního uzávěru vody	ve sklepě budovy, klíč má nájemce restaurace
umístění hlavního vypínače el. Energie	Na čelní zdi budovy při příchodu na nástupiště

48. Místa ohrožená zaplavením nebo zavátím

Sněhové závěje se tvoří v km:

12,100 – 10,000

7,100 – 6,400

6,100 – 5,700

2,800 – 2,200

49. Opatření při anonymním ohlášení o uložení trhavin a pod.

Opatření vrchního přednosty UŽST Klatovy k postupu je uloženo v obalu Mimořádné události diriguje stanice Železná Ruda-Alžbětín a přilehlé stanice Hamry-Hojsova Stráž.

52. Místní ustanovení pro dopravny

Dopravna D3 Špičák

V dopravně D3 Špičák je rozvod pitné vody z podnikového vodovodu. Ve sklepech jsou umístěny nádrže na akumulaci vody a tlaková nádoba. Rozvod vody je proveden v budově stanice na pracoviště zaměstnanců, WC, v bytové části, místnosti SDC, restauraci a veřejných WC.

Celkové osvětlení dopravní D3 Špičák - venkovního prostranství, prostor pro cestující veřejnost a služebních místností je elektrické bez doplňkového a orientačního osvětlení.

Přístupová cesta z veřejné komunikace osvětlena 1 tělesem na výložníku rohu budovy a 2 tělesy na výložnicích směrem ke kolejím (zdroje 70W).

Kryté nástupiště před čekárnou je osvětleno 5 ks zářivkových těles (v každém tělese 2 trubice 40W, délka 120 cm).

Čekárna pro cestující veřejnost 8 ks zářivkových těles (po 4 trubicích 20W, d. 60 cm) a 1 nástěnným světlem nad výdejním okénkem (žárovka 60W).

Vnitřní prostory provozní budovy jsou osvětlovány zářivkovými tělesy (osobní pokladna, hovorna, úschovna - 9 zářivkových těles po 2 trubicích 40 W, d. 120 cm), nocežny, chodby, WC, sprchové kouty jsou osvětleny stropnicemi, chodby do sklepa nástěnnými světly se žárovkami (40-100 W).

V dopravně D3 Špičák jsou nástupiště :

Nástupiště č. 1a) u koleje č. 3 – vyvýšené jednostranné se zpevněnou hranou, betonové obrubníky, zámková dlažba v délce 103 m – snížená část od popelové jámy do úrovně konce výpravní budovy směrem k Hamrům – Hojsově Stráži

Nástupiště č. 1b) u koleje č. 3 - vyvýšené jednostranné se zpevněnou hranou, betonové desky + zámková dlažba v délce 140 m – zvýšená část od úrovně konce Výpravní budovy do úrovně vodárny směrem k tunelu /Hamrům-Hojsově Stráži/

Nástupiště č. 2 u koleje č. 1 – jednostranné sypané s nezpevněnou hranou v délce 240 m.

Příchod na nástupiště je z veřejné komunikace vlevo budovy při pohledu od vozovky. Příchod ke koleji č. 1 je po úroňových přechodech k tomuto účelu zřízených mezi kolejemi č. 3 a 1

Dopravna D3 Železná Ruda-město

V dopravě D3 Železná Ruda-město je rozvod pitné vody z městského vodovodu, použití je ve služební místnosti komerčních pracovníků, v restauraci a sociálním zařízení.

Celkové osvětlení dopravní D3 Železná Ruda-město - venkovního prostranství, prostor pro cestující veřejnost a služebních místností je elektrické bez doplňkového a orientačního osvětlení.

V dopravě D3 Železná Ruda-město je nástupiště vyvýšené se zpevněnou hranou a betonovými deskami v délce 225m a šířce 2m. Příchod na nástupiště je z veřejné komunikace vpravo budovy při pohledu od vozovky.

Zastávka Hojsova Stráž - Brčálník

leží v km 11,387 mezi stanicí Hamry-Hojsova Stráž a dopravou D3 Špičák. Má čekárnu pro cestující veřejnost (dřevěnou) a zvýšené nástupiště s pevnou hranou v délce 180 m a šířce 2 m. sypané, betonové desky, část se zámkovou dlažbou.

Bez osvětlení.

Zastávka Železná Ruda centrum

leží v km 3,330 mezi dopravou D3 Železná Ruda-město a stanicí Železná Ruda-Alžbětín. Má zvýšené nástupiště v délce 70 m a o šířce 3 m (polovina je panelová a polovina zámková dlažba). Přístup do kryté budovy je po schodech od veřejné komunikace. Komerčně je neobsazena.

Osvětlení vnitřního prostoru a krytých přístřešků je zabezpečeno 3 zářivkovými tělesy. Osvětlení venkovních prostor je provedeno ze 3 stožárů.

Ovládání osvětlení je pomocí světelného relé (fotobuňkou) automaticky.

Nouzové osvětlení není žádné.

Přístupová cesta do prostoru dopravní D3 Špičák a Železná Ruda-město je z veřejné komunikace po nástupišti. Místo pracoviště je určeno vchodovými dveřmi do hovorny (Špičák) a předsíně před služební místností (Železná Ruda-město).

Klíče od čekáren v dopravních D3 Špičák a Železná Ruda-město jsou uloženy ve služebních místnostech komerčních zaměstnanců, klíč od místnosti včetně vstupních dveří má každý komerční zaměstnanec.

Přepravu hotovostí (tržeb) z dopravní D3 Špičák a Železná Ruda-město řeší příloha staničního řádu dirigující stanice Železná Ruda-Alžbětín.

Objekty dopravní D3 Špičák a Železná Ruda-město jsou elektronicky střeženy. Pro vstup a odchod z těchto objektů platí následující pokyny:

Vstup

P odemčení dveří a vstupu do hlídaného prostoru začne znít pomalý a na konci příchodové doby se zrychlující tón. V této době musí dojít k odblokování systému klávesnicí.

- 1) pracovník zadá na klávesnici svůj kód (který obdržel od dirigujícího dispečera nebo výpravčího přílehlé stanice) **x x x x** a stiskne klávesu **A**
- 2) Provede odblokování oprávněné grupy - opakované stisknutí kláves
1 = společná vstupní grupa, **2,3** = grupa stanice a SSZT, **Z** = zapnuto,

P = vypnuto

po přepnutí do **P** (vypnuto) potvrdí vše klávesou **Ent**.

3) Může se pohybovat po odblokovaném prostoru.

Odchod

- 1) Před odchodem provést kontrolu uzavření oken a dveří (neuzavřené okno, dveře pod grupou je N = nepřipraveno)
- 2) Pracovník zadá na klávesnici svůj kód (který obdržel od dirigujícího dispečera nebo výpravčího přílehlé stanice) **x x x x** a stiskne klávesu **A**
- 3) Provede zablokování oprávněné grupy opakované stisknutí kláves
1 = společná vstupní grupa,
2,3 = grupa stanice a SSZT,
Z = zapnuto, **P** = vypnuto
po přepnutí do **Z** (Zapnuto) potvrdí vše klávesou **Ent**.
- 4) Pracovník odchází z hlídaného prostoru (zní trvalý a na konci odchodové doby se zrychlující tón) odchod, uzamčení vstupních dveří

Obsluhu klávesnice možno zastavit klávesou **Esc** a začít znovu.

Poplach vyvolaný chybnou obsluhou vždy (podle možnosti) ihned ohlásit dispečerovi na tel. **972 535 009 !**

Umlčení poplachové signalizace x x x x Ent!

Nejbližší lékař je v Železné Rudě tel. číslo 376 397 018, lékařská služba první pomoci Nýrsko tel. 376 570 880.

Nejbližší nemocnice a rychlá záchranná pomoc je v Klatovech tel 155, 376 311 553. Letecká záchranná služba 377 911 331.

Místa, kde není dodržen volný schůdný a manipulační prostor a je proto za jízdy vozidel nebezpečné se z nich vychylovat nebo pobývat vedle koleje:

Číslo koleje	Strana od začátku trati	Popis překážky
Úsek Hamry-Hojsova Stráž - Špičák		
9,610	vlevo i vpravo	konec tunelu
7,865	vlevo i vpravo	začátek tunelu
Kolej č.1 Špičák	vlevo	vodní jeřáb
Úsek Špičák - Železná Ruda-Alžbětín		
Kolej č.1 Železná Ruda-město	vpravo	Nástupiště

Kromě míst uvedených v tabulce, je třeba dbát opatrnosti též u stožárů návěstidel, výhybkových návěstidel, stojanů pro zarážky, vodních jeřábů, skladištních ramp, stožárů sdělovacího vedení, stožárů rozhlasu a telefonu, stožárů elektrického osvětlení, u kolejových vah, vážních domků, plotů na mostech, u opěrných a zárubních zdí a dalších zařízení ČD.

GRAFIKON SPLNĚNÉ VLAKOVÉ DOPRAVY TRATĚ: HAMRY-HOJSOVA STRÁŽ - ŽELEZNÁ RUDA-ALŽBĚTÍN

DNE:

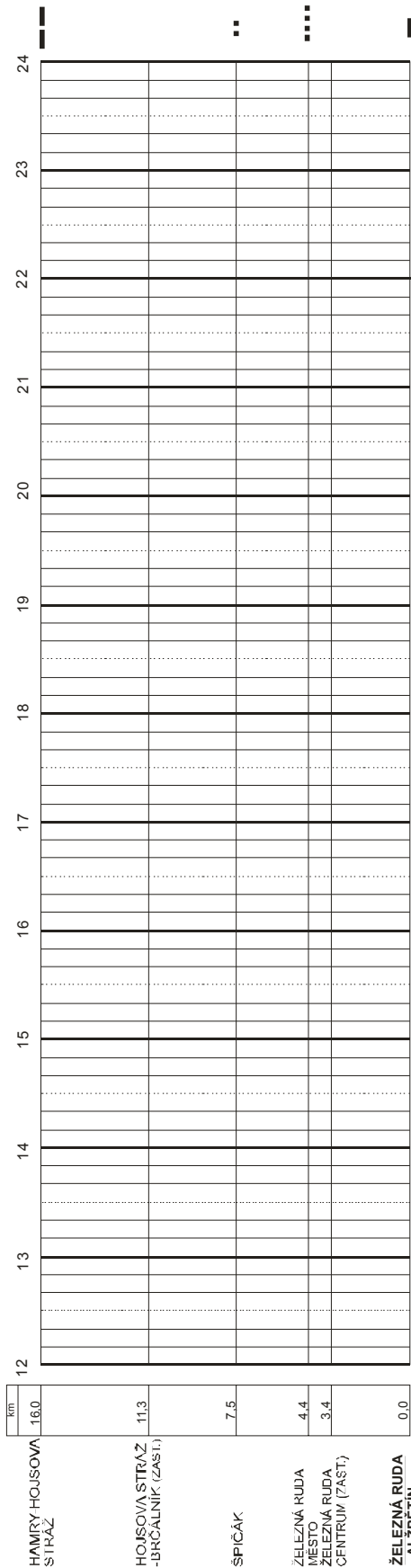
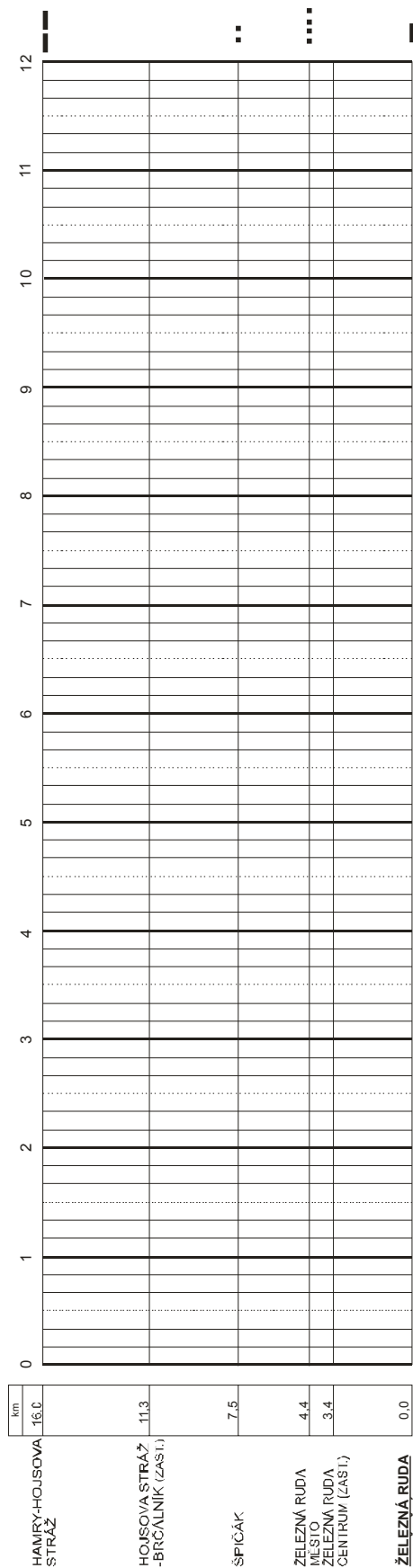

ODSTAVENÉ SOUPRAVY	KŘÍŽOVÁNÍ / PMD	POZNÁMKY	PŘEDÁVKA V:
ŠPIČÁK			PŘEDAL:
KOLEJ č. 2			PŘEVZAL:
KOLEJ č. 4			PŘEDÁVKA V:
			PŘEDAL:
			PŘEVZAL:

R O Z D Ě L O V N Í K

RCP Plzeň – O 11-předpisy	ks 8
UŽST Klatovy:	
• vrchní přednosta, nám. VP, přednostka, IŽD, dozorčí provozu, dozorčí nákladní přepravy, dozorčí osobní přepravy, komandující	10
• ŽST Železná Ruda-Alžbětín, ŽST Hamry-Hojsova Stráž	2
• dopravny D3 Špičák, Železná Ruda-město	2
• DSVČ	2
• záloha	8
DKV Plzeň	32
SDC Plzeň	20

Dnem účinnosti tohoto novelizovaného Prováděcího nařízení D3 se ruší:
Prováděcí nařízení k předpisu pro zjednodušené řízení drážní dopravy pro trať
Špičák – Železná Ruda č.j. 11/02-11/1-4 platné od 01.01.2003.

Z nového Prováděcího nařízení k D3 pro trať Hamry-Hojsova Stráž – Železná
Ruda bude provedeno přezkoušení.