

ČESKÉ DRÁHY
JEN PRO SLUŽEBNÍ POTŘEBU

OBSLUHOVACÍ ŘÁD
pro nákladiště Dobříkov na Šumavě

Účinnost od 1.7.2002

Altmanová Marie
vrchní přednosta stanice

Vobruba Jan
dopravní kontrolor

Schválil č.j.: 14/02-11/1-196 dne 18.6.2002

Ing. Šikl Milan
Ředitel OPŘ

Počet stran: 7

15. Základní údaje o nákladništi

- Zastávka a nákladniště Dobříkov na Šumavě leží v km 13,581 jednokolejné trati Horažďovice předměstí - Domažlice mezi stanicemi Pocinovice - Kdyně. Je neobsazeno a přiděleno UŽST Domažlice. Km polohy výhybek a návěstidel jsou uvedeny v náčrtku nákladniště. Zábrazdná vzdálenost na trati je 700 m. Výhybky jsou v základní poloze postaveny a zajištěny na první kolej, výhybková tělesa nejsou osvětlována. Výkolejky jsou v základní poloze uzamčeny na koleji. Osvětlování návěstidel je elektrické, svítí nepřetržitě. Užitečná délka kolejí: 1. kolej - 293 m, 2. kolej - 235 m, 3. kolej - 269 m a kolej 3 a) - 140 m.
- Přístupová cesta do služební místnosti je z veřejné komunikace na nástupiště a odtud do služební místnosti.
- Hlavní klíče od nákladniště Dobříkov na Šumavě má v úschově výpravčí ŽST Kdyně.
- Čištění a mazání výhybek provádí signalista ŽST Pocinovice za pobytu obsluhujícího vlaku.
- Nz Dobříkov na Šumavě je zapojeno do selektorového spojení Klatovy - Domažlice, volací číslo 25. Dále je ve služební místnosti traťový telefon Pocinovice - Kdyně. Do tohoto spojení jsou zapojeny výpravčí obou sousedních stanic, závorářské stanoviště 15 Chodská Lhota.
- Umístění krycích návěstidel a jejich předvěsti:
 - Krycí návěstidlo LK od Pocinovic km 13,072
 - Předvěst PŘ LK km 12,365 – opatřeno VIAFLEXEM
 - Krycí návěstidlo SK od Kdyně km 14,045
 - Předvěst PŘ SK km 14,745 – opatřeno VIAFLEXEMV základní poloze ukazují návěstidla i předvěsti návěst „Volno“.
- Nákladniště obsluhují manipulační vlaky nebo PMD podle rozkazu výpravčích obou sousedních stanic. Obsluhu je možné provádět z obou stran, bez uvolnění traťové koleje. Odrážení a spouštění vozů je zakázáno z obou stran. Vozy, případně zanechanou část vlaku na koleji během posunu, je nutno zajistit dle předpisu ČD V 15/I. Sklonové poměry v nákladništi: v km 13,411 až 13,845 spád do 2,5 ‰ pro všechny koleje směrem k Pocinovicím.
- Ve služební místnosti jsou uloženy 4 ks zářezek
- Osvětlení nástupiště je zajištěno fotobuňkou. Nákladniště je neosvětleno. Údržbu provádí SDC Plzeň, elektrodílna Domažlice.
- Místa v nákladništi, kde není dodržen volný schůdný a manipulační prostor a kde je nebezpečné se za jízdy vychylovat z vozidel nebo pobývat vedle koleje:
 1. kolej, vlevo od začátku trati – stojan výhybkyKromě toho je třeba dbát opatrnosti též u stožárů návěstidel, výhybkových návěstidel, stojanů pro zářezky, stožárů sdělovacího vedení, stožárů rozhlasu a telefonu, stožárů elektrického osvětlení, plotů na mostech, u opěrných a zárubních zdí a dalších zařízení ČD.

16. Zabezpečovací zařízení a jeho obsluha

- Zaměstnanec řídící posun obsluhujícího vlaku si vyzvedne na podpis ve zvláštním zápisníku hlavní klíč před odjezdem ze sousední stanice. K hlavnímu klíči je pevně připojen i klíč od dveří služební místnosti.

- Po příjezdu do nákladiště zasune hlavní klíč do zámku na pravé straně kozlíku a otočí jím.
- Přestaví obě předvěsti do polohy „Výstraha“
- Přestaví obě krycí návěstidla do polohy „Stůj“.
- Přeloží do opačné polohy závěrník „Posun“ v rámu nad pákami.
- Ze zámku na levé straně kozlíku pak lze již vyjmout klíč, který zaměstnanec řídicí posun zasune do ústředního zámku na stěně služební místnosti, otočí jím a vyjme potřebné klíče od výhybek a výkolejek.
- Postup je schematicky znázorněn na náčrtku postupu obsluhy.
- Po ukončení obsluhy a posunu je postup při obsluze zabezpečovacího zařízení opačný. Všechny výhybky a výkolejky musí být uzamčeny v základní poloze, výsledné klíče zasunuty v ústředním zámku na stěně. Získaný výsledný klíč se zasune do zámku na levé straně kozlíku, návěstidla a předvěsti se postaví do polohy „Volno“ a vyjme se přenosný klíč. Vyjmutý přenosný klíč odevzdá zaměstnanec řídicí posun výpravčímu sousední stanice do níž po obsluze nákladiště dojel a to ihned a bez vyzvání. V případě nemožného dorozumění se postupuje podle článku 18 OŘ. Zabezpečovací zařízení udržuje přidělený zaměstnanec SDC Plzeň, pracoviště Domažlice.
- Náhradní klíče jsou zapečetěny a umístěny v uzamčené a zasklené skříňce ve služební místnosti. V této skříňce je rovněž uložen zápisník pro záznamy o použití náhradních klíčů.
- Náhradní klíče pečeti náměstek vrchního přednosta UŽST Domažlice nebo dozorcí. Pečetidlo je označeno: ČSD Plzeňská dráha 441

17. Obsluha návěstidel (krycích a ostatních)

Krycí návěstidla a předvěsti jsou v základní poloze v poloze „Volno“. Výhybky jsou na těchto návěstidlech závislé prostřednictvím zástrčkového a výsledného klíče ústředního zámku. Úkony nutné k uvolnění výhybkových klíčů a klíčů od výkolejek z ústředního zámku jsou uvedeny v článku 16 OŘ.

18. Obsluha nákladiště při poruchách zabezpečovacího zařízení a za nemožného dorozumění

- Poruchy a závady ohlásí zaměstnanec řídicí posun telefonicky výpravčímu ve Kdyni, který o této poruše zpraví příslušného zaměstnance SDC. Při nemožném dorozumění se vlaky obsluhující nákladiště vypravují dle předpisu ČD D2.
- Zjistí-li zaměstnanec řídicí posun po příjezdu do nákladiště, že nastalo nemožné dorozumění, zpraví o tom strojvedoucího ústně. Strojvedoucí sepíše příkaz „Pv“ bod 8. V bodě 8 uvede: „Jeďte zdo pro nemožné dorozumění podle rozhledových poměrů. Označte vlak pro jízdu podle rozhledových poměrů dle předpisu ČD D1. Zaměstnanec řídicí posun ověří ohlášené nemožné dorozumění svým podpisem v bodě 8 příkazu „Pv“.
- Zapomene-li zaměstnanec řídicí posun hlavní klíč v nákladišti ohlásí toto ihned po příjezdu do sousední stanice výpravčímu. Další vlak jedoucí přes nákladiště Dobříkov na Šumavě smí být vypraven pouze s rozkazem „V“ tohoto znění: „V nz. Dobříkov na Šumavě zapomenut hlavní klíč. Před krajní výhybkou zastavte. Do nákladiště smíte vjet, až se přesvědčíte, že výhybky jsou správně postaveny a uzamčeny. Po vjezdu do Dobříkova na Šumavě

uved'te zabezpečovací zařízení do základní polohy, hlavní klíč odevzdejte výpravčímu v sousední stanici“.

- Nastane-li nemožné dorozumění po odjezdu obsluhujícího vlaku, zpraví výpravčí následný vlak rozkazem „V“ takto: „Před krajní výhybkou nákladiště Dobříkov n.Š. zastavte. Do nákladiště smíte vjet, až se přesvědčíte, že výhybky jsou správně postaveny, uzamčeny a obsluhující vlak (PMD) není v nákladišti.“

19. Technické vybavení nákladiště

- Není žádné.

20. Přepravní provoz

- Technickou a přepravní prohlídku vozů provádí obsluha vlaku.
- Průvodní listiny a úkony spojené s podejem a výdejem vozových zásilek zpracovává a provádí nákladní pokladna a nákladní tranzitér ŽST Domažlice.
- Předávku a přejímku vozových zásilek provádí zaměstnanec řídící posun.
- Zastávka je neobsazena.

Zastávka, nákladniště DOBŘÍKOV NA ŠUMAVĚ

Návrtek nákladniště:

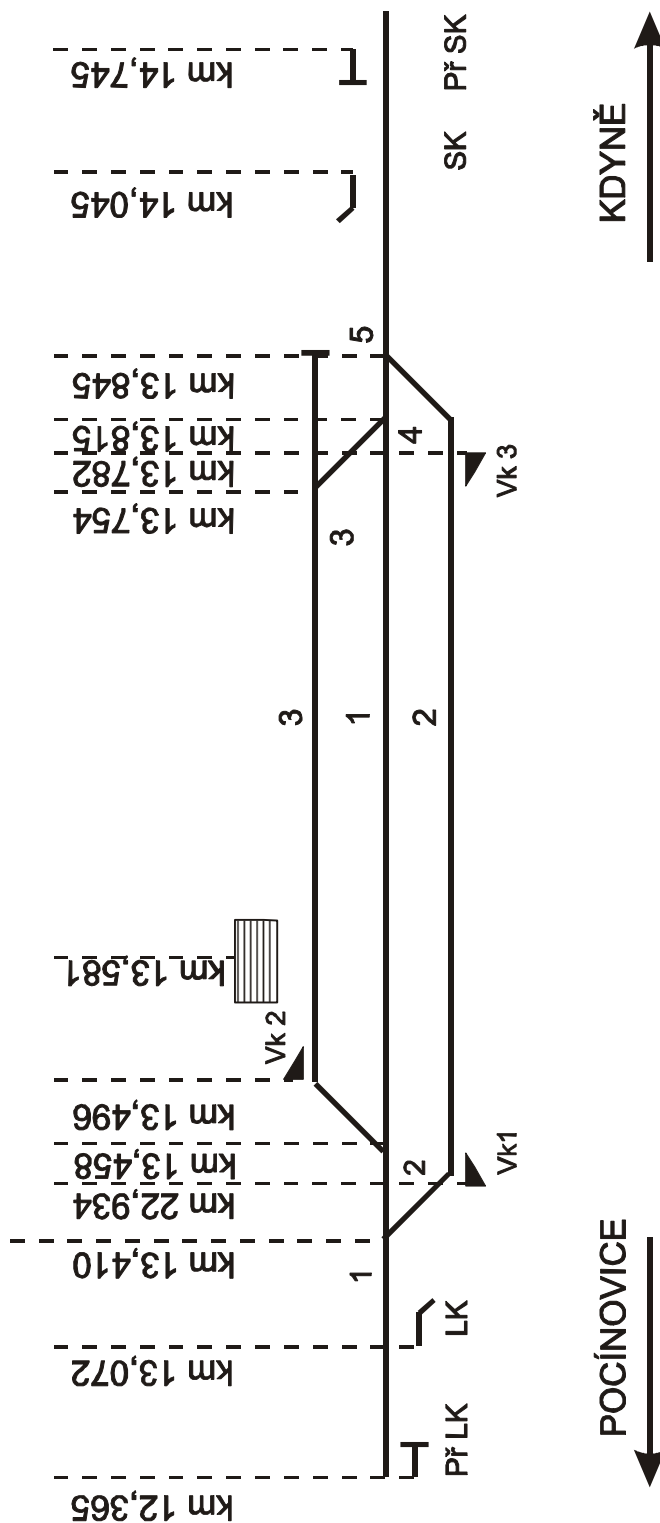

Zastávka, nákladíště DOBŘÍKOV NA ŠUMAVĚ

Postup obsluhy zabezpečovacího zařízení nákladíště:

