

1	2	3	4	5	6	7	8	9	10	11	12	13	14	15	16	17	18	19	20	21	22	23	24	25			
Název dopravního, výstavby, stanic a zastávek		Číslo změny	Platí od	Opravy	Číslo změny	Platí od	Opravy	VÝSTŘELNÝ KE SLOUPCI 2 Druh tražního zabezpečovacího zařízení (ve své části): - telefontické dorozumívání - polozautomatizovaný blok - automatický blok (výběr automatického hradiště) - nepřizpůsobivý úsek v koleji, ve němž jsou dopravní prostředky vjezdy vjezdy (na rozdíl od ostatních kolejí)	VÝSTŘELNÝ KE SLOUPCI 2 Druh tražního zabezpečovacího zařízení (ve své části): - telefontické dorozumívání - polozautomatizovaný blok - automatický blok (výběr automatického hradiště) - nepřizpůsobivý úsek v koleji, ve němž jsou dopravní prostředky vjezdy vjezdy (na rozdíl od ostatních kolejí)	VÝSTŘELNÝ KE SLOUPCI 2 Druh tražního zabezpečovacího zařízení (ve své části): - telefontické dorozumívání - polozautomatizovaný blok - automatický blok (výběr automatického hradiště) - nepřizpůsobivý úsek v koleji, ve němž jsou dopravní prostředky vjezdy vjezdy (na rozdíl od ostatních kolejí)	VÝSTŘELNÝ KE SLOUPCI 2 Druh tražního zabezpečovacího zařízení (ve své části): - telefontické dorozumívání - polozautomatizovaný blok - automatický blok (výběr automatického hradiště) - nepřizpůsobivý úsek v koleji, ve němž jsou dopravní prostředky vjezdy vjezdy (na rozdíl od ostatních kolejí)	VÝSTŘELNÝ KE SLOUPCI 2 Druh tražního zabezpečovacího zařízení (ve své části): - telefontické dorozumívání - polozautomatizovaný blok - automatický blok (výběr automatického hradiště) - nepřizpůsobivý úsek v koleji, ve němž jsou dopravní prostředky vjezdy vjezdy (na rozdíl od ostatních kolejí)	VÝSTŘELNÝ KE SLOUPCI 2 Druh tražního zabezpečovacího zařízení (ve své části): - telefontické dorozumívání - polozautomatizovaný blok - automatický blok (výběr automatického hradiště) - nepřizpůsobivý úsek v koleji, ve němž jsou dopravní prostředky vjezdy vjezdy (na rozdíl od ostatních kolejí)	VÝSTŘELNÝ KE SLOUPCI 2 Druh tražního zabezpečovacího zařízení (ve své části): - telefontické dorozumívání - polozautomatizovaný blok - automatický blok (výběr automatického hradiště) - nepřizpůsobivý úsek v koleji, ve němž jsou dopravní prostředky vjezdy vjezdy (na rozdíl od ostatních kolejí)	VÝSTŘELNÝ KE SLOUPCI 2 Druh tražního zabezpečovacího zařízení (ve své části): - telefontické dorozumívání - polozautomatizovaný blok - automatický blok (výběr automatického hradiště) - nepřizpůsobivý úsek v koleji, ve němž jsou dopravní prostředky vjezdy vjezdy (na rozdíl od ostatních kolejí)	VÝSTŘELNÝ KE SLOUPCI 2 Druh tražního zabezpečovacího zařízení (ve své části): - telefontické dorozumívání - polozautomatizovaný blok - automatický blok (výběr automatického hradiště) - nepřizpůsobivý úsek v koleji, ve němž jsou dopravní prostředky vjezdy vjezdy (na rozdíl od ostatních kolejí)	VÝSTŘELNÝ KE SLOUPCI 2 Druh tražního zabezpečovacího zařízení (ve své části): - telefontické dorozumívání - polozautomatizovaný blok - automatický blok (výběr automatického hradiště) - nepřizpůsobivý úsek v koleji, ve němž jsou dopravní prostředky vjezdy vjezdy (na rozdíl od ostatních kolejí)	VÝSTŘELNÝ KE SLOUPCI 2 Druh tražního zabezpečovacího zařízení (ve své části): - telefontické dorozumívání - polozautomatizovaný blok - automatický blok (výběr automatického hradiště) - nepřizpůsobivý úsek v koleji, ve němž jsou dopravní prostředky vjezdy vjezdy (na rozdíl od ostatních kolejí)	VÝSTŘELNÝ KE SLOUPCI 2 Druh tražního zabezpečovacího zařízení (ve své části): - telefontické dorozumívání - polozautomatizovaný blok - automatický blok (výběr automatického hradiště) - nepřizpůsobivý úsek v koleji, ve němž jsou dopravní prostředky vjezdy vjezdy (na rozdíl od ostatních kolejí)	VÝSTŘELNÝ KE SLOUPCI 2 Druh tražního zabezpečovacího zařízení (ve své části): - telefontické dorozumívání - polozautomatizovaný blok - automatický blok (výběr automatického hradiště) - nepřizpůsobivý úsek v koleji, ve němž jsou dopravní prostředky vjezdy vjezdy (na rozdíl od ostatních kolejí)	VÝSTŘELNÝ KE SLOUPCI 2 Druh tražního zabezpečovacího zařízení (ve své části): - telefontické dorozumívání - polozautomatizovaný blok - automatický blok (výběr automatického hradiště) - nepřizpůsobivý úsek v koleji, ve němž jsou dopravní prostředky vjezdy vjezdy (na rozdíl od ostatních kolejí)	VÝSTŘELNÝ KE SLOUPCI 2 Druh tražního zabezpečovacího zařízení (ve své části): - telefontické dorozumívání - polozautomatizovaný blok - automatický blok (výběr automatického hradiště) - nepřizpůsobivý úsek v koleji, ve němž jsou dopravní prostředky vjezdy vjezdy (na rozdíl od ostatních kolejí)	VÝSTŘELNÝ KE SLOUPCI 2 Druh tražního zabezpečovacího zařízení (ve své části): - telefontické dorozumívání - polozautomatizovaný blok - automatický blok (výběr automatického hradiště) - nepřizpůsobivý úsek v koleji, ve němž jsou dopravní prostředky vjezdy vjezdy (na rozdíl od ostatních kolejí)	VÝSTŘELNÝ KE SLOUPCI 2 Druh tražního zabezpečovacího zařízení (ve své části): - telefontické dorozumívání - polozautomatizovaný blok - automatický blok (výběr automatického hradiště) - nepřizpůsobivý úsek v koleji, ve němž jsou dopravní prostředky vjezdy vjezdy (na rozdíl od ostatních kolejí)	VÝSTŘELNÝ KE SLOUPCI 2 Druh tražního zabezpečovacího zařízení (ve své části): - telefontické dorozumívání - polozautomatizovaný blok - automatický blok (výběr automatického hradiště) - nepřizpůsobivý úsek v koleji, ve němž jsou dopravní prostředky vjezdy vjezdy (na rozdíl od ostatních kolejí)	VÝSTŘELNÝ KE SLOUPCI 2 Druh tražního zabezpečovacího zařízení (ve své části): - telefontické dorozumívání - polozautomatizovaný blok - automatický blok (výběr automatického hradiště) - nepřizpůsobivý úsek v koleji, ve němž jsou dopravní prostředky vjezdy vjezdy (na rozdíl od ostatních kolejí)	VÝSTŘELNÝ KE SLOUPCI 2 Druh tražního zabezpečovacího zařízení (ve své části): - telefontické dorozumívání - polozautomatizovaný blok - automatický blok (výběr automatického hradiště) - nepřizpůsobivý úsek v koleji, ve němž jsou dopravní prostředky vjezdy vjezdy (na rozdíl od ostatních kolejí)

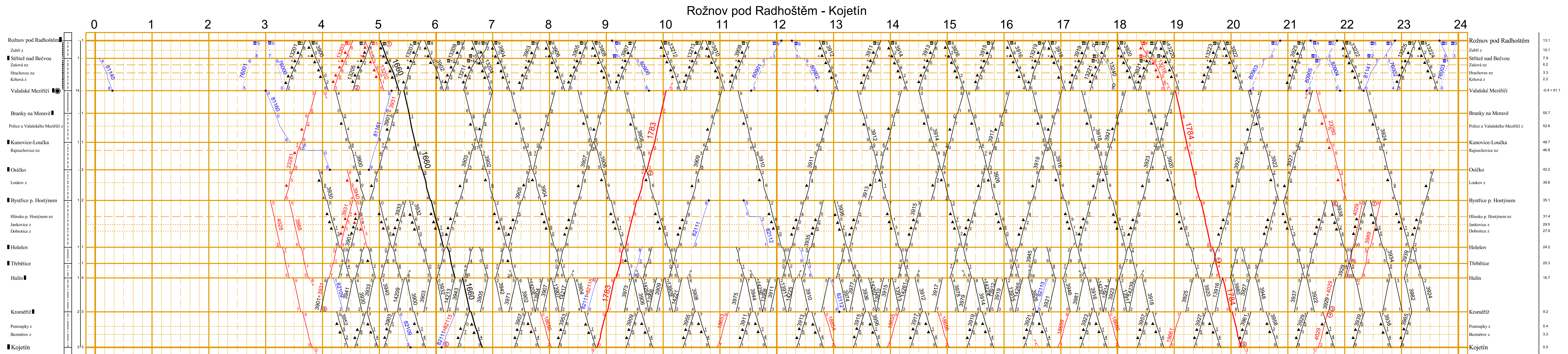

Zborovice - Kroměříž

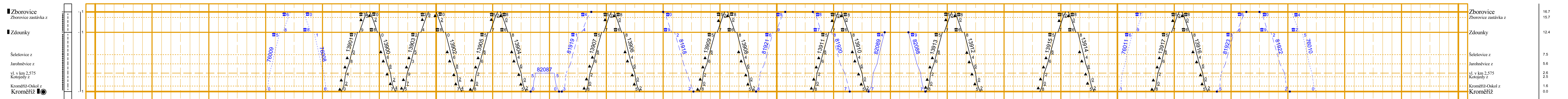

Kojetín - Tovačov nz

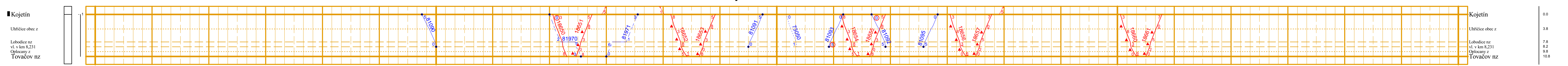

Bylnice - Horní Lideč

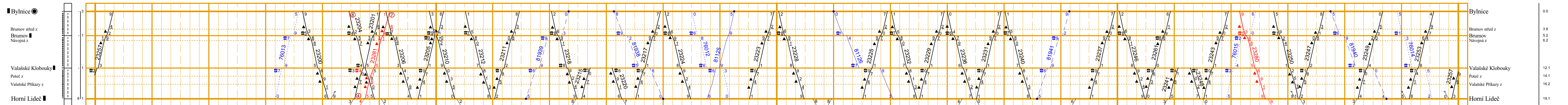

Velké Karlovice - Vsetín

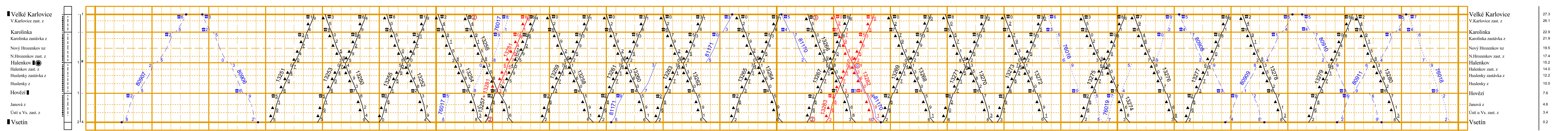

\*) s vlaky 81170 a 81171 se kříží jejich přestavením na manipulační koleji